

Федеральное государственное бюджетное образовательное учреждение высшего образования «Российский государственный педагогический университет им. А. И. Герцена»

На правах рукописи

Антошко Елена Анатольевна

**МЕТОДИЧЕСКАЯ ПОДДЕРЖКА РОДИТЕЛЕЙ МНОГОДЕТНЫХ СЕМЕЙ
В РЕШЕНИИ ВОСПИТАТЕЛЬНЫХ ЗАДАЧ
(на материале Республики Карелия)**

Специальность: 5.8.1. Общая педагогика, история педагогики и образования

Диссертация на соискание ученой степени
кандидата педагогических наук

Научный руководитель:
Расчетина Светлана Алексеевна
доктор педагогических наук, профессор

Санкт-Петербург

2024

ОГЛАВЛЕНИЕ

ВВЕДЕНИЕ.....	3
ГЛАВА I. МЕТОДИЧЕСКАЯ ПОДДЕРЖКА РОДИТЕЛЕЙ МНОГОДЕТНЫХ СЕМЕЙ В РЕШЕНИИ ВОСПИТАТЕЛЬНЫХ ЗАДАЧ КАК ПРЕДМЕТ ТЕОРЕТИЧЕСКОГО АНАЛИЗА.....	19
1.1. Решение многодетными семьями воспитательных задач как историко-педагогический феномен.....	19
1.2. Понятийный аппарат проблемы методической поддержки родителей многодетных семей в решении воспитательных задач	41
1.3. Статистический портрет современной многодетной семьи Республики Карелия.....	77
Выводы по главе 1	94
ГЛАВА II. МЕТОДИЧЕСКАЯ ПОДДЕРЖКА РОДИТЕЛЕЙ МНОГОДЕТНЫХ СЕМЕЙ В РЕШЕНИИ ВОСПИТАТЕЛЬНЫХ ЗАДАЧ КАК ПРЕДМЕТ ОПЫТНО-ЭКСПЕРИМЕНТАЛЬНОГО ИССЛЕДОВАНИЯ.....	98
2.1. Научное обоснование проблемы методической поддержки родителей многодетных семей в решении воспитательных задач	98
2.2. Программа исследования методической поддержки родителей многодетных семей в решении воспитательных задач	112
2.3. Материалы диагностики ценностно-смыслового потенциала детско-родительских отношений	117
2.4. Подготовка специалистов партнерских организаций к реализации методической поддержки родителей многодетных семей в решении воспитательных задач	135
2.5. Практическая реализация специалистами партнерских организаций методической поддержки родителей многодетных семей в решении воспитательных задач	143
Выводы по главе 2	158
ЗАКЛЮЧЕНИЕ.....	161
СПИСОК ЛИТЕРАТУРЫ.....	165
ПРИЛОЖЕНИЯ.....	197

ВВЕДЕНИЕ

ОБЩАЯ ХАРАКТЕРИСТИКА РАБОТЫ

Актуальность исследования. В настоящее время наблюдается растущее внимание общества и государства к многодетным семьям как к уникальному социальному институту, от развития которого зависит преодоление демографического кризиса и тенденции к малодетности, характерной для современных молодых семей. Достижение этой цели возможно при создании условий, позволяющих многодетным семьям реализовать свой высокий потенциал, минимизируя риски и активируя ресурсы семейных отношений: супружеских, родительских, разновозрастных детских и родственных, которые влияют на процессы воспитания детей.

Создание необходимых условий для полноценного функционирования многодетных семей является приоритетной задачей для органов власти и организаций, обладающих местными социально-экономическими ресурсами для решения проблем. Эти ресурсы учитывают особенности социокультурного пространства, имеющего свою историю, традиции и воспитательные подходы, которые могут служить поддержкой многодетным семьям.

Современные исследователи отмечают, что социальные кризисы коренятся в кризисе духовности индивида, а также в утрате нравственных ценностей, которые служат основой для осознания, переживания и оценки собственных помыслов, действий и поступков (А. А. Остапенко, Н.В. Романенко, В.И. Слободчиков, И.В. Чеботарёва и др.). Предварительный анализ причин «острых» рисков, характеризующих многодетную семью, показал, что в основе их лежит кризис ценностно-смысловых ориентаций, связанных с утратой личной значимости разных видов семейных отношений. В наиболее трудных случаях они порождают феномен социального неблагополучия семьи, оказывают негативное влияние на воспитание

подрастающего поколения.

Анализ исследований проблемы благополучия - неблагополучия многодетной семьи в России (А.И. Антонов, Е.Г. Азарова, Г.А. Банных, С.Н. Бурова и др.) позволил выявить две группы многодетных семей:

– с одной стороны, это некоторая часть многодетных семей, для которых характерны повышенные риски социального, психологического и педагогического плана, нарушающие решение воспитательных задач, нацеленных на процессы успешной социализации детей. Эти многодетные семьи, характеризующиеся затяжными рисками в детско-родительских отношениях, сопровождающимися повышенным количеством правонарушений и преступлений подростков, находятся под патронажем органов опеки и попечительства, социальных служб и правоохранительных организаций;

– с другой стороны, есть группа в целом благополучных семей, в которых проблемы в области детско-родительских отношений возникают эпизодически, но их углубление обернуться семейным неблагополучием. Эти многодетные семьи могут получать необходимую поддержку, наряду с государственными организациями, в общественных структурах. К числу таких структур отнесены партнерские организации, заинтересованные в оказании поддержки многодетным семьям, в укреплении ценностно-смысловых оснований детско-родительских отношений, в преодолении рисков и актуализации ресурсов семейного воспитания. Однако часть этих специалистов нуждаются в повышении педагогической квалификации.

Расширение разных видов и форм общественной поддержки многодетных семей в настоящее время выступает как важнейшая задача государства, позиционирующего себя как социальное. Обращение к вопросам общественной поддержки этой категории семей подтверждает актуальность исследования, предлагающего разработку и реализацию методической поддержки, адекватной современным реалиям, и подготовку партнерских организаций к взаимодействию с

многодетными семьями, нацеленными на преодоление проблем в области детско-родительских отношений.

Степень разработанности проблемы исследования. В настоящее время в научных источниках:

– представлено историческое осмысление трансформации многодетности семьи, исходя из меняющихся политических и социально-экономических условий её существования, в исследованиях В.Н. Бирина, А.Г. Вишневого, В.Н. Герасимова, Л.А. Грицай, О.П. Илюха и др. и современное состояние многодетной семьи как особого социального института, отвечающего своей жизнеспособностью и социальной устойчивостью на глобальные вызовы времени в работах О.Н. Безруковой, Г.С. Курагиной, Н.А. Бутрим, А.С. Карасёвой и др.;

– раскрыто ценностно-смысловое содержание воспитания в семье в работах исследователей XX века К.Н. Вентцеля, В.В. Зеньковского, П.Ф. Каптерева, В.А. Сухомлинского, К.Д. Ушинского и др. и современных исследователей ценностей семейного воспитания С.П. Акутиной, Б.С. Братуся, Л.О. Володиной, О.А. Милькевич, В.И. Слободчикова и др.;

– охарактеризованы современные проблемы многодетной семьи, решение которых требует от многодетных родителей особых знаний и компетенций, в трудах Е.Г. Азаровой, А.И. Антонова, Ю.В. Румянцева, П.А. Тугановой, Г.Ф. Хуснутдиновой и др., в вопросах психологии отношений и воспитания в работах А.В. Боваевой, М.В. Быстровой, Г.Р. Позовой, Ф.О. Семеновы и др., в области педагогического обеспечения семейного воспитания в работах А.А. Ивановой, Е.В. Кувалдиной, Т.П. Мирошниченко, Е.П. Машко, И.О. Шевченко и др.;

– обозначены пути решения воспитательных задач семьи, в том числе многодетной в исследованиях Т.С. Борисовой, И.Ф. Дементьевой, Т.З. Ильясова, Е.Н. Приступы и др.;

– раскрыты виды и направления поддержки многодетной семьи со стороны государства в работах М.В. Астафьевой, А.С. Волковой, О.С. Емельяненко,

И.В.Кардановой и др.; с участием общества в трудах Е.А Авериной, Н.А. Василенок, Е.Н. Возмилкиной, Т.Д. Ворониной, Ю.А. Пучкиной, и др., в том числе, педагогической поддержки, осуществляемой социальными партнерами семьи в исследованиях М.А. Жигалик, К.М. Лебедевой, С.В. Митросенко, М.В. Федоровой, Н.В. Мартыновой и др.

Проведенный анализ трудов в области семейного воспитания и методической поддержки не дал в полной мере ответа на вопрос, как выстраивать взаимодействие многолетней семьи и партнерской организации в реализации методической поддержки, нацеленной на достижение практического воспитательного результата - восстановления ценностно-смысловых оснований детско-родительских отношений, сохраняющих и обеспечивающих семейное благополучие. Анализ научной литературы и нормативных правовых актов, многолетнее профессиональное взаимодействие соискателя с этой категорией семей позволили выявить ряд ***противоречий***:

– общественно-государственные – между ответственностью семьи как социального института за воспитание детей и неготовностью части родителей многолетних семей решать воспитательные задачи, направленные на процессы их полноценной социализации;

– научно-теоретические – между необходимостью многолетних родителей компетентно решать воспитательные задачи и недостаточной разработанностью научных основ методической поддержки родителей многолетних семей в решении воспитательных задач, адекватных современным реалиям общественного развития;

– ценностно - смысловые - между значимостью ценностно-смысловых ориентаций в области детско-родительских отношений для поддержания благополучия многолетней семьи и затруднениями родителей многолетних семей в минимизации рисков и актуализации ресурсов ценностно-смысловых оснований семейных отношений;

– практико-ориентированные - между потребностью специалистов

партнерских организаций в оказании практической методической поддержки родителям многодетных семей в решении воспитательных задач и недостаточной их подготовкой к реализации этой цели.

Выявленные противоречия обусловили формулирование **научной задачи** исследования, заключающейся в теоретическом обосновании методической поддержки родителей многодетных семей, нацеленной на решение воспитательных задач, формируемых в современных изменяющихся условиях, реализуемой специалистами партнерских организаций.

Необходимость решения поставленной научной задачи послужила основой для определения темы исследования «Методическая поддержка родителей многодетных семей в решении воспитательных задач (на материале Республики Карелия)».

Объект исследования: методическая поддержка многодетных семей в области воспитания.

Предмет исследования: методическая поддержка родителей многодетных семей в решении воспитательных задач, реализуемая специалистами партнерских организаций.

Цель исследования: теоретическое обоснование, разработка и практическая реализация процесса методической поддержки родителей многодетных семей в решении воспитательных задач специалистами партнерских организаций.

Гипотеза исследования заключается в предположении, что методическая поддержка родителей многодетных семей в решении воспитательных задач будет результативна, если она:

- разрабатывается на основе выявления проблем, связанных с ценностно-смысловыми ориентациями, характеризующими детско-родительские отношения;
- включает два вида технологий: разработку детско-родительских просветительских проектов, опирающихся на воспитательные традиции многодетной семьи, и группового методического консультирования, актуализирующего рефлексивные процессы, нацеленные на осмысление ценностно-

смысловых оснований воспитания;

– предполагает специальную подготовку специалистов партнёрских организаций к осуществлению методической поддержки в решении воспитательных задач и проводится с привлечением многодетных родителей, имеющих положительный опыт семейного воспитания;

Задачи исследования:

– проанализировать виды поддержки воспитания в многодетных семьях Республики Карелия в истории и на современном этапе;

– охарактеризовать влияние ценностно-смысловых характеристик детско-родительских отношений в многодетных семьях на возникновение воспитательных проблем;

– раскрыть цель, содержание и процесс методической поддержки родителей многодетных семей с использованием просветительских и консультативных технологий, нацеленных на укрепление ценностно-смысловых оснований детско-родительских отношений;

– создать и осуществить программу повышения квалификации специалистов партнёрских организаций по оказанию методической поддержки родителям многодетных семей в решении воспитательных задач;

– раскрыть качественное своеобразие методической поддержки в решении воспитательных задач многодетных родителей, находящихся в исправительных учреждениях;

– разработать и апробировать функциональные и ценностно-смысловые критерии и показатели результативности методической поддержки родителей многодетных семей в решении воспитательных задач.

Методология и методы исследования:

– системный подход (П.К. Анохин, Т.Е. Веденская, Н.В. Кузьмина, А.Н. Леонтьев и др.), позволивший осуществить анализ современного состояния детско-родительских отношений многодетной семьи на основе использования

количественных методов исследования (анкетный опрос и интервьюирование членов многодетных семей и специалистов партнерских организаций, экспертные оценки тематических программ методической поддержки многодетной семьи в решении воспитательных задач);

– антропологический подход (Г.Б. Корнетов, Л.М. Лузина, С.А. Расчетина, А.С. Роботова, В.И. Слободчиков, А.П. Тряпицына, К.Д.Ушинский и др.), позволивший осуществить анализ ценностно-смысловых ориентаций детско-родительских отношений и воспитательных проблем в конкретных многодетных семьях (в том числе в семьях, где один из родителей находится в исправительном учреждении), на основе качественных методов исследования (методика контактного взаимодействия, решение воспитательной «задачи на смысл», цветовое тестирование и самооценка результатов участия в программах и др.).

Теоретические основы исследования представлены содержанием основных научных теорий, характеризующих:

– многодетную семью (А.И. Антонов, Г.А. Банных, Е.В. Зайцева, И.Н. Конаныхина и др.), в том числе отношения в многодетной семье (Н.Н. Ананьева, В.С. Безрукова, З.Е. Дорофеева, Г.С. Курагина, М.И. Рожков и др.);

– воспитательные ресурсы и риски семьи (Л.И. Ключкова, А.А. Нестерова, В.А. Толочёк и др.), в том числе многодетной семьи (З.А. Аксютинина, Т.Д. Воронина, Д.Б. Воронцов и др.);

– процессы поддержки (В.П. Бедерханова, О.С. Газман, Н.Б. Крылова, А.В. Мудрик, И.С. Якиманская и др.); методической поддержки (Т.П. Афанасьева, Г.Д. Ивлиева, Н.В. Мартынова и др.), технологий поддержки (С.А. Расчетина, М.М. Плоткин, Н.Н. Суртаева и др.), в том числе многодетной семьи (Л.С. Бондарь, М.А. Жигалик, О.А. Щекина и др.);

– социальное партнёрство с семьёй (Ю.П. Андреев, Н.В. Карташев, М.Б. Шеина и др.); региональные структуры, осуществляющие поддержку семьи (А.А. Антипова, В.Г. Бочарова, И.М. Реморенко и др.); общественные институты,

осуществляющие сотрудничество с семьёй (Е.А. Аверина, Т.Г. Бахматова, Т.В. Фомичева и др.);

– методическую поддержку, в том числе родителей многодетных семей, в решении воспитательных задач (О.А. Милькевич, В.П. Сергеева, Ю.И. Шустова и др.)

– воспитательные задачи (Т.С. Борисова, И.Ф. Дементьева, О.А. Карабанова, Н.А. Москвина и др.), в том числе «задачи на смысл» в трудах А.Н. Леонтьева. Последняя теория выступила в исследовании как основополагающая для разработки методической поддержки родителей многодетных семей в решении воспитательных задач.

Этапы исследования. Экспериментальное исследование проведено в период с 2011 по 2024 годы и включало следующие этапы:

1. Проблемно-поисковый этап (2011 - 2019 гг.). На этом этапе осуществлялось теоретическое исследование проблемы: анализ философской, педагогической, психологической и специальной литературы, нормативной правовой базы; проводились локальные эмпирические исследования, позволившие создать и апробировать технологии просвещения и консультирования родителей рамках созданной и реализуемой под руководством соискателя комплексной программы «Карельская школа сотрудничества заботливых и любящих родителей и прародителей «Родник моей Души».

2. Опытно-экспериментальный и теоретико-моделирующий этап (2019 - 2022 гг.). Определена тема исследования, исходные параметры эксперимента, теоретические и методологические основы исследования, его понятийный аппарат, уточнены цель, объект, предмет, гипотеза, задачи исследования, базы эксперимента, диагностический инструментарий. Осуществлены констатирующий и формирующий эксперименты, в ходе которых были разработаны и внедрены в практику просветительское и консультативное направление методической поддержки родителей многодетных семей, в рамках которых представлены рефлексивные и

проектные технологии.

3. Обобщающий этап (2022 - 2024 гг.).

– осуществлено обобщение и уточнение теоретического материала, внедрены в практическую деятельность результаты исследования;

– проведена экспериментальная проверка результативности методической поддержки родителей многодетных семей на основе разработанных функциональных и ценно-смысловых критериев и показателей; определены перспективы развития методической поддержки родителей многодетных семей по решению ими воспитательных задач, оформлены тексты диссертации и автореферата.

Опытно-экспериментальная база исследования. Экспериментальной базой исследования явились 127 организаций в сфере образования, культуры, социального обслуживания, социально ориентированных некоммерческих организаций, охраны здоровья, исправительных учреждений УФСИН России по Республике Карелия Петрозаводского городского округа, Кондопожского, Медвежьегорского, Олонецкого, Пряжинского, Сегежского, Пудожского муниципального районов. Сокоординаторами опытно-экспериментального этапа исследования выступили Карельское республиканское отделение Общероссийской общественной организации «Национальная родительская ассоциация социальной поддержки семьи и защиты семейных ценностей», Карельский региональный общественный благотворительный фонд «Центр развития молодёжных и общественных инициатив», ГАУ ДПО «Карельский институт развития образования».

Состав респондентов, принявших участие:

1) в анкетном опросе и интервьюировании: родители из многодетных семей, проживающие в Петрозаводском городском округе, Кондопожском, Медвежьегорском, Олонецком, Пряжинском и Пудожском районах Республики Карелия (206 чел.); многодетные родители, находящиеся в исправительных учреждениях УФСИН России по Республике Карелия (28 чел.); специалисты, осуществляющие поддержку многодетных семей в вопросах воспитания в

дошкольных образовательных и общеобразовательных организациях, учреждениях культуры и социального обслуживания, социально ориентированных некоммерческих организациях и исправительных учреждениях (621 чел.);

2) в опытно-экспериментальной деятельности (консультативно-просветительских программах и событиях): родители, нуждающиеся в методической поддержке (358 чел.); специалисты партнерских организаций (171 чел., в том числе 22 чел. – участники программы повышения квалификации - представлены кроме педагогических кадров юристами, социальными работниками, менеджерами, психологами, работниками культуры и др.); многодетные родители, имеющие положительный опыт семейного воспитания и участвующие в программах поддержки (23 чел.), подростки в возрасте 14-18 лет из многодетных семей, чьи родители и они сами являлись участниками событий и программ (35 чел.).

Положения, выносимые на защиту.

1. В настоящее время многодетные семьи, испытывающие трудности в решении воспитательных задач, могут быть условно разделены на две группы семей, первая из которых характеризуется глубоким кризисом детско-родительских отношений и нуждается в поддержке органов опеки и попечительства, и вторая, способная решать воспитательные проблемы при условии оказания практико-ориентированной методической поддержки специалистами партнерских организаций.

2. Взаимодействие многодетной семьи, нуждающейся в методической поддержке, и партнерской организации, заинтересованной в ее оказании, выступает как существенный социальный ресурс, содействующий обеспечению благополучия многодетной семьи и повышающий ее статус в обществе.

3. Специалисты партнёрских организаций, заинтересованные во взаимодействии с многодетной семьей в решении воспитательных задач, *нуждаются в специальной подготовке*, для чего необходимо разработать особую программу «обучения в процессе действия», представленную теорией решения воспитательных

задач на смысл, содержательными кейсами, отражающими специфику семейных отношений, технологиями, актуализирующими рефлексивные процессы, критериями и показателями, отражающими меру успешности совместной деятельности специалиста и родителя в решении воспитательных задач.

4. Теоретическим основанием методической поддержки многодетной семьи, испытывающей трудности в решении воспитательных проблем, могут стать идеи А.Н. Леонтьева, раскрывающие процесс решения «задач на смысл», представляющих связь эмоциональных, смысловых и рациональных характеристик мыслительных процессов. В логике этих идей методическая поддержка родителей многодетных семей в решении воспитательных задач может быть представлена как процесс овладения родителями технологиями преодоления тревожных эмоциональных состояний, возникших под влиянием трудностей в детско-родительских отношениях, и актуализации рефлексивных процессов, содействующих прояснению смысла воспитательных проблем и рациональному поиску путей их преодоления.

5. Методическая поддержка многодетной семьи в решении воспитательных задач предполагает разработку двух видов технологий: группового методического консультирования, вовлекающего родителей в рефлексивный процесс, связанный с осмыслением воспитательных возможностей собственной личности; просветительских, вовлекающих родителей и членов многодетных семей в актуализирующий диалог на основе воспитательных традиций многодетной семьи.

6. Методическая поддержка, нацеленная на решение воспитательных задач должна быть индивидуализирована в зависимости от жизненной ситуации, в частности, если многодетные родители находятся в исправительных учреждениях УФСИН России.

7. Важным социальным ресурсом методической поддержки родителей многодетных семей в решении воспитательных задач являются многодетные родители, имеющие положительный опыт семейного воспитания и готовые им делиться, что мотивирует родителей многодетных семей, имеющих воспитательные

проблемы, на укрепление семейного благополучия многодетной семьи и повышает статус многодетной семьи в обществе.

Научная новизна результатов исследования заключается в том, что:

– впервые к разработке процесса методической поддержки многодетных семей, имеющих проблемы в области детско-родительских отношений, применены теоретико-методологические идеи А. Н. Леонтьева («решение задачи на смысл»), в соответствии с которыми обоснованы ее цели, содержание, понятийный аппарат и технологии;

– впервые разработана и апробирована программа повышения квалификации специалистов партнерских организаций, ориентированная на оказание методической поддержки родителям многодетных семей, предполагающая повышение теоретического уровня, овладение рефлексивными и проектными технологиями, нацеленными на решение воспитательных задач, организованная как «учение в процессе практического действия».

Теоретическая значимость исследования заключается в том, что в нем

– углублено представление о воспитательных традициях многодетной семьи и способах ее поддержки государственными и общественными организациями в истории и на современном этапе;

– раскрыт социальный портрет современной многодетной семьи, представленный двумя группами семей, нуждающихся в разных видах государственной и общественной поддержки в связи с разной мерой глубины кризиса в детско-родительских отношениях; охарактеризована группа многодетных семей, нуждающихся в поддержке социально-ориентированных некоммерческих организаций;

– разработаны два вида технологий решения многодетными родителями воспитательных задач: «рефлексивные», представленные групповым консультированием решения задач на смысл, и проектные, основанные на осмыслении традиций многодетных семей и нацеленные на актуализацию

позитивного детско-родительского взаимодействия;

– уточнено содержание основных понятий, связанных с методической поддержкой, способствующей родителям из многодетных семей решать воспитательные задачи: «воспитательные ресурсы и риски многодетной семьи», «воспитательная «задача на смысл» в детско-родительских отношениях в многодетной семье», «методическая поддержка родителей многодетных семей в решении воспитательных задач».

Практическая значимость исследования.

В практической деятельности по осуществлению методической поддержки родителям многодетных семей в решении воспитательных задач разработаны и апробированы:

– содержательные кейсы консультативно-просветительских программ, отражающие специфику воспитательных проблем современной многодетной семьи и используемые для разработки индивидуально-ориентированных маршрутов решения воспитательных задач, опирающиеся на качественное своеобразие семейной ситуации, в том числе, для родителей, находящихся в исправительных учреждениях;

– авторские исследовательские методики «От ценности к цели», «Звезда возможностей», «Пространство сотворчества», применяемые в процессе группового педагогического консультирования многодетных родителей, основанные на процессах рефлексии, содействующие осознанию воспитательной задачи и поиску оптимальных путей ее решения;

– оценочный инструментарий, позволяющий отслеживать результативность методической поддержки многодетных родителей в решении воспитательных задач специалистами партнерских организаций на основе количественных показателей, отражающих рост числа многодетных семей, успешно решающих задачи воспитания, готовых включаться в методическую поддержку, и качественных показателей, отражающих самооценку удовлетворенности качеством

складывающихся после участия в программах и событиях поддержки детско-родительских отношений.

Подтверждено, что включенность родителей и членов многодетных семей во взаимодействие со специалистами партнерских организаций и успешными многодетными родителями способствует решению воспитательных задач и является социальным ресурсом, поддерживающим семейное благополучие многодетной семьи и повышающим статус многодетной семьи в обществе.

Достоверность и обоснованность научных результатов исследования определяется анализом основных теоретических положений. В период подготовки диссертации проанализировано более 700 источников в области философии, социологии, психологии, педагогики, отражающие исследуемую проблему. 280 из них использованы при оформлении научных результатов исследования, в том числе: 17 нормативно-правовых актов, регламентирующих поддержку многодетных семей и участие семьи в воспитании, 20 философских работ, раскрывающих состояние современной методологии, 29 источников, описывающих исторические традиции воспитания в многодетной семье, в том числе в Олонецкой губернии, 34 источника, характеризующих современную семью, в том числе многодетную, 118 статей и монографий, отражающих методические, социально-педагогические, психологические подходы в работе с семьей и участниками отношений, 26 источников, раскрывающих формы государственно - общественной поддержки многодетных семей, а также 26 диссертационных исследований по проблемам семьи, поддержке воспитания в них, методического сопровождения взаимодействия семьи с социальными партнёрами и др., 12 информационно-аналитических источников органов власти и организаций, раскрывающих особенности современного состояния многодетной семьи.

Научные положения, сформулированные в диссертации, обеспечены соответствующей теоретико-методологической базой, формированием репрезентативной выборки исследования, результатами апробации,

воспроизводимостью количественных и качественных результатов педагогического эксперимента в реальном процессе методической поддержки родителей многодетных семей в больших временных промежутках; логической взаимосвязью выводов исследования с поставленными в ходе него целями и задачами и непротиворечивой интерпретацией результатов исследования.

Личный вклад соискателя заключается в самостоятельной разработке темы, логики диссертационного исследования, отборе и изучении научных источников, анализе работ отечественных и зарубежных авторов по проблеме исследования; подготовке научных публикаций; координации опытно-экспериментальной работы на всех этапах её реализации, авторской разработке и апробации рефлексивных методик, актуализирующих рефлексивные процессы и побуждающих искать пути решения воспитательных задач, оформлении текста диссертации.

Автор диссертации координирует с 2011 года в Республике Карелия деятельность партнёрских организаций по созданию, апробации и внедрению программ поддержки семей с детьми, включая многодетные семьи.

Апробация и внедрение результатов исследования осуществлялись в ходе:

- разработки и реализации дополнительных профессиональных программ повышения квалификации, обучающих и проектировочных событий для специалистов, консультативных и просветительских программ для многодетных родителей и членов их семей;
- опубликования научных статей, докладов, тезисов и издание методических сборников и журналов;
- регулярного участия в научно-практических конференциях, форумах, научных семинарах и круглых столах.

Основные положения исследования были представлены автором на международных конференциях (г. Москва, 2017 г., г. Луганск, Украина, 2021 г., г. Тюмень, 2021 г.), Всероссийском съезде по вопросам семейного воспитания и родительского просвещения, посвященном 100-летию со дня рождения В.А.

Сухомлинского (2018 г., г. Москва); межрегиональных, межвузовских и всероссийских научно-практических конференциях и форумах (Московская область, 2015 г., г. Петрозаводск, 2017 г., 2016 - 2024 гг., г. Москва), всероссийских съездах Общероссийской общественной организации «Национальная родительская ассоциация социальной поддержки семьи и защиты семейных ценностей» (2016, 2019 гг., г. Москва), межрегиональных, республиканских форумах, конференциях, фестивалях, мастер-классах, вебинарах и семинарах (г. Петрозаводск, 2011 - 2024 гг.).

По теме диссертации опубликовано 16 научных работ общим авторским объемом 13,2 п.л., в том числе 5 работ - в журналах, рекомендованных ВАК Российской Федерации для публикации материалов кандидатских диссертаций, и 6 в журналах РИНЦ.

Объём и структура диссертации. Диссертация состоит из введения, двух глав, заключения, библиографии и 13 приложений. Основной текст диссертации составляет 164 страницы. Библиография содержит 282 источника. Текст снабжен таблицами.

ГЛАВА I

**МЕТОДИЧЕСКАЯ ПОДДЕРЖКА РОДИТЕЛЕЙ МНОГОДЕТНЫХ СЕМЕЙ
В РЕШЕНИИ ВОСПИТАТЕЛЬНЫХ ЗАДАЧ КАК ПРЕДМЕТ
ТЕОРЕТИЧЕСКОГО АНАЛИЗА**

В первой главе «Методическая поддержка родителей многодетных семей в решении воспитательных задач как предмет теоретического анализа» охарактеризован историко-педагогический феномен многодетной семьи Республики Карелия (ранее – Олонецкая губерния), раскрыт понятийный аппарат методической поддержки родителей многодетных семей в решении воспитательных задач, представлен статистический портрет современной многодетной семьи Республики Карелия.

**1.1. Решение многодетными семьями воспитательных задач
как историко-педагогический феномен**

Многодетная семья во все времена являлась носителем воспитательного образа семьи в России, отображением востребованности традиционных семейных ценностей в обществе и государстве. Предельно краткий исторический обзор особенностей условий воспитания в многодетной семье, представленный в данном параграфе, даёт возможность обнаружить качественное своеобразие многодетных семей на разных этапах общественного развития, подчеркнуть её ценность как важного социального института, найти линии преемственности в решении воспитательных задач в истории и на современном этапе.

Подход к периодизации. В данном параграфе проанализированы изменения в области воспитания многодетной семье в России с конца XIX века по начало XXI

века. Многодетная семья как относительно устойчивое социальное явление видоизменялась, отвечая на вызовы исторического времени, связанные с трансформациями экономической и социокультурной обстановки и влияющие на воспитательные потребности ее членов - детей и родителей. Обоснование этапов историко-культурных изменений в решении многодетными семьями воспитательных задач осуществлялось следующим образом.

Во-первых, за основу периодизации были взяты исторические перепопутья, характеризующиеся глубокими преобразованиями в области общественного и экономического уклада жизни России. Для анализа возникающих трансформаций значимыми были суждения российского культуролога Ю.М. Лотмана, который полагал, что «культура как сложное целое составляется из пластов разной скорости развития, так что любой ее синхронный срез обнаруживает одновременное присутствие различных ее стадий. Взрывы в одних пластах могут сочетаться с постепенным развитием в других. Это, однако, не исключает взаимодействия этих пластов» [161, С.21].

Во-вторых, актуальные воспитательные задачи семьи анализировались с позиции социальных ресурсов и рисков, изменяющих воспитательные отношения в ней.

В-третьих, на каждом историческом перепопутье определялась специфика жизнедеятельности карельской многодетной семьи, региональные особенности решения ею воспитательных задач.

В-четвёртых, анализировались разные виды церковной, государственной, общественной поддержки, формирующиеся на переходных этапах общественного развития, нацеленные на актуализацию ресурсов и минимизацию рисков воспитательных отношений в семье.

В работе представлены три исторических отрезка времени (конец 19 - начало 20 века, 20 - 90 годы 20 века, 90 годы 20 века - современность), связанные с глубокими преобразованиями общественной жизни, с появлением новых

обязанностей женщины в общественном и личном плане, изменяющие содержание воспитательных задач, решаемых родителями многодетных семей.

Характеристика конкретного этапа. Каждый переходный этап общественного развития характеризовался по следующим параметрам.

1. Перемены в социально-экономической и духовно-нравственной ситуации, влияющие на жизнедеятельность многодетной семьи на конкретном переломном этапе исторического развития России (общий и региональный аспект).

2. Трансформация на этой основе возможностей и способов решения воспитательных задач многодетной семьи. Наличие традиций и инноваций в воспитании. Ресурсы и риски выстраивания воспитательных отношений и становления личности ребенка (общий и региональный аспект).

3. Виды поддержки многодетных семей государственными, религиозными и общественными структурами в рамках того или иного исторического времени (общий и региональный аспект).

Изменения в области воспитательных отношений анализировались на основе методологического приема бинарных оппозиций. Согласно этому приему исторические процессы могут быть сведены к бинарной модели, в основе которой находятся взаимоисключающие (взаимодополняющие) признаки явления. «В рамках бинаризма, - пишет Л.Л. Мельникова, - отношения противоположностей, возникших в результате дихотомического разделения, приобретают статус организующего центра, обеспечивающего упорядоченность и устойчивость структуры» [168, С.80]. Бинаризм раскрывает переход от одних мировоззренческих взглядов – к другим взглядам. Бинарные оппозиции в области воспитательных отношений могут выступать и как взаимоисключающие оппозиции (или - или), и как дополняющие друг друга парные характеристики (и – и), рисующие объемную картину анализируемых явлений. В качестве бинарных оппозиций выступали, представленные в исторических источниках описания традиций и инноваций в области воспитательных отношений и формирующихся на их фоне ресурсов, и

рисков многодетной семьи в решении воспитательных задач.

Первый период: воспитательные задачи многодетной семьи на переходном этапе общественного развития (конец XIX - начало XX века)

Многодетная семья этого исторического периода устойчиво и преданно сохраняла семейные традиции и образ повседневной жизни, заложенные в её жизнеустройстве предыдущими поколениями, при этом трудно и медленно, но вписываясь в новые условия жизнепорядка в обществе и государстве.

Устойчивость связей: семья - общество. На рубеже XIX - XX веков страна активно вступила на путь капиталистического развития и тем самым породила множество проблем в области семьи и семейного воспитания [52, 87, 117, 159, 162, 231]. Связь традиционной крестьянской семьи с обществом заключалась в способности согласовывать ключевые характеристики своей семьи с крестьянской общиной, частью которой она являлась, с городским сообществом, экономической системой того времени, политическим строем. Это подразумевало готовность многодетной семьи добровольно уступить свой суверенитет в пользу правил и порядков большой семьи. По мнению исследователя А.Г. Вишневого, «принадлежность к большой семье давала всё же некоторую дополнительную «страховку», защищавшую овдовевшую многодетную мать, детей-сирот или беспомощных стариков от голода и полной нищеты» [70].

По мнению историков, многодетные семьи Олонецкой губернии (ныне – Республика Карелия) перепутья XIX - XX в. представляли собой наиболее полное отражение социально-экономических и политических процессов того времени. Согласно всеобщей переписи населения, осуществленной в 1897 г., в конце XIX в. население страны традиционно было представлено в основном многодетными семьями [191]. Семья Олонецкой губернии этого времени не была исключением. Источники подчеркивают противоречивый характер жизнедеятельности традиционной семьи в этот период времени. Выделим некоторые бинарные оппозиции, характеризующие многодетную семью, представленные в источниках.

Устойчивость ценностных ориентаций: нацеленность на традиции - инновации в сохранении семьи. С одной стороны, традиционная многодетная семья характеризовалась устойчивостью, которая закреплялась религиозными представлениями о пожизненном браке, который мог быть расторгнут в случае исключительных причин. В крестьянском сообществе Олонецкой губернии во второй половине XIX - начале XX века семья играла ключевую роль в обеспечении преемственности поколений и в сохранении хозяйственного, а также духовно-нравственного опыта. Основной задачей воспитания считалась подготовка детей к семейной жизни. Ценности, на которых основывалось воспитание в крестьянских семьях, представляли собой гармонию между национальными и общечеловеческими идеалами. Все этнические группы признавали ценность характеристик, обладающих универсальным человеческим значением, в особенности: «семейственность, уважение к старшим, трудолюбие, настойчивость, храбрость, мужество, находчивость, сила воли... особое внимание к младшим, поклонение Земле, почитание дома, рода, приобщение детей к истории семьи, скромность, честность» [83, часть II, С.11]. Ключевую роль в ценностных основах воспитания в крестьянских семьях занимали идеалы православной веры. С другой стороны, наблюдался распад семьи на фоне обесценивания вековых заповедей семейной жизни и появления новых видов труда, выходящий за рамки семейной жизнедеятельности. Пришёл момент, когда семейные устои стали утрачивать свою многовековую стабильность. Роль деревни в экономике страны заметно снизилась, а внутри самого сельского пространства натуральное хозяйство стремительно уступало место товарно-денежным отношениям, привычный семейный порядок начал разрушаться. Выросший из ограниченных естественных производственных отношений, сталкиваясь с новыми вызовами и обретая всё более многогранный и сложный социальный опыт, русский человек стремительно трансформировался и начал ощущать недостаток пространства в устаревших институтах. Среди них семья, благодаря своему повсеместному существованию, занимала одно из ведущих мест.

[70].

Решение воспитательных задач: традиции и инновации воспитательных отношений в многодетной семье.

В воспитании детей отцы и матери имели полную власть над детьми. Воспитание основывалось на идее безусловного авторитета старших. Высокая смертность маленьких детей определяла особенности родительской привязанности, ее двойственный характер, где, с одной стороны, сочетались теплые чувства и отношения с ребёнком, с другой стороны, проявлялся быстрый переход от скорби по утрате к повседневным заботам. Воспитание, являясь христианским, готовило детей к труду, жизни в обществе и максимальной включённости в жизнедеятельность семьи.

Одним из значимых ресурсов многодетной семьи в решении воспитательных задач во все времена являются качества характера её членов, позволяющие уверенно решать актуальные жизненные задачи воспитания. Подтверждением этому могут быть результаты наблюдений многочисленных этнографов, посещавших Карелию в конце XIX века. Исследователь А. Ф. Гильфердинг, описывая семьи, отмечает: «Народа добрее, честнее и более одаренного природным умом и житейским смыслом я не видывал... Это народ труженик в полном смысле слова» [82, С.377]. Приведем ряд противоположных тенденций, характеризующих семью того времени.

С одной стороны, традиционная карельская семья имела прочные устои воспитания, базирующегося на дружелюбных взаимных отношениях и уважении старших. Исследователи конца XIX века отмечают в карельских семьях «привязанность, ласковое и приветливое отношение» [120, С. 665]. Однако, только на первый взгляд жизнь в крупной семье казалась упорядоченной и гармоничной. [251, С.76], а на самом деле неравномерность в отношениях между отдельными участниками, значительные привилегии ведущих членов семьи (большухи) и обширные обязательства подчинённых, с одной стороны, и отсутствие равенства с другой, отражались на взаимодействии внутри семьи [251, С.76].

Исследователи жизни многодетной семьи того времени в Карелии отмечают самоотверженную роль женщины – матери, которая воспитывала детей своим примером и включённостью их в общий труд: «в деревнях, оставляемых весной водлозёрами, остаются бабы с кучею ребятишек. На ответственности бабы лежит прокормление семьи, обработка поля. Не покладая рук работает водлозерка: она и на пашню поспеваает, и рыбу ловит неводом. Вечером на большой дороге, ведущей в деревню, постоянно видишь группы баб и детей, возвращающихся с одного из заливов озера с огромными корзинами. Это они несут дневной улов. Смела водлозерская женщина: в гребле она не уступит мужчине» [251, С.78].

Традиционно монопольное положение в воспитании детей имели семья и церковная община, ориентированные на раннее включение детей в трудовую деятельность. В своих исследованиях о семье и детях конца XIX и начала XX века этнограф О.П. Илюха обращает внимание на традиционный ресурс многодетных семей этого времени - включение детей с раннего возраста в трудовую деятельность. Исследователь отмечает, что большинство источников подтверждают, что дети начинают участвовать в вспомогательных функциях ремесла с 7-8 лет. Это также подтверждается статистическими данными о числе сельских ремесленников и кустарей, где ведется учет детей с 8 лет [117, С.116].

По мнению авторов, исследующих период наиболее значимым ресурсом воспитания, выступало получение детьми образования. «К 1910 году школьным обучением в губернии было охвачено более 2/3 детей (69 %), в Беломорской Карелии, Кемском уезде Архангельской губернии (ныне территория также относится к Карелии) этот показатель составлял 43 %. Диалог двух педагогических систем – семьи и школы, народной и официальной педагогики – шел непросто, но его результатом стала постепенная выработка адаптированных к местным условиям практик организации детской повседневности» [116, С.34]. Учебные заведения Олонецкой губернии опирались на природные и традиционные особенности и приспособляли свою деятельность к циклу сельскохозяйственных работ [116,

С.34].

Авторы отмечают, что семья и церковная община начали утрачивать свою исключительную роль в воспитании детей, чья жизнь, с увеличением числа учебных заведений, всё больше подвергалась «социальному конструированию» [116, С.34]. Перемены в обществе и в жизнедеятельности крестьянской семьи способствовали изменению воспитательной среды, вынуждали искать альтернативные методы воспитания детей [83, С.11]. Включение детей в образование стало менять их статус в системе воспитательных отношений. Крестьяне не воспринимали обучение в школе как труд. С потерей помощи ребенка обучение в учебном заведении считалось некоторой привилегией [116, С.31]. Дети постепенно утрачивали статус помощников в домашнем хозяйстве, особенно это касалось девочек. Повышение уровня грамотности детей привело к повышению их положения в семье и возможно именно это обстоятельство становится причиной непринятия младшим поколением традиционных норм поведения и жизненных устоев старших [83, С.11].

За пределы воспитательных отношений в семье детей выводили разрозненность и низкая плотность населения в деревнях, что привело к созданию общежитий (приютов) для школьников. Исследователи отмечают, что эти социально-экономические, социокультурные, образовательные преобразования сказывались на организации жизни детей в части пространственных изменений, смены языковой среды, корректировки ритмов жизни и занятий, норм повседневного поведения, гигиенических привычек и культуры питания. Появление интернатов способствовало ослаблению семейных связей между родителями и детьми, углубляло ценностно-смысловые разрывы между поколениями [116, С.32-33].

Расширению жизненного пространства детей содействовали ряд правительственных решений, связанных с образованием. В 1902 году выходит перевод на русский язык самых популярных карельских имен. Первым шагом ребенка к формированию новой идентичности становится русифицированное имя, применяемое в школе [116, С.32]. В учебных заведениях страны накануне Первой

мировой войны начинается обучение военному строю. В Карелии формируются детские дружины и флотилии, позволяющие мальчикам выйти за рамки привычной повседневной жизни, проявляя интерес к военной символике и атрибутике взрослых [116, С.32].

Виды и направления поддержки многодетной семьи в решении воспитательных задач: традиции и инновации сотрудничества с партнёрскими организациями.

Анализ исторических источников позволяет выделить и охарактеризовать различные виды и направления поддержки традиционной (крестьянской) семьи в решении воспитательных задач. Поскольку большинство семей были многодетными, складывались общие подходы к ее поддержке. Поддержка осуществлялась старшим поколением своей родовой семьи и межсемейным социумом, отвечающими за сохранение традиций образа жизни семьи; церковью и общинами приходов, побуждающими к проявлению в повседневной жизни духовности и религиозности; сельско-хозяйственными и профессиональными сообществами, позволяющими семье развивать материальные и социальные ресурсы; местной властью и государственными организациями, раскрывающими возможности родителей многодетных семей участвовать в социально-экономических и политических преобразованиях в обществе и государстве.

Педагоги-исследователи этого времени обращают особое внимание на роль семьи в воспитании детей. П.Ф. Лесгафт определяет главную задачу как «правильно поставленное семейное воспитание», в рамках которого создаётся нормальный ребёнок, сохраняются и развиваются ценнейшие его качества: «впечатлительность ко всему окружающему, самостоятельность, отзывчивость, искренность, правдивость, интерес к познанию и т. п.» [156, С.1]. Педагог и просветитель Н.В. Казмин делает упор на подготовку родителей, которые не должны «бродить ощупью, действовать наугад», быть непоследовательными. Важно создавать среду, прививающую «разумные педагогические взгляды» и раскрывающие основы воспитания [123,

С.40].

Семейное воспитание в дореволюционный период сохраняет свою первостепенную значимость, но осуществляется на фоне активного поиска государством содержания и форм общественного воспитания и разделения ответственности за его результаты с семьёй.

В сотрудничестве с семьёй в вопросах воспитания выступают кроме тех партнёрских организаций, кто уже присоединился ранее (школы, училища, лицеи, гимназии, семинарии, педагогические институты, университеты, академии, органы власти) в это время появляются и активно себя проявляют в деле воспитания революционные организации, воскресные школы, библиотеки, читальни, научные общества, учительские съезды, общественно-педагогические движения, благотворительные организации, средства массовой информации.

О необходимости одновременно развивать и семейное, и общественное воспитание подтверждает проведённый в Петербурге в 1912 - 1913 годах 1-й Всероссийский съезд по семейному воспитанию. Участники съезда анализировали созданные родительские и материнские кружки и школы, высказывали необходимость наполнения их практикоориентированным содержанием. Уделили особое внимание организации ясель, детских садов, детских клубов, всеобщему начальному обязательному обучению, совместному обучению в школах всех ступеней, деятельности родительских комитетов и др. Съезд принял декларацию о соотношении семейного и общественного воспитания, сплочении родителей, совместной работе семьи, общества, школы [125, С.711-712].

Подтверждением расширения значимости родителей и создающихся родительских объединений как важных социальных партнёров воспитания и обучения стал проект устава родительских организаций, разработанный Особым совещанием под руководством министра просвещения П.Н. Игнатьева в начале 1915 года. Родительские организации (собрания родителей, родительский комитет) получили правовой статус, «симметричный» статусу Педагогического совета. Их

деятельность распространялась на все вопросы обучения и воспитания и провозглашало развитие в России государственно-общественного управления образованием [222, С.89].

Таким образом, многодетная семья России и Карелии была подвержена всем изменениям, которые характеризуют семью конца 19 - начала 20 века. В ее жизнедеятельности, по мнению авторов исследуемого времени, представлено многообразие жизненных сценариев трансформирующейся многодетной семьи. Как и все крестьянские семьи, карельская многодетная семья пережила серьезные изменения своей структуры, качества воспитательных отношений членов семьи и степени включённости в социум. Однако, находясь на периферии и вдали от больших городских центров, она была более устойчивой по отношению к изменениям и становилась хранителем семейных традиций, семейных ценностей и историко-культурного кода многодетных семей, передаваемого из поколения в поколение.

Второй период: воспитательные задачи многодетной семьи в советский период (1917 – 1992 годы XX века). Семья в советское время при всех коренных политических и социально-экономических изменениях в большинстве своём стабильно выполняла важнейшие функции по рождению, воспитанию и социализации детей [36, 52, 105, 113, 132, 148, 159, 162, 201]. На специфику ресурсности семьи советского времени в решении семейных и воспитательных задач значительным образом повлияли отказ от частной собственности на средства производства, масштабное вовлечение женщин в производственные процессы, создание условий правового равенства мужчины и женщины в семье, обществе и государстве, экономическая независимость взрослых членов семьи, нарастающее повышение культурного и образовательного уровней населения [52, С. 146].

Устойчивость связей: семья - общество. Происходящие в советское время изменения в социально-общественных и экономических отношениях, приведших к существенным преобразованиям, где «социальной нормой» становится по мнению исследователей Журавлёвой Е.К. и Копцевой О.А. «эгалитарная нуклеарная

малодетная семья, не обеспечивающая воспроизводство населения» [105, С.55], приводят к необходимости решения многодетной семьёй социально-педагогической задачи выстраивания семейного образа жизни, демографического поведения семьи, воспитательных отношений в соответствии с переменами в условиях и образе жизни населения страны в послереволюционные годы. Семейные и детско-родительские отношения в это время претерпевают существенные изменения, что подтверждается постепенным отвлечением женщин от семейных обязанностей и всё большим вовлечением их в трудовые отношения; отказом от религиозной культуры и норм сопровождающих семейную жизнь; повышением роли воспитания детей государственно-общественными институтами; разработкой государственной семейной политики [201, С. 197]. На ресурсность традиционной многодетной семьи существенно влиял отток населения из сельской местности в города и промышленные центры, основными причинами которого были: избыточное количество рабочей силы в аграрном секторе и проблемы с трудоустройством в местной промышленности; разрушение традиционного образа жизни крестьян, вызванное коллективизацией; дополнительная нагрузка на сельских жителей, связанная с необходимостью заниматься лесозаготовками и сплавом; прямые и косвенные человеческие потери, вызванные войной; административные изменения в сельской местности (преобразование сельских населённых пунктов в города); чрезмерная дифференциация условий труда и жизни между городом и деревней [52, С.13]. По переписи населения 1959 года каждая пятая карельская семья состояла из пяти человек. И в городах, и в сельской местности сохранились большие семьи, состоящие из семи - десяти человек (около 5 % от общего числа семей) [52]. Внутрисемейное общение, общение с родственниками обеспечивало освоение детьми языка, социально-бытовых, культурных и духовных традиций своей национальности. Однако урбанизация существенно изменила не только соотношение городского и сельского населения, но и создались новые, широкие возможности для языковых контактов карелов с представителями различных национальностей, что

повлияло на социокультурную среду семьи. Увеличение культурно-информационных связей открыло новые горизонты для создания равных условий для всех людей в освоении культурных ценностей, духовном развитии, формировании культурных навыков, привычек и интересов, а также в удовлетворении новых культурных потребностей, которые стали основой культурного единства [132, С.35].

Устойчивость ценностных ориентаций: нацеленность на традиции - инновации в сохранении семьи. Важным ресурсом семей в этот период являются качества характера, проявляемыми ими в повседневной жизни. Этнограф В.Н. Бирин акцентирует внимание на то, что и по самооценке, и по оценке представителей других народов, коренному населению Карелии (карелы и русские) в этот период времени больше всего свойственны: «гостеприимство, трудолюбие, доброта, чистоплотность, общительность». Для «хорошей жены» того времени наиболее ценными являлись «любовь, уважение своего мужа» и «хорошая хозяйка», а для «хорошего мужа» – помощь жене в работе по дому, уходу за детьми» и «хороший хозяин, привязан к дому, хозяйству» [52, С. 143-142]. Исследователь Ю.В.Литвин также отмечает, что представители карел, бережно сохраняющие традиционные ценности, особо отличались «спокойствием, скромностью, честностью, ... гостеприимством, трудолюбием и чистоплотностью» [159, С.121]. По-прежнему для многодетных семей советского времени ресурсом передачи семейных традиций и поддержки её жизнеспособности является в традиционных местах проживания коренного населения (русских, карел, вепсов) обрядовая культура, сопровождающая важные события в жизни семьи (сватовство, свадьба, рождение детей, похороны и другие), хотя и претерпела изменения в условиях современной повседневной жизни сельских жителей [160, С.238].

Исследователь В.Н. Бирин подтверждает важный ресурс воспитательных отношений в многодетных семьях, который отмечается исследователями и в предыдущий период времени – это крепость многодетной семьи. Наиболее крепкими являлись семьи с тремя детьми и больше, так в 1979 году из всех

зафиксированных разводов в семьях они составляют только 4% [52, С.87]. К ресурсам семьи советского времени можно отнести и взаимообогащение культуры семьи за счёт создаваемых многочисленных браков между людьми различных национальностей и интеграции проживающих народов. «В национально-смешанных семьях сохранялось и взаимодействовало всё ценное, что есть в культурном наследии обоих супругов» [52, С.145, 193]. В многодетных семьях карел и русских советского времени встречались семьи, в которых женатый старший сын оставался жить в семье отца и матери с младшими братьями и сёстрами. Особенно, если мать оставалась одна, он не спешил отделиться, помогая ей в воспитании младших детей. Доля таких семей была большей у карел. «В небольших карельских деревнях, где трёхпоколенных семей в конце 70-х годов было вдвое больше, чем во всех других населённых пунктах, устойчиво сохранялись традиционное общественное мнение и нормы поведения» [52, С.153, 157].

Этнограф В.Н.Бирин, анализируя результаты переписи 1970 г. по количеству детей от 3-х и более детей в семьях отдельных этнических групп, свидетельствует о том, что традиционно коренное население Карелии – карельские и русские семьи продолжали и в городе, и в деревне сохранять традиции многодетности семьи. Из семей-мигрантов многодетность наиболее ярко в это время была выражена у белорусских семей 19,6% - в городе и 26,3% - на селе [52, С. 156]. Однако, с 1959 по 1989 годы в Карелии существенно сократилось количество больших и средних семей и количество детей в них. Средний размер семьи составлял в 1959 году – 3,7 человека, в 1979 году – 3,3 человека, в 1989 году – 3,1 человек. Лишь в национально-смешанных семьях средний размер семьи был выше и составлял в 1979 году – 3,5 человека, в 1989 году – 3,3 человека [52, С.161, 253]

Решение воспитательных задач: традиции и инновации воспитательных отношений в многодетной семье. Воспитательная стратегия многодетных семей, вынужденная встраиваться в новые воспитательные отношения семьи, общества и государства, являлась прямым отражением педагогической стратегии

социалистического государства, где на передний план выходят потребности семьи в профессиональной и общественной реализации.

Многодетные семьи решают воспитательные задачи в прямо противоположных условиях. С одной стороны, в это время в новых социально-экономических и политических условиях разрозненность трудовой деятельности семьи и всё большее влияние государства на воспитание, «уводят» детей из семейного коллектива, где они получали основное воспитание, в образовательные организации, общественную и трудовую жизнь школ и училищ. Семья и дети переезжают из сельской местности в город. Проблемы воспитания детей обусловлены тем, что в городской среде влияние религии, живой природы и народных традиций заметно уменьшается [146].

С другой стороны, значительное влияние на повышение ресурсности многодетных семей оказал рост уровня образования населения в Карелии, который составил – 38,5% (1920г.) 61,8% (1926г.) 85,0% (1939г.), 93,9% (1959г.) [24]. Всеобщий переход Советского союза на русский язык отчасти являлся ресурсом многодетных семей в успешной социализации и помогал способствовать межнациональному взаимодействию, открылся путь к среднему и высшему уровню профессионального образования, а также к мировой культуре [52, С.153, 157], что значительно поддерживало многодетную семью в воспитании детей в новых условиях.

Однако в советский период возникает серьёзная задача подготовки родителей к решению воспитательных задач в семье в быстро изменяющихся условиях. Исследователь И. А. Курганов в своей статье «Женщины в семье» отмечает постепенное усложнение семейных задач, возникновение необходимости обращении внимания на развитие внутреннего мира ребенка и формирование его характера, закладывание нравственных и эстетических основ поведения, проявления логических способностей и умений контролировать себя. «Всё это требует от родителей, особенно от матери, известного педагогического чутья, умения ровно, спокойно и терпеливо руководить поведением ребенка, умело обеспечить ему

активную, интересную и по-своему содержательную жизнь» [146].

Виды и направления поддержки многодетной семьи в решении воспитательных задач: традиции и инновации сотрудничества с социальными партнёрами. Для многодетных семей важно было в этот период времени научиться жить в условиях передачи части семейных функций государственным институтам. Идея общественного воспитания занимала одно из ключевых мест в семейной политике советской эпохи, поскольку целью было формирование нового человека – строителя коммунизма. Женщина воспринималась как важный человеческий ресурс для решения производственных и демографических задач, стоящих перед обществом. Значительную часть ответственности семьи в это время постепенно берёт на себя государство, развивая сеть детских садов, учреждений внешкольного воспитания, общественного питания и социальных услуг [256, С.178-179]. Результатом социально-экономических и политических процессов в России становится смена патриархальной, крестьянской, многодетной, многопоколенной сельской семьи начала XX в. на малодетную, нуклеарную, эгалитарную городскую семью [256, С.180]. Что приводит к принятию государством необходимых мер, направленных на сохранение ценности многодетной семьи.

Для повышения значения многодетной семьи в 1943 и 1944 годах изданы Указы Президиума Верховного Совета СССР «Об увеличении государственной помощи беременным женщинам, многодетным и одиноким матерям, усилении охраны материнства и детства, об установлении почетного звания «Мать-героиня», учреждении ордена «Материнская слава» и медали «Медаль материнства». Указы, вышедшие в условиях огромных потерь родителей детей, позволили поддержать и материальное, и моральное положение семей. С июля 1944 года по 1 марта 1960 года в Карелии почётное звание «Мать-героиня» присвоено 95 многодетным матерям, родившим и воспитавшим 10 и более детей, по достижении последним ребёнком возраста 1 года и при наличии в живых остальных детей этой матери; орденом «Материнская слава» награждались матери, родившие и воспитавшие семь детей (III

степень), восемь детей (II степени), девять детей (I степени); Медалью материнства награждены 17657 многодетных матерей родивших и воспитавших пять детей (II степень) и шесть детей (I степень) [24, С.75]

При всей значимости семейного воспитания мощные социальные реформы в СССР в 60-80 - е годы XX века (индустриализация, урбанизация, научно-технический прогресс, всеобщая грамотность, доступность здравоохранения и др.) значительно меняют вектор его внимания. Государство взяло на себя основную часть забот, что способствовало высокой занятости на производстве и уменьшению участия родителей в воспитании детей. Это не способствовало увеличению числа детей в семьях и привело к снижению рождаемости, а также к переходу от многодетных семей к малодетным [105, С.33-34]. А значит и к новому состоянию семейного воспитания, требующего и серьёзного переосмысления, и серьёзной трансформации. В это время свой вклад в воспитание подрастающего поколения вносят проходившие съезды и пленумы Коммунистической партии, Всесоюзные педагогические чтения и совещания. Отмечается высокая активность представителей организаций - социальных партнёров семьи – научных, педагогических, медицинских сообществ, родительских объединений, советов содействия семье и школе на промышленных предприятиях, в колхозах и совхозах, работников профсоюзных, комсомольских и пионерских организаций. Во всестороннем и гармоничном воспитании «молодых строителей коммунизма» объединяются образовательные организации и семьи [55, С.4]. Конвенция о правах ребёнка, принятая резолюцией 44/25 Генеральной Ассамблеи от 20 ноября 1989 года, вступившая в законную силу на территории Советского Союза 15 сентября 1990 года, определила основным социальным партнёром, разделяющим ответственность за воспитание детей с семьёй, государство и его организации [1].

Таким образом, субъективные и объективные законы общественного развития советского времени предопределили существенное снижение численности многодетных семей по сравнению с концом XIX века, активно включили женщин в

общественное производство, перенесли центр воспитания из семьи в социальные институты. Многодетные семьи за советский период прошли трудный опыт жизнеустройства от семейных ценностей и традиций к национальным ценностям и гражданскому становлению в новых условиях, войдя в постсоветское время малочисленным составом и малой устойчивостью к изменившимся условиям жизнедеятельности.

Третий период: Воспитательные задачи многодетной семьи на современном этапе (конец XX третье десятилетие XXI веков). Исторический анализ трансформации социально-педагогического потенциала многодетной семьи позволяет сделать вывод о том, что в последние годы воспитательные задачи семьи существенно изменились. Учёт жизненного опыта предыдущих поколений, сохранение семейных традиций и принятие общечеловеческих ценностей требуют от современных семей наличия необходимых социальных, правовых, образовательных, духовно-нравственных ресурсов, способствующих, с одной стороны, актуализировать их в быстро меняющихся обстоятельствах для сохранения или улучшения качества семейного благополучия; с другой стороны, создавать условия для раскрытия и проявления творческого потенциала детей и взрослых через взаимодействие в семье, раскрывая индивидуальные таланты и способности и используя для развития возможности социума; с третьей стороны, сохранять и приумножать в семье и межсемейном социуме атмосферу доброжелательности, заботы и любви [43, 57, 58, 105, 106, 121, 157, 163, 176, 225, 242, 257, 260].

Устойчивость связей: семья - общество. Многодетные семьи в Российской Федерации являются важным социальным институтом современного общества, имеющим особую демографическую, социально-экономическую, духовно-нравственную миссию. Постсоветский период времени в России, являя собой резкий переход социалистической экономики к рыночной, смену социальных ценностей в обществе и содержание и качество внутрисемейных отношений [105, С.20], усугубил кризис многодетной семьи, что проявляется, с одной стороны, снижением

численности многодетных семей, с другой стороны, снижением уровня их жизнеспособности, духовной и материальной состоятельности. Особо тяжёлое социально-экономическое положение многодетные семьи привело к тому, что общество постепенно стало относить многодетную семью к асоциальному явлению. Негласным лозунгом на уровне государственной политики 90-х годов являлся лозунг «многодетная семья – девиантная семья». Многодетная семья теряет имидж семьи, где сохраняются, уваиваются и воспроизводятся морально-этические нормы и духовно-нравственные ценности общества, где личность может в полной мере саморазвиваться и самореализовываться, где крепость устоев семьи и уважительные отношения становятся залогом противостояния социальным кризисам [105, С.35].

Устойчивость ценностных ориентаций: нацеленность на традиции – инновации в сохранении семьи. Основной социально-педагогической стратегией многодетной семьи в решении «задач на смысл» в постсоветское время становится семейный образ жизни, где каждый член семьи способен грамотно принимать жизненно важные решения, действовать, опираясь на ценности и смыслы, обеспечивающие качество жизни семьи, её благополучие, предупреждение и преодоление социально-экономических кризисов и семейных конфликтов, создание условий сохранения здоровья, духовно-нравственных традиций в семейных отношениях и семейном воспитании [12]. Особую роль «в условиях дестабилизации института семьи и утраты традиции» играют многодетные религиозные семьи, которые выступают «некоторыми локальными и редкими островками стабильности» [57, С.139].

Перед многодетной семьёй стоит задача проявления примера для бездетных и малодетных семей в ответственности и устойчивости жизнедеятельности через обращение многодетных семей к духовным корням. В этот сложный для общества период началось возрождение церкви, которая стала духовной опорой для людей. На её основе постепенно возобновились традиции, культура и нравственные ценности. Исследователи отмечают определённый рост многодетных семей, что связано с их

воцерковлением, а также с высоким уровнем социальной работы в православных и мусульманских общинах, направленной на поддержку многодетных семей, социально уязвимых граждан, одиноких пожилых людей, сирот и людей с ограниченными возможностями и особенностями здоровья [105, С.36].

Решение воспитательных задач: традиции и инновации воспитательных отношений в многодетной семье. Исследователи семейного воспитания конца XX столетия обращали внимание на серьезные изменения в решении воспитательных задач семьи, отмечая, что «в традиционной семье детей должны были воспитывать в строгой дисциплине. Характер воспитания определял отец, а занималась им мать» [169, С.7], тогда как «современное воспитание детей осуществляется с учетом их интересов, мнений, преобладает воспитание, основанное на силе примеров, убеждений, а не на жесткой дисциплине; считается желательным, чтоб воспитанием занимались оба супруга в равной мере» [169, С.7]. Исследователи А.С. Карасёва, С.Н. Карасёва отмечают, что в осознанной многодетной семье нынешнего времени прослеживается «четкая система ценностей, где приоритетом является ценность самой семьи... чётких культурно-идеологических, национальных, религиозных и традиционных семейных установок». У ответственных многодетных родителей явно выражена жизненная ценность детей и мотивация к их достойному воспитанию и качественному образованию [128]. Характеризуя неблагополучную многодетность, авторы статьи отмечают «аморальный образ жизни» родителей, «склонность к необразованности», «принадлежность к низкому социальному статусу, а дети «выступают как средство удовлетворения экономических потребностей» [128]. Государство и общество всё больше рассматривают семью как важный социальный институт, призванный осуществлять семейное воспитание. При всём том, что семья претерпевает существенные изменения, она по-прежнему занимает важное место в жизни общества, выполняя все свои функции [162, С.41].

Семья в данном случае рассматривается как особая социальная система, включающая и внутренние отношения (между супругами, детьми и поколениями), и

внешние (с расширенной семьей и социальным окружением). Исследователь Д.Ю. Лескин, опираясь на позицию экспертов, выделяет три условных социально-психологических типа отношения к семье и родительству: «традиционно-ценностный, основывающийся на присущем русской культуре отношении к семье как важнейшей духовно-нравственной ценности (родительство воспринимается как священное призвание); компромиссный/противоречивый (доминирующий); гедонистически-феминистский, предполагающий сознательный отказ от выполнения роли родителя, а рождение и воспитание детей рассматривается как тяжелая обуза, которая препятствует реализации профессионального и творческого потенциала» [157, С.15].

Государство и общество нынешнего времени всё больше призывает семьи к традиционности и многодетности, где рождение детей и их воспитание проявляется как опыт семьи родителей, а также как элемент ценностной системы [106, С.553].

Виды и направления поддержки многодетной семьи в решении воспитательных задач: традиции и инновации сотрудничества с социальными партнёрами. В настоящее время материальное, семейное, образовательное, духовное благополучие детей, защищенность их прав и интересов является одним из основных национальных приоритетов России и результатом совместных усилий семьи, общества и государства. Участники воспитательных отношений вправе ожидать, что молодые люди смогут проявить свой жизнетворческий потенциал в разных сферах деятельности, примут от старшего поколения ценность любви к своей родине, будут готовы стать достойными наследниками, а воспитанность будет мерой их социальной состоятельности.

Социальными партнёрами воспитания в многодетных семьях в постсоветское время продолжают являться федеральные, региональные и муниципальные органы власти и учреждения, социально ориентированные некоммерческие и коммерческие, религиозные и партийные организации, представители расширенной семьи и межсемейного социума, которые обеспечивают устойчивую систему разнообразных

форм совместной деятельности. Их цель заключается в разрешении конфликтов, поддержании культуры и традиций, а также в естественном эволюционном развитии и самосовершенствовании [97, С.391]. Представители государства, общества, науки подтверждают, что «многодетная семья - желательная модель российской семьи в ближайшей и долговременной перспективе... при условии, что будет создана развитая инфраструктура, обеспечена доступность качественного образования и здравоохранения, реализована сильная социальная политика в области поддержки семьи с детьми» [105, С.59].

Для общества и государства наиболее остро в раскрытии, проявлении и развитии воспитательного потенциала многодетной семьи стоят вопросы, отражающие жизненно важные потребности, затрагивающие интересы родителей и детей: «адаптация к постоянно изменяющимся социально-экономическим условиям; повышение материального благополучия и сохранение устойчивости семей, имеющих детей, включая детей с ограниченными возможностями здоровья и с инвалидностью, детей-сирот, и детей, оставшихся без попечения родителей, детей, находящихся под опекой; защита от различных форм насилия, включая семейное и информационное; психолого-педагогическая поддержка и сопровождение детей и семей, имеющих детей, с целью предотвращения деструктивных форм поведения детей и подростков; качественное и доступное медицинское обслуживание с рождения ребенка ...; доступность всестороннего развития, получение качественного образования для всех категорий детей, создание новых социальных возможностей» [14].

Требуют особой поддержки вопросы решения специфических задач в интересах многодетных семей: содействие реализации личностного потенциала каждого члена многодетной семьи по актуализации ресурсов и минимизации рисков воспитательных отношений, направленных на повышение благополучия и социальной устойчивости семьи в обществе и государстве; создание условий для сохранения и укрепления потенциала жизнеспособности каждого члена семьи;

поддержка семейных ценностей и традиций, отражающих особенности коллективного поведения родителей и членов многодетных семей внутри семьи и во вне; содействие членам многодетных семей в развитии общественного семейного потенциала с целью поддержки семьи в социальной помощи молодым и нуждающимся семьям, в том числе желающих стать многодетными; способствование членам многодетных семей в развитии общественно-государственного семейного потенциала с целью конструктивного сотрудничества с государством в интересах детей и семей; создание условий по повышению уровня воспитательных компетенций родителей многодетных семей, организации методической помощи и поддержки для их успешной семейной, социальной и профессиональной реализации.

1.2. Понятийный аппарат проблемы методической поддержки родителей многодетных семей в решении воспитательных задач

Понятие многодетной семьи. С принятием Указа Президента Российской Федерации от 23.01.2024 № 63 «О мерах социальной поддержки многодетных семей» закреплён единый правовой статус многодетных семей: «многодетной семьей в Российской Федерации является семья, имеющая трех и более детей, статус которой устанавливается бессрочно» [11], а также определены меры и гарантии их социальной поддержки, что позволит значительно повысить уровень благополучия многодетной семьи, укрепит её ценность в обществе и государстве.

В гуманитарных науках исследователи рассматривают в целом семью, не выделяя отдельно многодетную, и определяют её как группу, состоящую из родителей с детьми, раскрывающую потенциал здоровья ее членов и защищающую интересы каждого, создающую условия для воспроизводства, сохраняющую и развивающую личность [248]; как целостную систему, находящуюся в постоянной

трансформации, саморегуляции, открытости к взаимодействию с другими социальными системами [231, С. 142], как уникальную интимную группу, социальное объединение, участники которого связаны брачными или семейными отношениями, совместным бытом и взаимной моральной ответственностью [134, С.305].

Понятие многодетной семьи как специфического социального института, обладающего уникальными характеристиками и способствующего полноценному воспитанию детей, появилось в контексте изучения семейных моделей и их влияния на развитие личности. В основе этого концепта лежит представление о многодетной семье как о педагогически целесообразной системе, созданной многодетными родителями для воспитания, социализации и инкультурации детей, передачи им семейных, этнокультурных и национальных традиций, формирования экзистенциальных ценностей и установок. Исследователи рассматривают многодетную семью как социальный институт, занимающийся расширенным воспроизводством человека, и малые группы, охватывающие отношения между супругами, родителями и тремя и более детьми, объединенными общим бытом, домохозяйством, взаимной социальной ответственностью и поддержкой, а также единством образа жизни [260, С.6]; как семью, в которой формируются оптимальные условия для воспитания, где созданы условия нахождения детей в большом коллективе и с раннего возраста осваиваются определённые обязанности и проявляется взаимопомощь. В таких семьях формируется среда, насыщенная высокими моральными принципами, царят любовь и забота о близких [51, С. 145]; как семью, где родители способны создать условия для детской взаимопомощи и поддержки, взаимного уважения и терпимости, эффективной организации самообслуживания, передачи духовно-нравственных традиций, заботе о младших и нуждающихся [48]; как семьи, где проявляется способность учитывать индивидуальные особенности и потребности каждого, лучше формируются такие

качества как чуткость и гуманность, ответственность и уважение к другим, коммуникабельность и адаптивность, терпение и толерантность [144, С.59].

Изучение юридических и теоретических источников, касающихся особенностей многодетных семей в России, позволяет рассматривать такую семью как объединение находящихся в родственных отношениях людей, а в контексте замещающих семей – как группу с определенными социальными статусами её участников. Каждый такой союз включает родителей (или одного родителя) и троих и более детей, создавая условия для всестороннего воспитания и развития каждого члена семьи. Это осуществляется на основе ценностных ориентиров в отношениях между родителями и детьми, которые направлены на укрепление благополучия многодетных семей и их социальной устойчивости через взаимодействие с обществом и государственными институтами.

Для понятийного обоснования *воспитательных ресурсов и рисков родителей многодетных семей* важно рассмотреть общие понятия ресурсы и риски. В словарях ресурсы сформулированы как «совокупность средств и источников их получения, возможных и доступных для использования при решении определенных и непредвиденных задач в режиме обычных, оптимальных и экстремальных условий безотносительно времени использования. Ресурсы включают запасы и резервы» [230]; «необходимые для жизни человека источники, запасы, средства и предпосылки. В повседневной жизни, это энергия, деньги, эмоции и т.д. Ресурсы бывают «восполнимыми и невосполнимыми (время и частично здоровье), внешними (деньги, время) и внутренними (здоровье, энергетика)» [269]. Исследователи в гуманитарных науках определяют ресурсы как «феномен, обеспечивающий повышение уровня функционирования человека как личности и как субъекта деятельности, полноту его реализации в разных сферах жизнедеятельности» [240]; семейные ресурсы как «ценные социальные, экономические, психологические, эмоциональные и физические качества, которые члены семьи могут использовать в преодолении трудной жизненной ситуации (сплочённость семьи, эффективность

семейных коммуникаций, навыки семьи в разрешении проблем, семейные ценности, семейная идентичность и семейные ритуалы, эмоциональный отклик, границы иерархии, семейная адаптивность и гибкость при встрече с трудностями, социальная подготовка семьи, баланс между близостью и автономией, жизнестойкость (выносливость) семьи» [183, С. 160], «всю совокупность инструментов, как реально используемых, так и существующих гипотетически, направленных на поддержание стабильности семьи и развитие ее потенциал» [74, С.34]; ресурсы развития воспитания как «управленческие ресурсы, обеспечивающие непрерывность процесса развития воспитания (нормативно-правовые, кадровые, научно-методические, организационные, информационно-коммуникативные, капитальные, финансовые)» [133].

Данные заключения исследователей, позволяют сделать вывод о том, что воспитательные ресурсы семьи включают индивидуальный личностный, внутрисемейный и кровно-родственный коллективные потенциалы развития, адаптации, социализации, образовательной и профессиональной реализации; отвечают за грамотную реализацию социальных ролей в семье, эмоционально-ценностную поддержку каждого члена семьи, духовное обогащение друг друга; обеспечивают выстраивание продуктивного взаимодействия семьи в обществе и государстве; создают условия для укрепления материального благополучия семьи.

Для рассмотрения возможных воспитательных рисков семьи важно рассмотреть само понятие риска. В словарях понятие риска представлено как «возможность опасности, неудачи» [186, 249, 268], «действие наудачу в надежде на счастливый исход» [188, 249]. В контексте нашего исследования важна точка зрения исследователей, которые отмечают, что риск «является следствием решения и всегда связан с субъектом, который не только осуществляет выбор, но и оценивает вероятности возможных событий и связанные с ними потери, значит, рискованная ситуация состоит из двух взаимосвязанных компонент: объективной и субъективной...» [98, С.27]; «всегда субъективный, поскольку выступает как оценка

человеком поступка, действий, как сознательный выбор с учетом возможных альтернатив» [189, С.77]; это «возможность того, что человеческие действия или результаты его деятельности приведут к последствиям, которые воздействуют на человеческие ценности» [213, С. 87].

В психологической науке риск рассматривается как «мера ожидаемого неблагоприятия при неуспехе в деятельности, определяемая сочетанием вероятности неуспеха и степени неблагоприятных последствий ...; действия, ...грозящие субъекту потерей (проигрышем, травмой, ущербом); ситуация выбора между двумя возможными вариантами действия: менее привлекательным и, однако более надёжным, и более привлекательным, но менее надёжным (исход которого проблематичен и связан с возможными неблагоприятными последствиями)» [140].

Воспитательные риски детско-родительских отношений в многодетной семье, рассматриваемые в контексте данного исследования, связаны, прежде всего, с мотивацией к ответственному решению многодетными родителями воспитательных задач семьи. Спецификой настоящего времени, признаком современного состояния социального воспитания является неопределенность, которая в значительной мере проявляется в виде рисков. Эти риски влияют на эффективность социального развития молодежи и могут представлять собой угрозы и вызовы для его реализации. Особенно подвержены рискам дети, так как они относятся к уязвимым социальным группам. [30, С.14-25].

Исследователи подчёркивают, что педагогический риск как неэффективность педагогического процесса проявляется как «стратегический, личностный, физический, диспозиционный, технологический риски, риски рассогласования и бездействия» [25]; выступает как «типичные проблемы и ошибки родителей в воспитании детей («близорукость» воспитательных представлений, ...воспитание детей «по образу и подобию» своего детства; гиперпротекция в различных ее проявлениях; эмоциональное отвержение родителем сына или дочери; отстранение детей от посильного домашнего труда и другие» [75, С.40]; подтверждается

многодетностью, содержащей «недостатки социальных ресурсов, риски нарушения психического здоровья детей из-за соперничества за внимание родителей, что может привести к отрицательному влиянию на процесс их социализации» [241, С.3].

Исследование **воспитательных ресурсов и рисков** в педагогической науке позволило уточнить их содержание и рассматривать как *потенциальные (эмоциональные и рациональные) характеристики детско-родительских отношений, актуализирующиеся в ситуациях возникновения воспитательных проблем, способствующие - препятствующие их решению; дополнительные (положительные - отрицательные) результаты взаимодействия «ребенок - родитель», нацеленного на решение воспитательной задачи.*

Благополучие – неблагополучие многодетной семьи. Для раскрытия потенциала методической поддержки родителей многодетных семей в решении воспитательных задач важно было раскрыть содержание понятия благополучие – неблагополучие многодетной семьи, являющееся для неё одним из приоритетных ценностно-смысловых ориентиров. В словарях понятие «благополучие» трактуется как «спокойное, без каких-либо нарушений течение дел, жизни» [164], «спокойное и счастливое состояние; жизнь в довольстве, полная обеспеченность [188], «спокойное без неудач и потрясений течение дел, жизни; материальная обеспеченность, достаток; счастье в любви, в семейной жизни; обычное без отклонений от нормы или нежелательных явлений состояние кого-либо» [103].

Согласно Плану основных мероприятий, проводимых в рамках Десятилетия детства, на период до 2027, утверждённого Распоряжением Правительства Российской Федерации № 122-р от 23 января 2021 года одной из основных целей государства и общества является «обеспечение материального и семейного благополучия» [14, С.12] семей с детьми. Обеспечение семейного благополучия определяется основными задачами: «формирование культуры семьи с детьми как базовой общественной ценности; формирование ответственного и осознанного родительства как базовой основы благополучия семьи; создание единой комплексной

системы поддержки семей с детьми, оказавшихся в трудной жизненной ситуации; создание правовых, организационных, кадровых, социальных условий для раннего выявления семейного и детского неблагополучия и организации индивидуального сопровождения» [14, С.12].

Исследователи в гуманитарных науках раскрывают сущность семейного благополучия, отмечая его критериальную идентичность, соответствующую чувственному и физическому комфорту в доме; качеству отношений между поколениями в повседневной жизни и сохранению родовой памяти, наличию и трансляции материальных и духовных ценностей в семье и социуме [101, С.24]; обеспечивающую всем необходимым, материальными благами, душевным спокойствием и эмоционально-психологическим комфортом [61, С.108]; равновесному состоянию нахождения в семье, выполнению и удовлетворённости каждым своей ролью-предназначением, качеству внутрисемейного взаимодействия и месту семьи в социуме [131, С.55]; удовлетворению в семье субъектных потребностей и эффективному исполнению семейных функций [236, С.242].

Раскрывая сущность семейного неблагополучия исследователи обращают внимание на совокупность проблем, отражающих супружеские, родительские, родственные отношения, которые оказывают негативное влияние на социальное развитие ребенка. Семейное неблагополучие отличается ограниченностью внутренних ресурсов, не позволяющих эффективно решать воспитательные задачи. При всём том, что структурные изменения в семье не рассматриваются исследователями как основная причина имеющихся нарушений в воспитании, практически все авторы главным признаком неблагополучия называют недостатки воспитания [208, С.28-29]. Кроме того, исследователи отмечают, что новые супружеские и родительские практики, используемые в малых семейных группах, обладают кризисным потенциалом, который, благодаря их распространению, начинает проявляться на уровне общества. [208, С.29].

Современные исследователи в Китае, Франции, США, Великобритании и других странах, рассматривающие семейное благополучие и феномен многодетности в историческом, социальном, экономическом и педагогическом аспектах, и отмечают:

– существенные изменения за прошедшие сто лет количества многодетных семей в сторону их уменьшения и качества их семейного благополучия связаны с увеличением темпов социальной мобильности, массовым образованием, снижением религиозной приверженности в семьях, ослаблением связей между поколениями, стремлением жить в устанавливающейся на определённом историческом этапе времени социальной норме (1 ребёнок - Китай или 2 ребёнка – другие страны) и др. [277, 278, 280];

– зависимость качества успеваемости детей и ограниченные возможности в получении образования от бедности семей, занятости родителей, количественного состава детей в них (Индия, Китай, США) и невозможности родителей в многодетной семье всем уделить достаточного внимания. Зато как успешность в обучении может повышаться в расширенной семье за счёт наличия ближайших родственников, участвующих в поддержке детей: чем больше членов семьи помогают детям, тем лучше результаты их достижений [276, 279, 275];

– влияние появления братьев и сестер на снижение результатов детей в когнитивных тестах, ухудшении их поведения, повышения вероятности правонарушений и подростковой беременности, а также снижению уровня образования и доходов в молодом возрасте. Тем не менее, в некоторых странах недостаточно развитая система социальной защиты и государственного образования оказывает более значительное влияние на качество образования и уровень жизни, чем наличие нескольких детей в семье [279];

– тенденции, когда дети, имеющие братьев и сестер, развивают более высокие социальные навыки в отличие от тех, кто их не имеет. Кроме того, взрослые, выросшие в семьях с большим числом братьев и сестер, реже сталкиваются с

разводами, что связано с различными факторами. Во взрослой жизни многие из них выражают желание иметь братьев и сестер, чтобы делить ответственность за уход за пожилыми родителями. Хотя дети из многодетных семей могут встречаться с конфликтами и соперничеством в детстве, в зрелом возрасте они часто формируют крепкие связи друг с другом [279];

– китайские девочки чаще встречаются с неблагоприятными условиями из-за наличия младших братьев, в то время как мальчики получают больше преимуществ от старших сестер. Это является свидетельством того, что предпочтение сыновей по-прежнему глубоко укоренено в многодетных семьях Китая. В семьях, где преобладает конфуцианская культура, родители обладают значительным авторитетом и властью в иерархических взаимодействиях родителей и детей [280].

– по сравнению с многодетными семьями качество отношений между родителями и детьми в семьях с одним ребенком чаще проявляется выше. Это вызвано тем, что родители единственных или двух детей более внимательно относятся к родительству, лучше реагируя на потребности своих детей и уделяя больше внимания их воспитанию. Модель распределения ресурсов предполагает, что родительские ресурсы ограничены, и с увеличением числа детей ресурсы, выделяемые на каждого ребенка, становятся меньше. Если рассматривать отношения между родителями и детьми как важный родительский ресурс, понимая, что они напрямую связаны с временем и вниманием, которые родители тратят на своих детей, тем больше шансов, что их отношения станут крепче [280].

Анализ исследований особенностей воспитания в многодетных семьях и роли родителей в них других государствах позволяет сделать вывод о том, что также как и в России вопросы семейного благополучия многодетных семей актуальны для исследователей и отвечают потребностям общества и государства. Многодетные семьи за предыдущие 100 лет претерпели значительное сокращение, социальное благополучие многодетных семей, образование и воспитание детей в семье,

родительская ресурсность имеют прямую зависимость от семейных традиций и семейной идеологии в государстве.

Рассмотрение оснований семейного благополучия – неблагополучия многодетной семьи состояния детско - родительских отношений и ценностно-смысловых ориентаций родителей, может позволить родителям многодетных семей проявить готовность к преобразованию проблемных ситуаций и решению воспитательных задач, минимизировать риски и актуализировать ресурсы семейных и детско-родительских отношений. Стремление многодетных родителей к повышению уровня своей родительской ресурсности может являться мотивацией для принятия предложения от специалистов партнёрских организаций на методическую поддержку.

Понятие воспитательной задачи родителей многодетных семей. Воспитательные задачи исследователями в педагогике формулируются как «ответы на вопросы: что необходимо формировать, развивать; о становлении чего заботиться; чему научить, а также что преодолевать, с чем бороться, что искоренять и т.п.» [238, С.69], «умение обеспечивать единство и гармонию воспитательных условий и требований» [185, С.126]; «развитие и воспитание в подрастающем поколении социальных и нравственных норм, социальной ответственности как ориентира на целенаправленную деятельность» [95, С.57]. Одной из важных воспитательных задач нынешнего времени в образовании педагоги-исследователи считают необходимость подтверждения готовности педагогов к работе с семьёй. Исследователь Г.В. Новикова отмечает, что воспитательная работа школы может потерять свою эффективность без поддержки семьи, а ещё более негативным фактором станет несоответствие подходов к воспитанию. Если в школе акцентируется внимание на сотрудничестве, дружбе и командной работе, а в семье поощряется индивидуализм, то трудно достигать единства и гармонии в воспитательных условиях [185, С.126].

Исследователями, рассматривая воспитательные задачи семьи в контексте развития ребёнка, определяют их как задачи на создание максимальных условий для

раскрытия его жизнетворческого потенциала, социальной, психологической и финансовой защиты; передачи опыта общения со старшими; обучения ребенка полезным прикладным навыкам и формирования необходимых компетенций, осуществления помощи родственникам и реализации собственного «Я» [58, С.10 - 11]; усвоение ребенком базовых норм и правил поведения, семейных традиций и т.д., формирование позитивного отношения к основным семейным и общечеловеческим ценностям, приобретение опыта грамотного и ответственного поведения в социуме [95, С.12]; создание безопасной среды, сочетающей развитие самостоятельности ребенка с готовностью родителей сопереживать, содействовать и сотрудничать [127, С.76]; поддержка и развитие положительных черт личности ребенка, которые помогут ему успешно преодолевать все трудности и препятствия, возникающие на жизненном пути [179, С.207].

В исследовании рассматриваются воспитательные задачи родителей в многодетных семьях в контексте построения детско-родительских отношений, их ценностно-смысловых оснований, участия вовлеченных субъектов в компетентном взаимодействии по преодолению воспитательных проблем, возникающих внутри и вне семьи, совместного поиска оптимальных решений по снижению конфликтных ситуаций внутри семьи, повышения качества детско-родительских и семейных отношений, развития индивидуального и коллективного семейного потенциала.

Исследование воспитательных задач семьи позволило уточнить содержание **воспитательной «задачи на смысл» в детско-родительских отношениях в многодетной семье** и рассматривать её как *проблемную ситуацию, решение которой предполагает: а) создание условий, связанных с восстановлением необходимого баланса между эмоциональным и рациональным состоянием детско-родительских отношений через побуждение к рефлексивным процессам самоанализа и самооценки собственных действий; б) педагогический поиск логического пути решения воспитательной задачи, вытекающего из специфики проблемы, нацеленного на достижение воспитательного результата.*

Понятие воспитательных компетенций. Важными для раскрытия содержания понятия «воспитательные компетенции» являются документы, принятые на уровне государства, определяющие главные задачи специалистов по взаимодействию с родителями в условиях обеспечения поддержки семейного воспитания. Ответственность государства за оказание помощи и поддержки родителям в воспитании детей и получении ими качественного образования предусматривается пунктом 2 статьи 44 ФЗ «Об образовании в Российской Федерации» [4]; «ответственность образовательных организаций за поддержку семейного воспитания, удовлетворение воспитательных потребностей обучающихся и их родителей (законных представителей)»; «развитие их педагогической и психолого-педагогической компетентностей» определяют Федеральные государственные образовательные стандарты [16]; «использование конструктивных воспитательных усилий родителей (законных представителей) обучающихся, помощь семье в воспитании ребенка» предписана Профессиональным стандартом педагога [17].

Исследователи, изучающие потенциал личностных и профессиональных компетенций специалистов, оказывающих поддержку семьям, обращали особое внимание на повышение уровня их компетенций, связанных с развитием ценностно-смыслового основания личности и воспитательного потенциала семьи:

– И.А. Зимняя – «компетенции ценностно-смысловой ориентации», обеспечивающие проявление ценностей и смыслов в повседневной жизни, взаимоуважение участников отношений в совместной деятельности в условиях семьи, коллектива, общества и др. [111, С.13];

– М.А. Жигалик – «доступность компетентной поддержки родителей по вопросам воспитания и развития детей», с использованием методов и форм, доступных и понятных для многодетных родителей [104, С.46].

Исследователи А.В. Воронцова, Д.Б. Воронцов и другие, рассматривая структуру воспитательной компетенции будущего педагога, определяют основные её компоненты, раскрывающие потенциальные возможности специалистов:

«когнитивный – решение воспитательных задач; деятельностно-технологический – владение технологиями и методиками воспитательной деятельности; ценностно-мотивационный – готовность к осуществлению ценностно-значимого воспитания; рефлексивный – самооценка в интересах саморазвития» [76, С.66] и «гуманистическую направленность взаимодействия педагога с участниками отношений» [76, С.66]; «для формирования ценностно-смыслового ядра личности воспитанников» [190, С.45].

Исследование компетентностных оснований деятельности специалистов в вопросах воспитания позволяет рассматривать детско-родительские отношения в семье как особо значимую часть воспитательных отношений, позволяющую увидеть тот компетентностный вклад в созидательное взаимодействие их участников, который направлен на содействие развитию личности каждого члена семьи, раскрытие потенциала семьи в решении воспитательных задач и грамотное использование правовых, научно-методических, образовательных, психолого-педагогических, социально-экономических, духовных и культурных ресурсов семьи и её социальных партнёров в интересах сохранения или повышения уровня семейного благополучия и укрепления её социальной устойчивости во взаимодействии с обществом и государством.

Понятие методической поддержки. Для обоснования методической поддержки родителей многодетных семей в решении воспитательных задач важно рассмотреть понятие «методическая поддержка», раскрываемое педагогами - исследователями. Анализ исследований показал, что в основном понятие «методическая поддержка» используется в образовательной сфере, как системная целенаправленная поддержка образовательной деятельности обучающихся и продуктивного взаимодействия с родителями. Педагоги-исследователи рассматривают методическую поддержку как «вид взаимодействия методической службы и педагогов, ориентированный на совместное выявление, осознание социально-педагогических проблем и оказание помощи в преодолении затруднений

педагогов во взаимодействии с родителями...» [141, С.8-9]; «разные виды методической работы по достижению поставленной цели ... выявление особенностей, специфики, рисков реализации стандартов и разработка мер по их предупреждению» [214, С.175]; «комплекс взаимосвязанных целенаправленных действий, направленных на оказание всесторонней помощи педагогу в решении возникающих затруднений, способствующих его развитию и самоопределению на протяжении всей профессиональной деятельности. ... как процесс актуализации и исследования существующих профессиональных проблем, информационный поиск возможного пути их решения, консультации на этапе выбора пути, конструирование и реализация плана» [226, С.69]; «методическую деятельность, поддерживающую педагога в ситуации диагностирования им своих слабых сторон педагогической техники и помогающая ему преодолеть проблемы, опираясь на сильные стороны своих индивидуальных способностей и возможностей» [143, С.2]; «оперативное и перспективное реагирование ... на запросы и потребности педагогов, организацию непрерывного педагогического образования и общекультурного развития педагогов, работы методических объединений, педагогического коллектива ...» [239, С.82]; «постоянное разноплановое взаимодействие субъектов поддержки с ее адресатами, ...позитивное отношение и принятие,...преобладание диалога, ...дифференцированный и индивидуальный подходы к поддержке при наличии общего инвариативного ядра, ...сочетание самооценки и оценки достижений, ...установка на совместное научение» [177, С.53]; «особый вид развивающего взаимодействия, ориентированного на выявление, разрешение и предупреждения проблем, конструктивное преодоление кризисов на принципах «рефлексивности, интерактивности, проективности» [202, С.16, 18].

В работах современных педагогов, таких как В.М. Гребенникова, Л.А. Косолапова, К.В. Лебедеева, И.А. Хоменко и других, раскрывается личностно-педагогический потенциал многодетных родителей в решении воспитательных задач. Они изучают процесс поддержки и сопровождения семей с разными категориями

детей, используя индивидуально-ориентированный маршрут, и учитывают: проблемы конкретной семьи в педагогической, психологической и социальной сферах; образовательные запросы членов семьи; общие и индивидуальные ресурсы семьи [249, С.268]; начальный уровень развития педагогических компетенций у родителей [139, С.190], стремящихся к решению воспитательных задач; готовность семьи к созданию индивидуальной образовательной траектории для ребенка, определяющуюся ценностными и смысловыми ориентациями в области образования, а также теми методами субъект-субъектного взаимодействия между детьми и взрослыми, которые семья использует в совместной творческой деятельности, включая регулятивные и рефлексивные навыки. [85, С.31].

Выводы исследователей свидетельствуют о том, что различные формы и содержание методической поддержки могут помочь определить наилучшие способы оказания помощи родителям многодетных семей в решении воспитательных задач. Это направлено на развитие их индивидуального потенциала и ресурсов как ключевых участников воспитательных отношений.

Методическая поддержка рассматривается исследователями в педагогике (Ю.К. Бабанский [42], С.Ж. Гончарова [84], М.М. Поташник [244], М.А. Фёдорова [246] и др.) в совокупности с методической деятельностью, методической работой, методическим обеспечением, методическим консультированием, методическим сопровождением, методическими рекомендациями и др.

Анализ определений, содержащихся в научно-педагогических исследованиях видов методической деятельности, обеспечивающих продуктивность методической поддержки, позволяет в контексте решаемой задачи сделать вывод о том, что методическая поддержка, благодаря:

– методической деятельности, является через своих субъектов отношений участником создания различных видов методических средств, технологий, методов и методик, способствующих более эффективному и качественному осуществлению поддержки, проведению научных, информационных, просветительских,

образовательных событий, проектов, программ (С.Ж. Гончарова [84], М.А. Гуляева [91], Т.А. Загривная [108] и др.)

– методической работе, включается в целостную систему взаимосвязанных методических мер, созданных на основе научно-педагогического и управленческого опыта и нацеленных на актуализацию ресурсов и минимизацию рисков жизнедеятельности и взаимодействия участников отношений (Ю.К. Бабанский [42], А.М. Моисеев [244], М.М. Поташник [244] и др.),

– методическому обеспечению, имеет необходимые научно-методические разработки, способствующие более продуктивному взаимодействию участников отношений, апробацию и внедрение в практику более эффективных моделей, методик, технологий, ресурсов, сред их информирования, просвещения и обучения (Е.В. Миренкова [173], М.А. Фёдорова [246] и др.);

– методическому сопровождению, раскрывает возможности обеспечения системного взаимодействия участников отношений, направленного на повышение их ресурсности, предотвращение проявления рисков и решение жизненно важных задач, осуществляемое в процессе актуализации и диагностики существа проблемы, информационного поиска возможного пути её решения, консультаций на этапе выбора пути, конструирования плана действий и первичной реализации плана (Н.М. Брунчукова [60], А.А. Джумалиева [96] и др.);

– методическому консультированию, включает профессиональный совет специалистов партнёрской организации в помощь по конкретному проблемному вопросу, связанному с решением актуальных жизненных задач обучения и воспитания детей (М.Б. Бахтин [45], Н.И. Левшина [151] и др.);

– методическим рекомендациям, может быть представлена в форме методического издания, содержащего комплекс кратких и четко сформулированных предложений и указаний, способствующих внедрению в практику наиболее эффективных методов и форм развития потенциала отношений (В.И. Махова [166], С.И. Черванева [258] и др.)

– используемым методикам, последовательно сопровождает реализацию совокупности методов, способов, средств, направленных на актуализацию ресурсов и минимизацию рисков отношений (И.С. Складенко [227], Е.Г. Халзанова [252] и др.).

Методическая поддержка родителей многодетных семей может рассматриваться в контексте педагогической, социально-педагогической, социально – психологической поддержки, семейного просвещения и консультирования, которые позволяют решать задачи по формированию наиболее оптимальных семейных отношений, преодолению проблем взаимоотношения с детьми и их воспитания, установлению духовно-нравственной атмосферы в семье, что является основой семейного благополучия.

Изучение исследований в области методической поддержки, в том числе семьи, позволило уточнить понятие *методической поддержки родителей многодетных семей в решении воспитательных задач* и рассматривать её как *процесс взаимодействия многодетного родителя, обратившегося за помощью, специалиста партнерской организации, многодетных родителей, имеющих положительный опыт семейного воспитания, нацеленный на овладение участниками отношений проектными и рефлексивными технологиями решения воспитательных задач, осуществляемый в рамках: а) просвещения, вовлекающего родителей и членов многодетных семей в диалог на основе воспитательных традиций многодетной семьи б) группового педагогического консультирования, содействующего преодолению тревожных состояний и рациональному педагогическому поиску путей их решения.*

Актуальность методической поддержки родителей многодетных семей в решении воспитательных задач обусловлена, с одной стороны, реальным положением семей в Российской Федерации, когда большая часть многодетных семей не имеют достаточной социальной устойчивости и не могут самостоятельно обеспечить семейное благополучие, с другой стороны, необходимостью решения

каждой семьёй, а многодетной особенно, современных задач жизнеобеспечения, где в воспитательных отношениях становятся особенно востребованы согласованность ценностно-смысловых ориентиров членов семьи, позволяющие в единстве целей и воспитательных задач строить крепкую семью, сохранять гармоничные отношения и осуществляться в семье, профессии, обществе. В социальном портрете родителей многодетных семей (параграф 1.3.) нами представлены статистические данные, подтверждающие риски неблагополучия семей с тремя и более детьми, связанные с их низким уровнем материального положения, жилищными и земельными проблемами, отсутствием трудоузанности, асоциальным поведением.

Важным является вопрос поддержки семейных ценностей и семейного образа жизни (С.П. Акутина [31], Л.О. Володина [73], В.И. Слободчиков [228] и др.) в связи с изменениями общественных приоритетов в интересах семьи и брака: возрастание численности граждан, не готовых или откладывающих создание семьи, открытого сожительства без регистрации брака, установка на «малодетность» или не рождение детей вовсе и т.д., что подтверждают исследователи А.И. Антонов [36, С.62], А.В. Бодров [54, С.88], В.Н. Герасимов [81, С.60-62], И.О. Шевченко [262, С.95-96] и др. Исследователи отмечают, что в настоящее время наблюдается кризис семейных ценностей. Современные приоритеты, такие как самореализация, потребление и эгоцентризм, находятся в противоречии с традиционными семейными ценностями, такими как уважение к родителям и забота о детях [109, С.83]. Нынешний этап развития семейных отношений характеризуется появлением новых форм организации семьи, разнообразием супружеских, родительских и родственных связей, а также нетрадиционным подходом к воспитанию и социализации детей [170, С.23].

Исследователи и практики на протяжении всей истории развития и функционирования семьи как одного из основных институтов воспитания подтверждают зависимость качества и эффективности решения родителями многодетных семей воспитательных задач от качества и эффективности

взаимодействия семьи с социальными партнёрами воспитания, открытости к предлагаемой помощи и поддержке. В своих работах исследователи отмечают важность всех участников отношений быть готовыми к совместной деятельности в интересах актуализации ресурсов и минимизации рисков воспитательных отношений, направленных на семейное благополучие и устойчивое развитие каждого члена семьи и семьи в целом, общества и государства. Так, исследователь И.С. Данилова, рассматривая взаимодействие семьи и школы, отмечает, что продуктивное взаимодействие между школой и семьей проявляется в сотрудничестве, которое требует прочных партнерских отношений между педагогами и родителями, взаимной ответственности и совместной работы на благо каждого ребенка. Этот диалог воспринимается в обществе как общее благо, поддерживается различными общественными движениями и ассоциациями, а также защищает важные позиции в отношении семьи и школы как социальных институтов демократического взаимодействия в XXI веке [92, С.19].

Таким образом, анализ источников свидетельствует о том, что участники отношений методической поддержки могут рассчитывать на её системный и антропологический потенциал в процессе развивающего и многообразного взаимодействия. Это взаимодействие позволяет выбирать способы совместной деятельности, учитывая ценностно-смысловые основания, а также вносить необходимые изменения в качество воспитательных отношений и достигать поставленных целей. В современных исследованиях акцентируется внимание на возможностях сотрудничества между родителями многодетных семей и партнёрскими организациями, а также на растущей роли социально ориентированных некоммерческих организаций в сфере воспитания. Основные особенности воспитания, требующие поддержки, направленной на актуализацию ресурсов и минимизацию рисков детско-родительских отношений, развитие потенциала благополучия и социальной устойчивости семьи во взаимодействии с обществом и государством, определяются современными исследователями через

педагогические категории: гуманизация воспитательной деятельности (Л.А. Делова [94], В.И. Загвязинский [107], О.Л. Петрякова [193] и др.), непредсказуемость и неопределённость педагогической деятельности (А.Г. Асмолов [39], И.В. Вагнер [65], А.М. Новиков [184] и др.), особенности педагогики повседневности (С.П. Щавелев [266], А.С. Роботова [216], О.Е. Чёрствая [259] и др.), детская и детско-взрослая общности, самоорганизация детей и взрослых (Е.Б. Евладова [221], М.В. Мирошник [221], И.Ю. Шустова [264, 265] и др.), культура достоинства и универсальная образованность (А.Г. Асмолов [39], Д.В. Шевелёва [261], М.В. Левит [150] и др.), сотрудничество участников отношений (И.В. Мерсиянова [170], С.А. Писарева [194], С.А. Расчётина [206, 208] и др.).

А.Г. Асмолов так характеризует особенности времени, в котором мы живём и о котором должны знать главные воспитатели ребёнка – его наставники и родители: «при всех вызовах неопределенность была всегда... Сложность была всегда. Разнообразие было всегда. Но как говорят уникальные аналитики сегодняшнего времени, из-за технологий и их стремительного роста появилась новая характеристика нашей эпохи – это избыточность. Мы живем в век избытка ... информации. Нам надо выбирать. Никогда не было такого излишка, избытка. Ключевая мотивационная установка «учить учиться» - стержень личности человека XXI века. Главный код каждого из нас – это код непредсказуемости» [39].

В особенностях педагогики повседневности, где «нарушения повседневного, привычного, последовательного хода событий, неожиданный «разлом» повседневности давали совершенно новый субъективный опыт, ... знание, обретенное выходом за пределы давно известного» [215, С.71], при которых мы призваны осуществлять поддержку семейного воспитания, исследователи выделяют: воспитание в условиях пережитой в ближайшие годы пандемии «... многозначно, многоформатно, несет в себе социальные риски, которые могут в разы возрасти в экстремальной ситуации, в случае неверного понимания воспитания и использования неадекватных ситуации способов воздействия на детей. Ситуация изоляции в

условиях пандемии – это экстремальная ситуация в смысле организации воспитательного процесса. ...Ситуация изоляции – шанс позаботиться и о себе как воспитателе» [65, С.52, 59]; масштабность влияния информационных технологий на поведение детей, причины деструктивных коммуникаций и опасности проявления кибербуллинга и буллинга как «феномена общей реальности, детской общности, детско-взрослой общности, которые формируются в online-пространстве и обладают мощным ресурсом объединения на условиях сотрудничества, поиска компромисса, взаимопонимания и взаимного согласия» [33, С.7].

В.И. Загвязинский выделяет основные запросы общества и государства на цели и результаты гуманистического воспитания, отмечая, что это должны быть, во-первых, личность, обладающая разнообразными качествами, включая творческие способности, высокую нравственность и гражданскую активность, способная к самореализации и ориентированная на служение обществу; во-вторых, взаимодействия между людьми, характер человеческих сообществ, в которых будут жить индивиды, способные к социальным инновациям, толерантности и социальной модернизации; в-третьих, человеческий фактор, необходимый для создания и развития инновационной экономики; в четвёртых, сохранение и развитие культуры как основы образовательного процесса [107, С.5].

Исследователи О.А. Милькевич, В.П. Сергеева отмечают «необходимость актуализации психолого-педагогической и социально-педагогической деятельности в отношении семей с детьми ... при проектировании форм и методов работы, направленных на укрепление ценностей семьи (любовь, уважение), что применимо ко всем системам внутрисемейных отношений – детско-родительских, супружеских, детско-прародительских, детских» [171, с.128]. Характер гуманистического отношения к воспитанию в семье подчёркивают авторы Л.А. Делова, С.А. Коржакова, которые отмечают, что сегодня появилась принципиально новая гуманистическая позиция, которая рассматривает ребенка как личность. А в отношениях между семьей и детьми в настоящее время особую роль играют

эмоциональная и духовная близость [94, С.65].

Для понимания процессов решения многодетными родителями воспитательных задач в настоящее время в многодетной семье важно учитывать характер складывающейся «детско-взрослой общности», где проявляются, как обращает внимание И.Ю. Шустова «схожие потребности и интересы, осуществляющих пересечение ценностей и смыслов участников в общем эмоциональном переживании, совместной деятельности и общении, отражающую характер связей и отношений между участниками» [264, С.37]. Этот исследователь, выделяя основные характеристики детско-взрослой общности, приводит нас к пониманию возможности рассматривать многодетную семью как детско-взрослую общность, в которой могут быть проявлены ценностно-смысловые основы воспитания:

- «рефлексивная общность» – проявляется как «поле интеллектуального напряжения» [Л.И. Новикова], участники объединяются вокруг познавательной деятельности с коллективным обсуждением, целеполаганием и планированием, анализом и рефлексией;

- «эмоционально-психологическая общность» проявляется как «эмоциональное единство», участники объединяются на принципах совместных эмоциональных переживаний, эмпатийного взаимопонимания, групповой эмоциональной идентификации, с ярко выраженным чувством МЫ;

- «ценностно-смысловая общность» – проявляется как «поле морально-нравственного напряжения», участники объединяются на индивидуальных и групповых ценностях и смыслах, ценностно-ориентационном единстве;

- «коммуникативно-деятельностная общность» – проявляется как «значимое общение и позиционное взаимодействие», объединяется на индивидуальных и совместных действиях и деятельности внутри общности [264, С.38].

Рассматривая многодетную семью как ценностно-смысловую воспитательную детско-взрослую общность важно учесть исследования учёных, раскрывающих потенциал самоорганизации детей и взрослых как наиболее действенный способ

справиться с рисками и неопределенностью современности, ключевые черты цифрового поколения, процесс превращения субъективной неопределенности в ясность, а также спонтанное возникновение малых неформальных сообществ (групп, объединений, формирований, обществ, команд), готовых к совместному воспитанию, обучению, развитию [221, С.125].

Важным для нашего исследования является рассмотрение учёными детско-взрослой общности, постоянно расширяющей свои границы, и проявляющейся как форма, о которой пишет О.С. Газман, педагогической поддержки, «направленная на оказание превентивной и оперативной помощи детям в решении их индивидуальных проблем, связанных с физическим и психическим здоровьем, успешным продвижением в обучении, эффективной деловой и межличностной коммуникацией, жизненным самоопределением — экзистенциальным, нравственным, гражданским, профессиональным, семейным, индивидуально-творческим выбором» [79, С.180], как «модель наставничества, где совместная деятельность направлена на поддержание инициатив каждого члена сообщества, развитие инициативы до конкретных форм ее воплощения в рамках сотрудничества свободно объединяющихся людей для совместного труда и творчества» [220, С.128].

Многодетная семья, совместно с другими участниками образовательного процесса, ищет пути для интеграции в формирующуюся в наше время «культуру достоинства» и «универсальность образования». Эти понятия являются важными аспектами современных отношений в сфере образования и общества, способствующими гармоничному развитию каждого ребенка и предоставляющими ему возможность самореализации во всех доступных сферах [261, С.9] и развитие разнообразных личностных культурно-образовательных компетенций, способность к непрерывному развитию и самосовершенствованию как в личной, так и в социально-профессиональной сферах, умение осознавать и изменять различные социальные отношения, влиять на них [150, С.34].

Современные исследования в педагогике и психологии открывают новые

горизонты для анализа вопросов воспитания и образования, а также взаимодействия детей и взрослых в решении воспитательных задач. Это позволяет рассматривать их как возможность объединения на основе общих потребностей, смыслов и ценностей. Важно выбирать наиболее эффективные способы совместной жизнедеятельности, при этом сохраняя и поддерживая индивидуальность и уникальность каждого члена сообщества, что способствует гармоничному сотрудничеству с обществом и государством.

Существующие условия жизни преобразуют воспитательные отношения, их содержание, формы, методы и способы воспитания, а также качество и результативность взаимодействия участников этих отношений в семье. Это соответственно влияет на содержание и технологии методической поддержки родителей многодетных семей в решении воспитательных задач, создавая условия для актуализации их ресурсов и минимизации рисков утраты ценностно-смысловых оснований детско-родительских отношений. В свою очередь, организации, оказывающие методическую помощь, укрепляют уверенность в важности тесного сотрудничества с многодетными семьями.

А.А. Иванова и Е.А. Кувалдина раскрывают для многодетных семей и специалистов, работающих с ними, существенные особенности семейного воспитания в многодетной семье, которые важно учитывать при выборе содержания, методов и форм осуществления методической поддержки, обращая внимания на то, что братья и сёстры в многодетной семье непрерывно, продолжительно и многообразно влияют друг на друга; что семья является самой продолжительной по времени существования и самой значимой для ребёнка средой, обеспечивающей своеобразие воспитания личности; что именно в многодетной семье есть особая эмоциональная насыщенность семейных отношений, где важное место занимает родительская любовь в равной степени достающаяся детям; что духовный и нравственный облик детей, их взгляды, интересы и потребности в полной мере зависят от индивидуальности обоих родителей; что в многодетной семье имеет место

ярко выраженное взаимное воспитательное воздействие, а дети признаются соавторами, соорганизаторами воспитательного процесса, постепенно приобщаются в условиях большой семьи к социальной жизни и поэтапному расширению кругозора и приобретению опыта. Многодетная семья отличается «преобладанием дела, а не слова, естественным включением ребенка в различные виды деятельности: трудовую, физическую, эстетическую и т.д.» [112, С. 2818].

Чаще всего приоритетными формами деятельности заинтересованных организаций по осуществлению методической поддержки в актуализации ресурсов и минимизации рисков ценностно-смысловых ориентаций детско-родительских отношений становятся с точки зрения авторов В.П. Борисенкова, О.В. Гукаленко: поддержка семьи в решении вопросов, касающихся воспитания ребенка; содействие подростку в выявлении и устранении факторов, способствующих правонарушениям и преступлениям; анализ, диагностика и решение проблем и сложных жизненных ситуаций с целью предотвращения негативных последствий; индивидуальные и групповые консультации для детей и родителей по актуальным проблемам; разъяснение прав и обязанностей детей и их семей [56, С.17], а также, по мнению исследователя Е.Н. Приступа «инновационные форматы, еще не представленные в массовой практике взаимодействия семьи с внешними образовательными учреждениями, открывающие путь к формированию института воспитательной поддержки семьи как социального проекта. В первую очередь это касается появления новых форм педагогически организованной творческой деятельности детей и родителей, направленных на совместное освоение различных социокультурных практик» [199, С. 51].

Просвещение и консультирование как формы методической поддержки. В перечень основных направлений развития социальных институтов воспитания, предусмотренных Стратегией развития воспитания в Российской Федерации на период до 2025 года, включено создание условий для организации и осуществления родительского просвещения и консультирования по вопросам права, экономики,

медицины, педагогики, психологии и иным вопросам семейного воспитания [13]. Исследованием, проведенным в 2015 году Центром независимого мониторинга исполнения Указов Президента РФ «Народная экспертиза» Общероссийского народного фронта, подтверждается потребность 66% родителей в необходимости методической помощи в воспитании детей со стороны современной школы [217].

Просвещение рассматривается исследователями как процесс «выхода человека из состояния своего несовершеннолетия, в котором он находится по собственной вине» [124, С.116], «сбалансированное сочетание рациональных и духовных компонентов развития личности, опирающееся на национальные традиции, способствует гармонизации духовной жизни, компенсации усиливающихся тенденций селективности и элитаризации формального образования» [232], «процесс передачи структурированной, тщательно подобранной информации по вопросам обучения, воспитания и взаимоотношений с ребенком» [270, С.242], «пропаганды и распространения культуры, предполагающий относительно самостоятельный и свободный отбор индивидами сообщаемой информации» [137, С.150], «формирования оптимальной родительской позиции (психологической и воспитательной направленности), ответственного родительства» [182, С.43]. Эксперты в сфере родительского просвещения отмечают, что его результативность возможна лишь тогда, когда специалисты, родители, дети и другие члены семьи объединяются в едином целом, образуя большой и сплоченный коллектив [198]. И тогда результатами эффективной работы по родительскому просвещению являются «улучшение отношений с ребенком, повышение качества взаимопонимания с родителями, формирование конструктивного взгляда родителей на решение семейных проблем, развитие педагогической рефлексии родителей, повышение активности участия родителей в учебно-воспитательном процессе» [198].

Не менее значимой, для решения актуальных жизненных задач воспитания, технология консультирования многодетных родителей. Исследователи рассматривают консультирование как «способ решения актуальной «задачи на смысл

жизни» [78, С.260], «технологии оказания психологической помощи и поддержки» [126, С.107], «процесс приобретения компетенций управления семейными и детско-родительскими отношениями, создание условий для активизации ресурсов личности и семьи, необходимых для решения возникающих трудностей» [224, С.15,16] и др. Результатом эффективного методического консультирования, направленного на формирование родительских компетенций, по мнению исследователей, могут выступать: принятие системы социально-нравственных ценностей родительства, умение справляться с основными ситуациями, связанными с выполнением родительских обязанностей; способность решать нестандартные задачи в условиях высокой неопределенности, а также умение рефлексивно оценивать свою деятельность и корректировать её при необходимости. Важно, чтобы все участники взаимодействия испытывали положительные эмоции и ощущение благополучия [34, С.81-82].

Методическая поддержка родителей (законных представителей) и членов многодетных семей в рамках просвещения и консультирования учитывает индивидуальные особенности каждой семьи, разновозрастность её членов, многоаспектность домашних забот, образовательную и профессиональную загруженность участников воспитательных отношений, необходимую потребность в семейной и социальной самореализации. Осуществляться поддержка может через доступные формы деятельности: исследование основных потребностей участников воспитательных отношений, уровня их ресурсности, качества удовлетворённости поддержкой специалистов, готовности к решению воспитательных задач; индивидуальное и групповое консультирование; открытые семейные творческие встречи и мастерские; проектировочные и обучающие семинары, вебинары, сессии; разработка и проведение просветительских, культурно-образовательных, психолого-педагогических, музейно-педагогических и др. проектов и программ повышения семейного и родительского творческого потенциала; участие в фестивалях и конкурсах, раскрывающих культурно-просветительский, образовательный и

творческий потенциал многодетных семей; способствование родителям (законным представителям) и членам многодетных семей в проявлении общественного потенциала и социального служения в общественных и религиозных организациях, реализующих программы в интересах детей и семей; поддержка родителей (законных представителей) и членов многодетных семей в проявлении общественно-государственного потенциала и участия в деятельности органов государственно-общественного управления муниципального, регионального и федерального уровней; содействие родителям (законным представителям) и членам многодетных семей в участии в независимой оценке качества условий оказания социальных услуг детям и семьям.

При создании системы методической поддержки родителей многодетных семей в решении воспитательных задач в целях удовлетворения потребностей, развития потенциала воспитательных отношений среди их участников, важно рассматривать «совокупность ценностей, целей, ресурсов, функций, процессов, средств и методов поддержки» [178, С.44]. О.М. Моисеева предлагает обеспечить достижение поддержки ее результативности, качества и эффективности через «придание системе свойств целеустремленности, целостности, системности, адекватности потребностям (запросам), мобильности деятельности» [178, С.44].

Общественно-государственное сотрудничество родителей многодетных семей и специалистов партнёрских организаций в осуществлении методической поддержки в решении воспитательных задач является одним из основных факторов развития потенциала благополучия и социальной устойчивости многодетных семей в нынешних условиях. Анализ исследований в сфере социологии, политологии, педагогики позволяет сделать вывод о том, что общественно-государственные отношения имеют несколько уровней проявления.

Первый уровень – институциональное доверие – это доверие общества к тем социальным институтам, органам власти и организациям, представляющим интересы государства, которые играют значительную роль в формировании и

осуществлении общественных «правил игры» [223, С.24]. В педагогических исследованиях проблем институционального доверия отмечается, что «возникая в субъективном мире личности и всегда оставаясь психологическим переживанием, доверие оказывается социальным и институциональным явлением, связанным с системой ценностей, норм и правил поведения ... взаимное доверие дает возможность ... творчески себя реализовывать, быть уверенными в себе и способствует успеху в достижении поставленных целей» [192, С. 279].

Вторым уровнем общественно-государственных отношений является – партнёрство, формирующееся в процессе межличностного взаимодействия и предполагающее сформированность конкретных гражданских предпочтений и ценностных ориентаций, формирование гражданской культуры, выражающейся в готовности и умении брать на себя ответственность за развитие общества и государства. Деятельность государства в контексте общественно-государственного партнерства включает в себя делегирование управления общественными интересами посредством сотрудничества с институтами гражданского общества в различных сферах [273, С. 364].

Высший уровень общественно-государственных отношений предполагает достижение сторонами процесса творческого сотрудничества, т.е. целесообразных, зрелых, осознанных, оправданных и правовых взаимоотношений. Очевидно, что устойчивое и эффективно управляемое гражданское общество возможно тогда, когда оно находится в состоянии сотрудничества и сотворчества с государством. Это достигается тщательной созидательной деятельностью всех участников отношений, при условии установления определенной системы взаимодействия и обмена [147, С.4]. Цель состоит в том, чтобы социальная политика в конечном итоге превратилась в единое дело активно ответственных граждан и государства [170, С.21].

Сотрудничество семьи, общества и государства в интересах благополучия и социальной устойчивости семьи в настоящее время является, с одной стороны, ключевым принципом, заложенным в ряде законодательных актов и нормативно-

правовых документов Российской Федерации [4, 12, 13, 93], с другой стороны, востребованным социальным явлением, обеспечивающим конструктивное взаимодействие участников отношений, направленное на повышение уровня воспитательных компетенций, улучшения детско-родительских отношений, содействие развитию ресурсов семей, особенно многодетных, в воспитании, образовании, развитии детей.

Таким образом, изучение подходов к определению государственно-общественного сотрудничества в интересах воспитания в многодетной семье позволяет рассматривать взаимодействие партнёрских организаций с семьёй как доверительный процесс совместного раскрытия участниками отношений максимально возможных ресурсов семьи в «воспитании гармонично развитой и социально ответственной личности» [15], повышения уровня ресурсности многодетных семей в реализации воспитательных задач, укреплении семейного благополучия и усилении социальной устойчивости.

Социальными партнёрами родителей многодетных семей в области воспитания в настоящее время являются органы законодательной и исполнительной власти всех уровней, государственные и муниципальные, общественные и научные, коммерческие и религиозные организации, межсемейный социум и средства массовой информации. Исследователи второго десятилетия XXI века обращают внимание на высокий потенциал социального партнёрства родителей многодетных семей и социальных институтов, при котором необходимы:

- исследование потребностей и запросов родителей на повышение ресурсности многодетных семей в воспитании; удовлетворённости их имеющимися условиями оказания поддержки и помощи; готовности родителей к конструктивному и системному взаимодействию в интересах решения актуальных воспитательных задач и качества жизни многодетных семей;

- качественная всесторонняя профессиональная методическая, психолого-педагогическая, консультативная, диагностическая и др. помощь и поддержка

специалистов в повышении уровня семейной и социальной реализации каждого члена многодетной семьи и семьи в целом;

– развитие наиболее доступных и эффективных форм работы с родителями и членами многодетных семей в условиях, отвечающих возможностям нынешнего времени (вебинары, интерактивные занятия и мастер-классы, создание специализированных просветительских и образовательных порталов и др.);

– создание правовой базы методической поддержки родителей и членов многодетных семей;

– решение важных социально-экономических вопросов, укрепляющих семейное благополучие многодетных семей;

– доступное и эффективное информационное сопровождение процессов сотрудничества родителей многодетных семей со специалистами партнёрских организаций, выявления и представления лучшего опыта, объединение многодетных семей в сообщества просвещения, образования, совместной созидательной деятельности.

Новая жизненная среда меняет содержание, технологии, формы и методы сотрудничества семьи и партнёрских организаций в области воспитания. Авторы Воронина Т.Д., Пучкина Ю.А., Аверина Е.А., определяя институциональные ресурсы современной семьи, условно делят их на государственные и негосударственные. К государственным ресурсам они относят законодательные и нормативные акты, устанавливающие правовой статус семьи и детей в социуме, регулирующие семейные отношения и определяющие механизмы поддержки семей и детей; институты, предназначенные для обеспечения прав детей и взрослых в рамках семьи и контроля за их соблюдением [74, С.35]. К негосударственным институциональным ресурсам семьи исследователи относят общественные объединения, инициативные группы поддержки, благотворительные организации или социально ориентированные некоммерческие организации, предоставляющие услуги семьям с детьми [74, С.36].

Педагоги-исследователи, определяя важную задачу нынешнего времени в воспитании и образовании, делают выводы о том, что большую часть всех воспитательных отношений в школе составляют отношения с родителями. Развитие этих отношений и социального партнерства с родителями в ближайшем будущем позволит осознать роль образования в жизни растущего человека и изменить отношение общества к образованию [194, С.306]. Семья, решающая воспитательные задачи во все времена, а сейчас особенно, не является единственным институтом воспитания, в этом вопросе ей очевидно необходима помощь государственных и общественных институтов [193, С.131]. Отношения в области воспитания возникают в процессе взаимодействия, сопровождающегося доверием и согласованием целей сторон, продуктивного общения, характеризующегося стремлением к взаимопониманию [192, С.304].

Примером сотрудничества государства и общества в осуществлении психолого-педагогической, методической и консультативной помощи родителям (законным представителям) детей, а также гражданам, желающим принять на воспитание в свои семьи детей, оставшихся без попечения родителей, является федеральный проект «Современная школа» Национального проекта «Образования». В создании условий для повышения компетенций родителей в вопросах развития, воспитания, обучения детей, профилактики социального сиротства в 2021 году по информации Министерства просвещения Российской Федерации ежегодный отбор на получение грантов в форме субсидий на поддержку развития деятельности по информационно - просветительской поддержке родителей и психолого-педагогическим, методическим и консультативным услугам для родителей (законных представителей) прошли 150 организаций, среди них 17 – социально ориентированные некоммерческие организации г. Москвы, Нижегородской, Саратовской, Омской, Самарской, Ульяновской, Брянской областей и республик Карелия, Удмуртия, Бурятия, Адыгея, которые смогли в своих регионах максимально реализовать потенциал общественно-государственного сотрудничества, объединив

организации, поддерживающие семьи с детьми, и оказав 12,6 % бесплатных консультаций в помощь родителям и членам семей от всего объёма реализованных психолого-педагогических, методических, консультативных услуг [282]. За 6 лет реализации федерального проекта более 19,5 млн. психолого-педагогических, методических и консультационных услуг в очном, дистанционном форматах, в формате телефонного разговора или ответа на письменное обращение, участие в обучающих мероприятиях оказано ведущими педагогами и психологами страны [282].

Теоретическое изучение потенциала общественно-государственного сотрудничества в интересах воспитания в многодетной семье позволяет сделать вывод о повышении значения взаимодействия семьи и социальных институтов воспитания на основе совместного развития, направленного на повышение ресурсности семьи и преодоления имеющихся социальных кризисов.

Роль социально ориентированных некоммерческих организаций в методической поддержке родителей многодетных семей в решении воспитательных задач, актуализации ресурсов и минимизации рисков детско-родительских отношений, направленных на развитие потенциала благополучия, определяется социально-значимыми целями и конкретными проблемами, которые необходимо решать в интересах семьи, общества и государства.

В настоящее время некоммерческие организации и общественные объединения выступают важными партнёрами государства и семьи в оказании социальных и общественно-полезных услуг, участии в реализации событий, проектов и программ, представлении интересов общества в органах государственно-общественного управления, обеспечении общественной экспертизы законодательной базы, общественного контроля за соблюдением прав и условий качества оказания услуг и др. Свою деятельность в интересах осуществления методической поддержки родителей многодетных семей в решении воспитательных задач социально ориентированные некоммерческие организации могут оказывать через участие в

конкурсах на получение субсидий и грантов на местном, региональном, федеральном уровнях. Гранты и субсидии предоставляются НКО, которые активно участвуют в развитии институтов гражданского общества, ответственно выполняют законодательство Российской Федерации, имеют информационные, кадровые, организационные, методические, материальные, финансовые (частично) ресурсы для реализации социально-значимой деятельности.

Кроме того, социально ориентированные некоммерческие организации и общественные объединения имеют возможность становиться поставщиками социальных и общественно полезных услуг и участвовать в конкурсах на выделение компенсации за реализуемую деятельность.

Исследователи Н.А. Василенок, Л.И. Полищук, И.Л. Шагалов отмечают, что представители социально ориентированных некоммерческих организаций могут выполнять социально значимую деятельность более результативнее бюрократических структур благодаря высокой мотивации в решении актуальных социальных задач, искреннему интересу к успеху дела, лучшему пониманию потребностей и реальных запросов общества, а также большей готовности к инновациям и их быстрому внедрению в практику [66, С.45].

Негосударственные институциональные ресурсы семьи в России сегодня развиваются и постепенно занимают своё объективно значимое место в заботе о детях, молодёжи, семьях; оказывают им помощь в воспитании детей, содействуют трудоустройству и трудовой адаптации матерей с детьми, обеспечивают профилактику искусственного прерывания беременности по желанию женщины, предотвращение социального сиротства и др.

В Российской Федерации в 2020 году по данным Минюста Российской Федерации было зарегистрировано более 213 тыс. некоммерческих организаций [281]. На 1 февраля 2022 года более 89140 общественных объединений и некоммерческих организаций, являются социально активными [281]. По состоянию на 31.01.2022 г. 42397 находятся в реестре социально ориентированных

некоммерческих организаций России [210]. Почти 7,5 тысяч организаций действуют в интересах семьи [281]. Из 169 социально ориентированных организаций Республики Карелия, входящих в реестр, 28% организаций реализуют события, проекты, программы и оказывают методические, консультативные и психолого-педагогические услуги семьям, в том числе многодетным, по повышению качества детско-родительских и воспитательных отношений, развитию социальных компетенций взаимодействия в семье, с обществом и государством [211].

Исследователи обращают внимание на то факт, что некоммерческие организации, работающие в интересах семей и детей, возникали, прежде всего, с целью помощи инициативных людей друг другу. Это были сообщества родителей детей с инвалидностью и особенностями здоровья, многодетных и приёмных семей, защиты прав детей и семей и др. Приобретение социально значимого опыта, постепенная профессионализация, выстраивание отношений с партнёрскими организациями, отклик на потребности нуждающихся способствовали их качественному развитию, расширению целевой аудитории и переходу к оказанию услуг. В нынешнее время общественные объединения не только заполняют «пробелы» в государственной системе поддержки семей и детей, но и развивают уникальные практики работы с семьями. Внеинституциональные ресурсы современных семей включают все формы поддержки, инициируемые самими семьями, их ближайшим окружением и различными сообществами [74, С.36-37].

В наши дни российские социально ориентированные некоммерческие организации участвуют в решении многих социальных проблем, которые характерны для различных групп населения. Прежде всего, это проблемы «здоровья, социального сиротства, развития и качества инфраструктуры здравоохранения, образования и ряда других социальных сфер; материального неблагополучия, незащищенности прав граждан, социальной некомпетентности и социальной реабилитации; профилактики и рецидива попадания в трудную жизненную ситуацию и т.д.» [170, С.11].

Вместе с тем, по мнению исследователей социально ориентированные некоммерческие организации пока не могут играть той значимой роли на рынке социальных услуг, которую могли бы, исходя из своего потенциала. Эти организации встречаются с рядом проблем, ограничивающих развитие их просемейной деятельности. К ним можно отнести «отсутствие стабильных механизмов финансирования, разработанных стандартов деятельности в сфере профилактики семейного неблагополучия и социального сиротства, недостаточный уровень квалификации специалистов, дефицит современного методического инструментария, отсутствие системных механизмов и навыков взаимодействия с государственными органами, недостаток механизмов профессиональной коммуникации в секторе» [110, С.7].

Во многих регионах Российской Федерации многодетные семьи объединяются в социально ориентированные некоммерческие организации по защите своих прав, сохранение семейных традиций и укрепления благополучия многодетных семей. Однако, исследователи и многодетные семьи отмечают, что духовное, социальное и материальное состояние многодетных семей часто противоречат друг другу, мешают достижению стабильности в семье [131, С.55] и социальной устойчивости в обществе. Особенности деятельности общественных объединений и некоммерческих организаций в сотрудничестве с многодетными семьями выражаются в более близком сотрудничестве с населением, оперативном удовлетворении основных жизненных потребностей граждан и обеспечении нужд семей, которые государство не всегда в состоянии удовлетворить. Семьи рассматривают некоммерческие организации как значимого партнера [40, С.25].

Многодетные семьи как особый социальный институт, требующий внимания и государства и общества, может рассчитывать на поддержку социально ориентированных некоммерческих организаций, в цели которых входит содействие многодетным семьям в повышении воспитательного потенциала, разработка и внедрение современных инновационных подходов для сокращения детского

неблагополучия, распространения эффективных социальных практик помощи детям и семьям в трудной жизненной ситуации, создания условий преодоления бедности и повышения качества жизни.

1.3. Статистический портрет современной многодетной семьи Республики Карелия

В третьем параграфе главы в соответствии с объектом исследования (методическая поддержка многодетных семей в области воспитания):

– раскрывается современное состояние семьи (в том числе - многодетной) на основе анализа официальной статистики Республики Карелия, отчётов органов исполнительной власти и местного самоуправления за три года (2019, 2020, 2021);

– дополняется статистический портрет родителей многодетных семей на основе анализа обращений родителей в государственные и общественные организации за разными видами помощи и сведений, полученных от родителей и подростков.

Статистический портрет родителей многодетных семей Республики Карелия позволяет увидеть основные тенденции социальной устойчивости многодетных семей, определиться с категорией многодетных семей, чьи родители могут иметь запрос на методическую поддержку в решении воспитательных задач и смогут при успешном сотрудничестве с партнёрскими организациями стать потенциальными участниками предлагаемого консультирования и просвещения, тем самым укрепив позиции семьи в воспитании и повысив имидж родителей многодетных семей в социуме.

Обратимся к количественному анализу данных официальной статистики и органов власти по состоянию семей с детьми, в том числе, родителей многодетных семей в Республике Карелия (2019 - 2021 годы).

Общая численность взрослого и детского населения Республики Карелия, в

том числе, многодетных семей. По данным официальной статистики на 01.01.2022 население Республики Карелия составляло 603067 человек, из них 491406 (81,0 %) проживало в городской местности и 111661 человек (19,0 %) – в сельской местности. В целом за год жителей Республики Карелия стало на 6004 человек (на 1,0 %) меньше, что продолжает динамику снижения численности населения республики в течение последних трех лет (2020 год - на 0,8 %, 2019 год - на 0,7 %) [19].

Абсолютная численность детского населения на начало 2022 года составила 123 337 человек. Доля детского населения от общей численности населения республики на 01.01.2022 г. составила 20,5 %. По данным статистики в 2021 году в Республике Карелия наблюдалось снижение рождаемости: за прошедший год всего родилось 5156 детей, что на 0,7 % меньше, чем в 2020 году [19].

В настоящее время многодетной считается семья, имеющая трех и более детей. По данным Министерства социальной защиты Республики Карелия, многодетных семей в республике на 1.05.2022 года – 6662, в них детей 21765, что составляет 17,7 % от общего количества детей в республике [118]. По информации управления ЗАГС в 2021 году по Республике Карелия в 1982 семьях зарегистрированы третьи дети (19 % от общего количества зарегистрированных), 386 – четвертые и последующие (7,5 % от общего количества зарегистрированных). Отделом ЗАГС Пудожского района было зарегистрировано рождение десятого ребенка в семье. В Пряжинском районе составлена запись акта о рождении двенадцатого ребенка у родителей [21].

Материальная обеспеченность семей, в том числе - многодетных. По данным Росстата Российской Федерации уровень бедности в Республике Карелия (доля населения с денежными доходами ниже величины прожиточного минимума в общей численности населения) в 2021 году составил 14,6 % (в 2020 году - 15,5 % в 2019 году - 15,7 %) [22]. По оперативным данным Министерства социальной защиты Республики Карелия на 1.05 2022 года малообеспеченных семей в Республике Карелия – 11704, в них детей – 24088. Малообеспеченных многодетных семей – 4352 (65, 3 % от общего количества многодетных семей и 26% от всех малоимущих

семей). В них детей 13254 (60,9% детей в многодетных малообеспеченных семьях от общего количества детей в малообеспеченных семьях) [118]. По состоянию на 01.01.2022 ежемесячное пособие на ребенка из родителей многодетных семей было предоставлено 4 473 многодетным семьям на 13 546 детей (в 2020 году – 5 307 многодетным семьям на 15883 детей, 2019 году – 6059 получателям на 14323 детей) [19]. В 2020 году в Республике Карелия на улучшение жилищных условий стояли 519 многодетных семей и только 21 смогли удовлетворить потребности в жилье [18]. В 2021 году на территории Республики Карелия многодетным семьям предоставлено 287 земельных участков (в 2020 году – 243, в 2019 году – 248) [19].

Трудоустройство родителей из многодетных семей. В 2021 году в муниципальные службы по трудоустройству обратились в поиске подходящей работы 752 многодетных родителя (в 2020 году – 1130 человек, 2019 году – 870 человек). Признаны безработными - 659 родителей из многодетных семей [19].

Семьи с детьми в социально опасном положении, в том числе - многодетные. По данным администраций муниципальных районов и городских округов в Республике Карелия количество семей, поставленных на учет как находящихся в социально опасном положении, в 2021 году составило 496 семей, что свидетельствует о незначительном увеличении по сравнению с предыдущим отчетным периодом (в 2019 году – 479 семей, в 2020 году – 484 семьи). В отчетном периоде 132 семьи снято с учета, из них в связи с улучшением положения в семье – 72 семьи [19]. В исправительных учреждениях Республики Карелия около 11% осуждённых являются многодетными родителями [119]. В области воспитания этим явлениям сопутствуют отсутствие необходимых знаний и умений в решении воспитательных задач.

Многодетные семьи, получающие поддержку в организациях социального обслуживания. В учреждения социального обслуживания семьи и детей обратились за помощью в 2021 году – 14% многодетных семей от всего количества обратившихся (2020 – 25,3%, 2019 – 14,7%) [19]. По-прежнему востребованными для

них в большей степени являются социально-бытовые, социально-медицинские, социально-психологические, социально-педагогические и социально-правовые услуги.

Дети, проживающие в Республике Карелия, нуждающиеся в разных видах поддержки.

Дети в социально опасном положении. Численность детей, находящихся в социально опасном положении, в 2021 году составила 1 019 детей (в 2019 году – 1 051 ребенок, в 2020 году – 960 детей). С 938 несовершеннолетними, признанными находящимся в социально опасном положении (далее – СОП), либо отнесенными к данной категории (в том числе детьми, проживающими в семьях, находящихся в социально-опасном положении), по данным муниципальных КДН и ЗП в 2021 году проводилась индивидуальная профилактическая работа (в 2020 году – с 975 несовершеннолетними). Из них с 341 несовершеннолетними индивидуальная профилактическая работа прекращена (в 2020 году – с 343), из них по причине улучшения ситуации – с 234 несовершеннолетними, что составило 68,6 % от общего числа несовершеннолетних, в отношении которых прекращена индивидуальная профилактическая работа [19].

Дети- сироты и дети, оставшиеся без попечения родителей. По состоянию на 31.12.2021 общее число детей-сирот и детей, оставшихся без попечения родителей, в республике составило 1 861 ребенок (на 31.12.2019 – 2 035 детей, на 31.12.2020 – 1 920 детей), из них 1 678 детей (90 %) проживают в семьях (на 31.12.2019 – 1 743 ребенка (85,7 %), на 31.12.2020 – 1 709 детей (89 %)), находятся в организациях 183 ребенка (10 %) (по состоянию на 31.12.2019 – 292 ребенка (14,3 %), на 31.12.2020 – 211 детей (11 %)). Таким образом, за последние три года численность детей-сирот и детей, оставшихся без попечения родителей, снизилось на 9 %, а доля детей, воспитывающихся в семьях граждан, увеличилась на 4,3 %, при этом важным достижением в республике стало устройство в семьи российских граждан детей из многодетных семей (по 3-5 детей) [19].

Дети с инвалидностью. По состоянию на 1 января 2022 года в Республике Карелия 1522 человека являются детьми-инвалидами (на 1 января 2021 г. детей-инвалидов – 1471 чел.) [19].

Дети, уклоняющиеся от посещения школы. Доля несовершеннолетних обучающихся, не посещающих занятия в организациях, осуществляющих образовательную деятельность, по неуважительным причинам в 2021/22 учебном году составила 192 человека (или 0,27 % от общей численности обучающихся в возрасте от 7 до 17 лет) (2020/21 учебный год – 134 обучающихся, 2019/20 учебный год – 134 обучающихся) [19].

Дети, подвергшиеся жестокому обращению. По информации администраций муниципальных районов и городских округов в Республике Карелия субъектами профилактики за период 2021 года выявлено 152 случая подозрения на жестокое обращение с детьми, по 53 случаям разработаны планы оказания комплексной помощи детям и их семьям. В 2021 году зарегистрировано 8 случаев жестокого обращения, выявленных повторно [19].

Дети, чьи права нарушены родителями. В 2021 году в интересах несовершеннолетних по постановлениям муниципальных КДН и ЗП, было направлено 16 (в 2020 году – 18, в 2019 году – 39) исковых заявлений, из них о лишении родительских прав – 9, об ограничении родительских прав – 6, по иным вопросам – 1. Из 14 исковых заявлений, рассмотренных судом, удовлетворены 12 [19].

Дети, совершающие преступления. По данным комиссий по делам несовершеннолетних и защите их прав Республики Карелия в 2021 году на 38,2 % уменьшилось количество несовершеннолетних, совершивших преступления, административные правонарушения и иные антиобщественные действия в период проведения с ними индивидуальной профилактической работы и составило 165 (в 2020 году – 267, в 2019 году – 275) [19].

Однако, по информации Генеральной Прокуратуры Российской Федерации за 2021 и 2022 годы Республика Карелия входит в состав регионов с наибольшим удельным весом преступлений (из числа расследованных), совершённых несовершеннолетними или при их участии, занимая вторую строчку показателя и в 2021, и в 2022 годах. А также входит в десятку регионов с наибольшим удельным весом преступлений, совершённых несовершеннолетними, ранее совершавшими преступления [23].

Общий вывод: по данным статистики и официальной информации органов исполнительной власти Республики Карелия значительная часть многодетных семей относится к категории малообеспеченных семей, четвертая часть среди всех малоимущих семей – многодетные семьи, которые получают финансовую, социально-бытовую, социально-медицинскую, социально-психологическую и социально-педагогическую поддержку со стороны государственных организаций социального обслуживания и в вопросах трудоустройства со стороны муниципальных центров содействия занятости населению. К сожалению, органами власти на региональном и муниципальном уровнях не ведётся отдельно учёт многодетных семей, в которых нарушены права детей, утрачены родительские права, совершены преступления несовершеннолетними детьми и др., что не даёт возможности подтвердить или опровергнуть ресурсность благополучия и социальной устойчивости многодетных семей Республики Карелия.

Обратимся к анализу данных об обращениях многодетных родителей и членов их семей в органы власти и организации за разными видами поддержки. Официальная информация органов власти в вопросах обращений граждан содержит информацию в целом о детях и семьях, не выделяя отдельно количество обращений от многодетных родителей и членов их семей, что не позволяет представить в исследовании количественные данные обращений, но раскрывает основные темы обращений многодетных семей в решении актуальных для их жизнедеятельности задач. Среди них:

Обращение по поводу образовательных проблем:

- «нарушение педагогическими работниками образовательных учреждений норм профессиональной этики, использование ими недопустимых воспитательных форм;
- школьные конфликты между участниками образовательных отношений;
- вопросы зачисления и перевода в образовательные учреждения» [20].

Обращение по поводу материальных проблем:

- получение социальных выплат, в том числе на условиях социального контракта на развитие личного подсобного или крестьянского (фермерского) хозяйства, организацию индивидуальной предпринимательской деятельности, профессиональное обучение и (или) переобучение;
- обеспечение жильём (соблюдение интересов ребёнка при расселении аварийного фонда, улучшение жилищных условий, формирование безопасной окружающей среды, получение земельного участка под строительство на льготных условиях).

Обращение по поводу проблем в области супружеских отношений:

- конфликтные ситуации между супругами;
- угроза применения физического или иных форм насилия, в том числе, жестокое обращение с ребёнком;
- споры по определению места жительства детей и прохождения им лечения.

Обращение по поводу детско-родительских отношений (кризис детско-родительских отношений) в связи:

- с неумением преодоления поведенческих нарушений, различных форм девиантного поведения;
- с непониманием возрастных и психических особенности детей;
- «с профилактикой различных отклонений в физическом, психическом и социальном развитии;

– с установлением порядка общения и воспитания детей с отдельно проживающим родителем» [20].

По мнению исследователей, анализирующих положение многодетных семей, большинство из них выступают как благополучные. Однако, практически все они для поддержания благополучия нуждаются в разных видах временной и постоянной помощи, поддержки, сопровождения.

Обратимся к анализу сведений о многодетной семье, полученных от родителей и детей в возрасте 14-18 лет из многодетных семей.

Базой исследования явились 127 организаций сферы образования, социального обслуживания, культуры, правоохранительных органов, социально ориентированные некоммерческие организации в муниципальных образованиях Республики Карелия: Петрозаводский городской округ, Кондопожский, Медвежьегорский, Олонецкий, Сегежский, Пряжинский и Пудожский муниципальные районы.

Оценочный инструментарий анкетного опроса и интервьюирования многодетных родителей и подростков из многодетных семей представлены в *Приложении 3.1, 3.2, 3.3, 3.6., 3.8* к исследованию.

Собранные данные участников анкетного опроса позволили составить социальный портрет родителей многодетных семей Карелии.

Ниже в таблице 1 представлены результаты опроса по полу.

Таблица 1. Распределение респондентов по полу

Среди многодетных родителей в семье, чел./%, по полу		Среди многодетных родителей в исправительных учреждениях, чел./%, по полу		Среди детей и подростков в возрасте от 14 до 18 лет в многодетных семьях, чел./%, по полу	
мужской	женский	мужской	женский	мужской	женский
13 чел./ 6,3 %	193 чел./ 93,7 %	28 чел./ 100 %	0%	11 чел./ 31,4 %	24 чел./ 68,6 %

Преимущественное большинство участников опроса и интервьюирования – 80,7% являются представителями женского пола, 19,3 % респондентов – мужского пола.

Данные результаты подтверждают многочисленные наблюдения исследователей: чаще всего в анкетировании по вопросам воспитания и выполнению родительских функции участвуют матери, что является естественным подтверждением существенного вклада матерей в развитие воспитательных отношений и их ответственности за проявление ценностно-смысловых ориентаций семьи. Ниже в таблице 2 представлены результаты опроса по возрасту.

Таблица 2. Распределение респондентов по возрасту

Среди многодетных родителей в семье, чел./%, по возрасту			Среди многодетных родителей в исправительных учреждениях, чел./%, по возрасту			Среди детей в многодетных семьях, чел./%, по возрасту	
до 35 лет	от 36 до 50 лет	старше 50 лет	до 35 лет	от 36 до 50 лет	старше 50 лет	от 14 до 15 лет	от 16 до 18 лет
65/34 %	140/65,5 %	1/0,5%	5/17,8 %	17/60,7 %	6/21,4 %	18/51,4 %	17/48,6 %

Большая часть родителей из многодетных семей – 157 чел. (58 % из 100% максимально возможных) являются представителями возрастной категории от 36 до 50 лет, что даёт основания предполагать, что многодетные родители обладают достаточным жизненным опытом, необходимыми ресурсами для осуществления воспитательной функции, но могут испытывать трудности в связи с переходом детей из одних возрастных особенностей к другим и необходимостью решения актуальных задач воспитания в условиях социальной, профессиональной, геополитической неопределённости в стремительно изменяющемся мире. 70 родителей (26 % из 100 % максимально возможных) являются представителями возрастной группы с 19 до 35 лет, что обращает внимание организаторов исследования на потенциал данных

родителей, с одной стороны, в расширении родителей многодетных семей и появлении новых жизненноважных задач воспитания, с другой стороны, на необходимость внимания к данным семьям в связи с небольшим опытом родительства для выстраивания грамотных воспитательных отношений. Подростки в возрасте от 14 до 18 лет составляют 13 % всех опрошенных и могут стать при оказании своевременной и актуальной методической поддержки активными носителями ценностно-смысловых ориентаций семьи и участниками выстраивания грамотных воспитательных отношений.

Ниже в таблице 3 представлены результаты опроса по трудоустройству.

Таблица 3. Распределение мнений респондентов по трудоустройству многодетных родителей

Трудоустройство родителей	Многодетные родители в семье, чел./%, подтверждающие своё трудоустройство	Многодетные родители в исправительных учреждениях, чел./%, подтверждающие своё трудоустройство	Подростки в многодетных семьях, чел./%, подтверждающие трудоустройство родителей
Да, оба родителя	153/74,8 %	Нет данных	25/71,4
Да, только отец	нет данных	15/57 %	4/11,4 %
Да, только мать	11/5,3 %	нет данных по матерям	6/17,1 %
Нет	12/5,8 %	нет данных по матерям	0/0 %
Нет, только отец	нет данных	12/ 43 %	1/ 2,9 %

Итоги опроса по трудоустройству многодетных родителей показывают достаточно серьёзные риски возникновения неблагополучия семей. Среди многодетных родителей, проживающих в семье, в 79,1 % случаев трудоустроена мать, в 74,8 % работает только отец. Оба родителя семьи трудоустроены в 55 % от числа опрошенных, в 12 семьях (5,8 %) никто не трудоустроен.

Достаточно высокий уровень неработающих родителей, находящихся в исправительных учреждениях – 12 чел. (43 %), из них 1 человек не может получить работу из-за отсутствия гражданства, 3 человека - по инвалидности, 8 человек – из-за отсутствия возможности трудоустроится в условиях исправительного учреждения. По мнению детей только в 25 многодетных семьях из 35 трудоустроены оба родителя, что составляет 71,4 %. Тревожным является и результат, где трудоустроена только мать – 6 чел. (17,1 %). С, одной стороны, многодетность предполагает, что многодетные родители могут оставаться в семье для воспитания детей, с другой стороны, нетрудоустроенность родителей снижает ресурсность семьи, ведёт её к неблагополучию, попаданию семьи в группу риска и за черту бедности.

Ниже в таблице 4 представлены результаты опроса по количеству детей.

Таблица 4. Распределение мнений респондентов по количеству детей в семье до 2021 года

Количество детей в семье	Многодетные родители в семье, чел./%, подтверждающие количество детей	Многодетные родители в исправительных учреждениях, чел./%, подтверждающие количество детей в семье	Подростки в многодетных семьях, чел./%, подтверждающие количество детей в семье
3	157/76,2 %	15/53,6 %	25/71,4 %
4	31/15 %	6/21,4 %	4/11,4 %
5 и более	18/8,7 %	7/25 %	6/17,2 %

Многодетные семьи – участники анкетного опроса и интервьюирования в большинстве своём – 197 семей (73,2 %) представлены тремя детьми в семье. Среди многодетных семей осуждённых родителей количество детей с четырьмя, пятью и более детьми составляет большой процент от общего количества многодетных семей – 13 семей (46,4 %).

Данные результаты, с одной стороны, подтверждают нацеленность большинства многодетных родителей на наличие в семьях трёх детей, что может означать взвешенность в распределении ресурсов семьи и удержании устойчивости в благополучии, с другой стороны, достаточно большое количество многодетных семей – 72 (26,7 %) имеют в семьях четверых и более детей, что может в некоторой степени иметь риски ограниченности ресурсов членов семьи, уменьшить её социальную устойчивость и уровень благополучия семьи. Одна из опрашиваемых семей, воспитывающая 5 и более детей, имеет статус не зарегистрированных отношений и уровень образования основного общего.

Ниже в таблице 5 представлены результаты опроса по уровню родственных отношений с детьми в многодетной семье до 2021 года.

Таблица 5. Распределение мнений респондентов по уровню родственных отношений в многодетной семье с детьми до 2021 года

Уровень родственных отношений с детьми в семье	Многодетные родители в семье, чел./%, подтверждающие уровень родственных отношений с детьми в семье	Многодетные родители в исправительных учреждениях, чел./% подтверждающие уровень родственных отношений с детьми в семье	Подростки в многодетных семьях, чел./%, подтверждающие уровень родственных отношений с детьми в семье
кровные	202/98 %	27/96 %	35/100 %
усыновленные	3/1,5 %	4/14,2 %	1/2,9 %
опекаемые	4/2 %	1/3,6 %	3/8,8 %
приемные	2/1 %	4/14,2 %	4/11,4 %
сводные (ребёнок жены)	-	1/3,6 %	-

В многодетных семьях – участниках анкетного опроса и интервьюирования в преимущественном большинстве воспитываются кровные дети – 264 многодетные

семьи (98,1 %). 27 многодетных семей (10 %) подтверждают наличие в них усыновлённых, опекаемых, приёмных и сводных детей.

Подтверждение родителями и детьми из многодетных семей наличия в семье кровных, усыновлённых, опекаемых, приемных, сводных детей говорит о необходимости методической поддержки воспитательных отношений в многодетной семье со стороны специалистов в сфере образования, социального обслуживания, культуры, повышения социальных компетенций многодетных родителей и членов их семей, направленных на актуализацию ресурсов и минимизацию рисков благополучия семьи во взаимодействии с обществом и государством.

Ниже в таблицах 6 представлены результаты опроса о наличии у родителей и детей инвалидности.

Таблица 6. Распределение мнений респондентов из многодетных семей о наличии у родителей и детей инвалидности

Инвалидность у родителей и детей	Многодетные родители в семье, чел./% подтверждающие инвалидность у себя и детей	Многодетные родители в исправительных учреждениях, чел./%, подтверждающие инвалидность у себя и у детей
Нет (родители)	200/97,1 %	23/82,1 %
Да (отец)	3/1,5 %	4/14,3 %
Да (мать)	3/1,5 %	1/3,6 %
Нет (дети)	196/95 %	26/93 %
1 ребёнок	9/4,5 %	2/7 %
2 ребёнка	1/0,5 %	-
3 ребёнка и более	-	-

Детям не задавался вопрос о наличии инвалидности у них и родителей. В многодетных семьях – участниках анкетного опроса и интервьюирования незначительная часть родителей – 11 чел. (4,7 %) и детей – 13 чел. (5,6 %) имеет инвалидность. Низкий процент родителей и детей с инвалидностью, выявленный в

ходе анкетирования и интервьюирования, не позволяет не учитывать особенности данных многодетных семей в воспитании и предполагает выстраивание методической поддержки, исходя из вида, тяжести и продолжительности заболеваний, возможности и способности членов семьи оказывать посильную помощь и брать часть ответственности в выстраивании воспитательных отношений на себя, возможно необходимости расширения круга участников воспитательных отношений за счёт родовых и дружеских семей, увеличения объёма и определения индивидуальной программы методической поддержки со стороны специалистов. К примеру, особое внимание необходимо уделить многодетной семье, воспитывающей двух детей с инвалидностью в возрасте до 2021 года, при этом в семье работает только мать и имеет статус вдовы.

Ниже, в таблице 7, 8 представлены обобщённые результаты об уровне достигнутого ими образования.

Таблица 7. Распределение мнений респондентов из многодетных семей об уровне достигнутого ими образования: подростки 14-18 лет

Уровни достигнутого образования	Результаты
да, обучаюсь, основное и среднее общее (5-11 классы)	32/91,4 %
да, обучаюсь, среднее профессиональное (техникумы/колледжи)	2/5,7 %
да, обучаюсь, высшее профессиональное	1/2,9 %
нет, не обучаюсь, работаю	-
нет, не обучаюсь и не работаю по состоянию здоровья	-
нет, не обучаюсь и не работаю	-
другое (указать)	-

Участвующие в анкетном опросе подростки в большинстве своём получают основное и среднее общее образование – 32 чел. (91,4 %).

Таблица 8. Распределение мнений респондентов из многодетных семей об уровне достигнутого ими образования: родители

Уровни достигнутого родителями и детьми образования	Многодетные родители в семье, чел./% подтверждают уровень достигнутого ими образования	Многодетные родители в исправительных учреждениях, чел./% подтверждают уровень достигнутого ими образования
неполное начальное (2 класса)	-	1/3,6 %
начальное общее (4 класса)	-	-
неполное основное общее (5 классов)	-	2/7,1 %
основное общее (9 класс)	8/4,9 %	4/14,3 %
среднее общее (11 классов)	13/6,3 %	6/21,4 %
начальное профессиональное	7/3,4 %	3/10,7 %
среднее профессиональное	77/37,4 %	8/28,6 %
неоконченное высшее	7/3,4 %	1/3,6 %
высшее профессиональное	94/45,6 %	3/10,7 %

Разброс образования родителей более широк: от двух классов начального общего образования – 1 чел. (0,4 %) до высшего профессионального образования – 97 чел. (41,5 %). Обращает внимания наличие у родителей, находящихся в исправительных учреждениях, отсутствия обязательного среднего общего образования – 7 чел. (25 %).

Большинство многодетных родителей – 190 чел. (81,2 %) имеют уровень среднего, неоконченного высшего и высшего профессионального образования, что позволяет предположить высокую ресурсность многодетных родителей в решении воспитательных задач и развитии ценностно-смысловых ориентаций детско-родительских отношений. Для родителей, имеющих различные уровни общего и начального профессионального образования, важно предусмотреть адаптивную методическую поддержку, обеспечивающую доступность предлагаемых методов и способов решения воспитательных задач, повышения уровня ресурсности и

минимизации рисков благополучия семьи во взаимодействии с обществом и государством.

Ниже в таблице 9 представлены обобщённые результаты мнения респондентов по правовому статусу своей семьи.

Таблица 9. Распределение мнений респондентов по правовому статусу своей семьи в разрезе их категорий

Правовой статус	Многодетные родители в семье, чел./% подтверждают правовой статус своей семьи	Многодетные родители в исправительных учреждениях, чел./% подтверждают правовой статус своей семьи	Подростки в многодетных семьях, чел./% подтверждают правовой статус своей семьи
юридический брак	172/83,5 %	10/35,7 %	25/71,4 %
в том числе юридический и церковный брак	13/6,3 %	2/7,1 %	2/5,7 %
церковный брак	3/1,5 %	-	1/2,9 %
живут вместе, но отношения не зарегистрированы	11/5,3 %	11/39,3 %	1/2,9 %
в разводе, детей воспитывает мать	14/6,8 %	5/17,9 %	4/11,4 %
в разводе, детей воспитывает отец	-	-	1/2,9 %
мать-одиночка	5/2,5 %	-	1/2,9 %
отец-одиночка	-	-	-
мать-вдова	1/0,5 %	-	1/2,9 %
отец-вдовец	-	-	-

Преимущественное большинство участников анкетирования (интервьюирования) подтверждают, что они или их родители состоят и в

юридическом – (207 чел. (77 %)) и церковном – (17 чел. (8,2 %)) браке.

Данные результаты позволяют сделать вывод о наличии важных условий семейного благополучия в данных многодетных семьях. Однако, 23 семьи (8,6 %), живущих вместе в незарегистрированных отношениях, и 23 семьи (8,6 %), находящихся в разводе (детей воспитывает мать), имеют риски утраты ценностно-смысловых ориентаций, снижения ресурсности семьи в решении актуальных задач воспитания и выстраивания устойчивых детско-родительских отношений, проявления неблагополучия семьи.

Таким образом, социальный портрет многодетных семей Республики Карелия, с одной стороны, подтверждает наличие необходимых социальных ресурсов для решения многодетными родителями воспитательных задач, с другой стороны, данные органов власти свидетельствуют о наличии существенных проблем в материальном и социальном положении многодетных семей, в том числе, о наличии детей из многодетных семей, чьи родители лишены родительских прав, устойчивых высоких результатах совершённых несовершеннолетними преступлений и уровня разводов в семьях, обращениях в органы власти и государственные организации по вопросам семейных конфликтов и нарушении прав детей, что может отражать нераскрытость ценностно-смысловых оснований воспитательных и семейных отношений как важных ресурсов бсемейного благополучия семьи.

Статистический портрет позволил определиться с категорией благополучных многодетных семей (около 40 %), которые, не имея острых материальных и социальных проблем, могут быть заинтересованы в постоянном поддержании семейного благополучия, связанного с позитивными детско-родительскими отношениями, и могут стать в случае их нарушения потенциальными участниками предлагаемого методического консультирования и просвещения, реализуемого специалистами партнёрских организаций.

Выводы по главе 1

1. Историко-педагогический анализ феномена многодетности за прошедшие 120 лет на примере семей Республики Карелия подтверждает уникальность ценностно-смыслового потенциала воспитания в многодетных семьях, сохраняющих на протяжении многих десятилетий ценности и культуру традиционной российской семьи, являясь важным социальным институтом современного общества, имеющим особую демографическую, социально-экономическую, духовно-нравственную миссию.

Многодетная семья, пройдя трудный исторический путь, претерпевая трансформацию и преобразования ценностно-смысловых ориентиров семейного образа жизни, доказала свою способность обеспечивать полноценную семейную, образовательную, профессиональную и общественную реализацию каждого члена семьи, повышать уровень семейного благополучия и социальной устойчивости семьи во взаимодействии с обществом и государством при соответствующей поддержке партнёрских организаций. Этому способствует внутренняя структура семьи, семейные традиции и духовно-нравственные ценности, сохраняющиеся в семье и позволяющие выстраивать воспитательные отношения, ответственность за развитие творческого потенциала личности каждого члена семьи, открытость к сотрудничеству.

Научные источники подчёркивают, что большинство многодетных родителей одновременно должны быть готовыми к поддержке разновозрастных детей в течение более долгого времени, чем в обычной семье: старшие дети быстро становятся взрослыми и несут часть ответственности в семье, в том числе по воспитанию младших братьев и сестёр; дети вынуждены делить между собой внимание родителей, часто испытывая дефицит родительской любви; дисциплина и порядок в

многодетной семье более жёсткая, чем в обычной семье, что часто рождает тревожные состояния детей и приводит их к протестному поведению. Меньшие финансовые и материальные возможности многодетной семьи приводят родителей к постоянному поиску дополнительных заработков, истощают их морально, духовно и физически, ограничивают ресурсность семьи в развитии каждого его человека в соответствии с возрастом, потребностями и запросами, что может вызвать снижение приоритета и качества решения воспитательных задач.

2. Исследование научных источников показало, что в настоящее время создана основательная теоретическая база, позволяющая углубить основные понятия проблемы методической поддержки родителей многодетных семей в решении воспитательных задач: воспитательные ресурсы и риски многодетной семьи, воспитательная «задача на смысл» в детско-родительских отношениях в многодетной семье, методическая поддержка родителей многодетных семей в решении воспитательных задач и использовать полученные результаты для научно-практического обоснования взаимодействия родителей многодетных семей и специалистов партнёрских организаций в интересах грамотного осуществления семейного воспитания, повышения воспитательных компетенций родителей и специалистов в минимизации рисков и актуализации ресурсов, заложенных в детско-родительских отношениях, на основе ценностно-смысловых ориентаций, направленных на поддержание семейного благополучия, и готовности родителей к преодолению возникающих детских и семейных проблем.

3. Данные теоретического исследования содержания и основных направлений методической поддержки родителей многодетных семей в решении воспитательных задач показали, что возможно обеспечить целостность и системность поддержки, если будут учтены особенности воспитания в настоящее время, осуществлен учёт основных запросов общества и государства на цели и результаты воспитания в семье, выявлена мера готовности субъектов воспитания к совместной деятельности в условиях неопределённости, осуществлено максимальное использование

воспитательного потенциала родителей многодетных семей в обеспечении семейного благополучия.

Методическая поддержка родителей многодетных семей в решении воспитательных задач, реализуемая в условиях общественно-государственного сотрудничества семьи и её социальных партнёров, является, с одной стороны, открытой системой взаимодействия, основанной на согласованных целях и интересах участников воспитательных отношений; с другой стороны, представлена как процесс непрерывного совместного раскрытия, проявления и развития потенциала детско-родительских отношений, повышения уровня воспитательных компетенций родителей и специалистов, оказывающих им поддержку, поиска продуктивных способов решения воспитательных задач.

4. Социальный портрет родителей многодетных семей подтверждает, что в целом, в Республике Карелия многодетные семьи больше относятся к категории малообеспеченных (65, 3 % от общего количества многодетных семей), и каждая четвёртая многодетная семья является малоимущей (26% от всех малоимущих семей), что позволяет рассматривать имеющиеся риски неблагополучия большинства многодетных семей и их социальную неустойчивость. Статистические данные в основном раскрывают материальное положение многодетных семей, не учитывают их ценностно-смысловые ориентации и качество воспитательных отношений, но вместе с тем, данные показатели как раз могут быть основанием для подтверждения недостаточного уровня ценностно-смысловых ориентаций и качества воспитательных отношений родителей многодетных семей, чтобы обеспечить семейное благополучие и социальную устойчивость во взаимодействии с обществом и государством.

По итогам анкетирования (интервьюирования) социальный портрет многодетных семей является более позитивным. Вероятнее всего в анкетном опросе (интервьюировании) приняли участие родители и подростки 14-18 лет из многодетных семей, возможно за исключением родителей, находящихся в

исправительных учреждениях, имеющих активную жизненную позицию, открытость к взаимодействию с государственными, муниципальными, социально ориентированными организациями, осуществляющими деятельность в сфере образования, социального обслуживания, культуры. Ресурсы возраста, образования, трудозанятости, здоровья родителей и детей из многодетных семей, приём в семью детей, оставшихся без попечения родителей, дают основания, с одной стороны, предположить благополучность и социальную устойчивость преимущественного большинства многодетных семей, родители и дети которых приняли участие в анкетировании. С другой стороны, для многодетных семей, родители которых имеют незначительный опыт семейной жизни в силу молодого возраста, низкий уровень образования, отсутствие трудозанятости, инвалидность, незарегистрированность отношений или нахождение в разводе, могут возникать риски снижения уровня ресурсности, детского и семейного благополучия, утраты ценностно-смысловых ориентаций воспитательных отношений, но при готовности принять методическую поддержку специалистов и включиться в созидательную деятельность по улучшению качества детско-родительских отношений в семье, можно повлиять и на повышение уровня семейного благополучия. При внимательном изучении потребности многодетных семей, не имеющих острых материальных и социальных проблем (около 40%), могут быть заинтересованы в повышении качества отношений в семье, успешному решению воспитательных задач, принятии методической поддержки, реализуемой специалистами партнёрских организаций.

Данные результаты исследования дали основание к разработке и реализации тематических консультативных и просветительских программ, входящих в комплексную программу методической поддержки родителей многодетных семей в решении воспитательных задач.

ГЛАВА II

МЕТОДИЧЕСКАЯ ПОДДЕРЖКА РОДИТЕЛЕЙ МНОГОДЕТНЫХ СЕМЕЙ В РЕШЕНИИ ВОСПИТАТЕЛЬНЫХ ЗАДАЧ КАК ПРЕДМЕТ ОПЫТНО- ЭКСПЕРИМЕНТАЛЬНОГО ИССЛЕДОВАНИЯ

Содержание данной главы составляют:

- научное обоснование и программа исследования заявленной проблемы;
- исследовательские материалы, раскрывающие ценностно-смысловые ориентиры родителей многодетных семей Республики Карелия и меру востребованности многодетными родителями методической поддержки, осуществляемой специалистами партнёрских организаций - представителями государственных и общественных структур;
- программа повышения квалификации специалистов партнёрских организаций, готовых осуществлять методическую поддержку родителей многодетных семей в решении воспитательных задач, имеющих проблемы в области воспитания детей;
- практические результаты реализации методической поддержки родителей многодетных семей в решении воспитательных задач, осуществляемой специалистами партнерских организаций совместно с многодетными родителями, имеющими положительный опыт семейного воспитания.

2.1. Научное обоснование проблемы методической поддержки родителей многодетных семей в решении воспитательных задач

Научное обоснование проблемы методической поддержки родителей многодетных семей в решении воспитательных задач осуществлялось в логике системной и антропологической методологии. Обращение к системной методологии

позволило выстроить общий подход к методической поддержке родителей многодетных семей в решении воспитательных задач, нацеленной на поддержание её семейного благополучия. Внимание было обращено на историю многодетных семей конкретного региона – Республики Карелия (ранее – Олонецкая губерния), на традиции, характеризующие детско-родительские отношения и качественное своеобразие воспитания ребенка в многодетной семье. Эти материалы легли в основание *просветительского направления* методической поддержки, реализуемой партнерскими организациями, вовлекающими членов многодетных семей в проектно-просветительскую деятельность.

Обращение к антропологической проблематике позволило выстраивать индивидуально-ориентированные маршруты поддержки конкретных родителей многодетных семей. Тот факт, что рождение и воспитание ребенка выступает как значимый личностный смысл детско-родительских отношений, не нуждался в подтверждении, но необходимо было найти пути реализации методической поддержки процесса воспитания, основанного на смыслообразовании, нацеленного на использование этого ресурса для поддержания семейного благополучия многодетных семей. На идеях смыслообразования выстраивалось *групповое педагогическое консультирование* многодетных родителей и членов их семей, обратившихся за помощью к специалистам партнерских организаций.

Идеи, положенные в основание консультирования как составной части методической поддержки родителей многодетных семей в решении воспитательных задач.

Приступая к процессу взаимодействия с многодетными семьями, нуждающимися в методической поддержке, мы обратили внимание на тот факт, что родители на входе в консультирование всегда проявляли широкий спектр тревожных эмоциональных состояний (печаль, грусть, разочарование, недовольство, сожаление, огорчение, страх, неверие, отчаяние, переживание вины, агрессивность и др.), вызванных неверием в возможность позитивного преодоления жизненно важных

проблем, связанных с воспитанием детей. Этот тревожный настрой был настолько очевидным, что мы сочли возможным рассматривать эмоциональные состояния, сопровождающие некачественные детско-родительские отношения, как личностные риски, препятствующие высвобождению позитивных ресурсов этих отношений и поиску путей решения возникших воспитательных задач.

Это обстоятельство с самого начала побудило обратиться к научным источникам, в которых представлено соотношение понятий «функция» и «эмоция». В поле зрения находилась теория психолога К.Г. Юнга, который выделил 4 психические функции: мышление, чувство, ощущение, интуиция [272] и подчеркнул наличие двух путей принятия решения: первый объединяет функции ощущения и интуиции, второй – чувство и мышление [272]. По мнению автора, целостное функционирование индивида предполагает слаженную работу всех четырех функций. Вместе с тем одна из них может выступать как доминирующая, что является «нормальным явлением и даже необходимо для достижения социального успеха» [272]. Автор обрисовал два пути решения возникающих жизненных проблем.

Первый путь решения жизненных проблем, предложенный К.Г. Юнгом, обозначен им как «ощущение плюс интуиция». Анализ экспериментального материала показал, что большинство родителей многодетных семей интуитивно чувствуют, как строить отношения с детьми, и обращаются за помощью к специалистам партнерских организаций в исключительных случаях, поскольку практически всегда самостоятельно находят пути преодоления (предупреждения) формирующихся рисков.

Второй путь решения жизненных проблем, предложенный автором, обозначен как «чувство плюс мышление». Поскольку функция чувствования ориентирована на оценку воспринимаемого события, способ принятия решения зависит от взаимосвязи чувственной окраски, нацеленной на оценку происходящего, и логического пути, принимаемого с помощью мышления. Личностные смыслы тесно связаны с

эмоциями. Понятиями «эмоция», «эмоциональный» обозначается «субъектная реакция» человека, связанная с переживанием события или ситуации, происходящих в жизни человека. Эмоцию в психологии обозначают как «чувственную ткань личностного смысла» [67, С.11]. В этих случаях тревожные эмоции по поводу некачественных детско-родительских отношений выступают как риски, препятствующие осознанию проблемы и выстраиванию логически целесообразного способа её решения.

Эти идеи явились основанием, во-первых, для выявления сущности процессов решения воспитательных задач как своеобразного сплава эмоциональных и когнитивных процессов; во-вторых, для реализации первых шагов специалистов партнёрских организаций на пути решения проблем в детско-родительских отношениях, связанных со снятием негативных эмоций и актуализацией на этой основе мыслительной деятельности, нацеленной на их решение.

Употребление во взаимодействии с родителями и подростками из многодетных семей понятия «личный смысл» базировалось на суждениях психолога Д.А. Леонтьева, выделившего две стороны понятия:

– с одной стороны, автор подчеркнул, что широкое употребление понятия «становится возможным, благодаря тому, что понятие смысла оказывается «своим» и для житейской и для научной психологии» [154, С.2]. Для нас это значило, что родители не будут затрудняться в расшифровке содержания понятия «личный смысл» при употреблении его в диалоге в процессе взаимодействия со специалистами партнёрских организаций, оказывающими методическую поддержку;

– с другой стороны, по мнению автора, оно находится «на пересечении деятельности, сознания и личности, связывая между собой все три фундаментальные психологические категории. Тем самым понятие смысла может претендовать на новый, более высокий методологический статус, на роль центрального понятия в новой, неклассической или постмодернистской психологии» [154, С.2]. Для исследования это означало, что ценностно-смысловое наполнение детско-

родительских отношений позволит глубже понять специфику включённости родителей многодетных семей в решение воспитательных задач, возможность их реализации «на пересечении деятельности, сознания и личности» [154, С.2]. В логике последнего суждения важно было обозначить связь феномена «смысл» с различными сторонами личности человека и выявить те связи, которые позволят углубить основные понятия исследуемой проблемы.

Решение задачи на смысл. Теория деятельности А.Н. Леонтьева подтверждает, что сознание формируется в результате деятельности и решения двух задач. Первую задачу автор связал с познанием реальности и обозначил фразой: «Что сие есть?» [152, С.25]. Вторую задачу автор сформулировал как задачу на открытие смысла и обозначил фразой: «Что сие есть для меня?» [152, С.25]. «Задача на смысл», по мнению исследователя, – это «труднейшая задача ... в своем общем виде это – «задача на жизнь» [152, С.25]. Решение «задачи на смысл» автор предлагает рассматривать с осознанием мотивов, которые передают значение различным объектам, явлениям и действиям [152, С.25].

Постановка задачи на смысл, по мнению автора, сопровождается особым эмоциональным состоянием. Это «безотчетное, то есть субъективно беспричинные» эмоции, порождающие вопрос: «Что произошло, что дало эмоциональный след, эмоциональный тон жизни (настроение)?» [153, С.185].

По мнению исследователя Д.А. Леонтьева человек в процессе решения «задачи на смысл» задает самому себе ряд вопросов:

– во-первых, по отношению к собственному действию: «ради чего я это сделал или делаю, или собираюсь делать; какие мотивы за ним стоят, какие потребности или ценности находят реализацию в этом действии и к каким следствиям оно приведет» [154, С. 259];

– во-вторых, «по отношению к жизненным событиям: какое место они занимают в моем жизненном мире, для каких аспектов моей жизни они небезразличны, как могут повлиять на нее, какие иметь последствия» [154, С.259].

Ссылаясь на исследование Ф.П. Бассина, Д.А. Леонтьев видит решение проблем, связанных с «задачами на смысл», в сопровождающих их процессах вербализации: «То, что зафиксировано в развернутой речи, приобретает стабильность, утрачивает смутные очертания субъективного переживания, становится надындивидуальным социальным фактором, орудием общения, осознаваемым феноменом» [154, С.259-260]. Диалог по поводу тех или иных событий выступает условием расширения контекста их осмысления.

При анализе источников был выведен ряд значимых для предмета исследования идей.

Личностный смысл, отношения, деятельность. Опираясь на системный подход, Д.А. Леонтьев объясняет смысловые структуры как «превращенные формы жизненных отношений субъекта» [154, С.166]. «Жизненные смыслы и стоящие за ними более или менее сложные системы действительных жизненных отношений субъекта», – пишет он, – «даны его сознанию и включены в его деятельность в превращенной форме смысловых структур, которые в совокупности образуют систему смысловой регуляции жизнедеятельности субъекта» [154, С.124]. Далее автор подчеркивает: «Эта система обеспечивает подчинение деятельности субъекта логике жизненной необходимости, логике отношений с миром ... развитие и усложнение смысловой регуляции расширяет возможности человека произвольно строить свои отношения с миром» [154, С.126]. Это суждение позволило рассматривать детско-родительские отношения со стороны их смысловых структур, смыслового содержания и смысловой регуляции.

Смысл и некоторые личностные структуры. Д.А. Леонтьев выделяет шесть видов смысловых структур: «личностный смысл, ... понимаемый как составляющая сознания, ... смысловой конструкт, смысловую установку, смысловую диспозицию, мотив и личностную ценность» [154, С.127]. По мнению автора, в целостной системе смысловой регуляции жизнедеятельности личности все они взаимосвязаны, и в то же время «существенно различающиеся по своим структурным и функциональным

характеристикам» [154, С.128]. В соответствии с предметом исследования нас интересовали функциональные характеристики первой и шестой личностных структур: личностного смысла и личностной ценности. Автор охарактеризовал их следующим образом:

– «Личностный смысл всегда конкретен и содержит явное или скрытое указание на те мотивы или другие смыслообразующие структуры, которые придают личностную значимость данному объекту или явлению, а также на содержательное отношение между ними. Смысл не только всегда смысл чего-то, но и всегда по отношению к чему-то» [154, С.162];

– «Основными составляющими внутреннего мира человека являются присущие только ему и вытекающие из его уникального личностного опыта устойчивые смыслы значимых объектов и явлений, отражающие его отношение к последним, а также личностные ценности, которые являются, наряду с потребностями, источниками этих смыслов» [154, С.144].

Опираясь на антропологический подход, современные авторы полагают, что смысл является предметом скорее понимания, чем объяснения. О преимуществах процессов понимания перед процессами объяснения в области смыслообразования писал О.Г. Дробницкий: «Эти преходящие состояния и переходы в иное, пребывание и проявление, нахождение в ситуации и вечное обновление, устремленность и становление ... сам жизненный процесс в его пульсации и беспокойстве, – все это и есть определенность человека» [100, С.179].

Личностный смысл и сознание. На связь личностных смыслов и сознания указывают ученые, ориентирующиеся и на системный, и на антропологический подходы. Системный подход, как было показано выше, представлен в трудах Д.А. Леонтьева. Антропологический подход мы находим у немецкого философа Э. Гуссерля: «Именно наше бытие и жизнь нашего сознания придают миру смысл, именно в жизни сознания впервые получает свой смысл и свою бытийную значимость весь мир, и я сам как объект, как сущий в мире человек» [89, С. 10].

Каждый смысл, по Э. Гуссерлю, «интенционально содержится во внутренней сфере нашей собственной испытывающей, мыслящей, оценивающей жизни и формируется в нашем субъективном генезисе сознания» [90, С.10]. Таким образом, смысл предстает у Э. Гуссерля как основная образующая ткань сознания.

Личностный смысл и рефлексия. Существуют разные трактовки понятия рефлексии. В русле предмета исследования важно было сосредоточить внимание на тех определениях, которые связаны с самоанализом, самооценкой и потребностью человека (в нашем случае – родителя и подростка) в преобразовании себя для решения актуальных вопросов воспитания. Этому пониманию в наибольшей степени отвечали суждения:

– А.Н. Леонтьева, связавшего рефлексию с решением «задачи на смысл» [152, С.184];

– И.С. Кона, раскрывающего процессы преодоления внутренних конфликтов в смысловой сфере, связанные с критической переоценкой ценностей, «наиболее общим выражением которой и является вопрос о смысле жизни» [137, С.168];

– А.С. Сухорукова (1997), различающего в рефлексивных процессах три «смысловых горизонта – очевидные смыслы, конфликтные смыслы и потенциальные смыслы» [235, С.16-17].

Наиболее полно связь личностного смысла и рефлексии раскрыта в трудах В.И. Слободчикова. Опираясь на идею смысла, он говорит о двух основных способах существования человека. Первый это «жизнь, не выходящая за пределы непосредственных связей, в которых живет человек» [229, С.22], когда «весь человек находится внутри самой жизни; всякое его отношение - это отношение к отдельным явлениям жизни, а не к жизни в целом» [229, С.22]. Второй «связан с появлением собственно внутренней рефлексии» [229, С.23], которая «прерывает этот непрерывный поток жизни и выводит человека за его пределы. С появлением такой рефлексии связано ценностно-смысловое определение жизни» [229, С.23]. «Тем самым становится отчетливо видна неразрывная *связь функции рефлексии с функцией*

смысловой регуляции как регуляции жизнедеятельности в целом» [154, С.145]. (Подчеркивание наше).

Личностный смысл и ценности. Авторы подчеркивают неразрывную связь в жизнедеятельности человека «смысла» и «ценности». Сошлемся в этом плане на ряд источников. Заключение о том, что смыслы имеют особую ценность в жизнедеятельности человека представлено в трудах В.В. Налимова: «Смыслы делают нас активными, психически здоровыми, – пишет он, – но, если они не обновляются постоянно в соответствии с меняющейся ситуацией, они могут играть и негативную роль – угнетать, подавлять, догматизировать человека. Тот поиск смыслов, который ведет личность, приводит ее к соприкосновению с предельной реальностью Мира. Раскрывая смыслы Мира, активно участвуя в раскрытии потенциально заложенных в нем смыслов, человек расширяет и гармонизирует смысловую ткань своей собственной личности, трансцендируя, выходя за ее пределы» [181, С.211]. Изучая взаимозависимость смыслов и ценностей, М.С. Каган отмечал, что «смысл призван решить важнейшую задачу осознания субъектом своих ценностных позиций для понимания глубинных мотивов своего поведения, для проверки подлинной, объективной ценности спонтанно сложившихся в его душе ценностей, для саморегуляции путем изменения ценностной иерархии, переставших соответствовать сознательным поведенческим установкам. Смысл поднимает ценностное отношение на более высокий, рационализированный, идеологический уровень, «отрывающийся от практики повседневного бытия» [122, С.116]. Исследуя смысловые образования как единицы сознания личности, Б.С. Братусь подчеркивает, что они создают «перспективу развития личности и помогают проводить нравственную оценку и регулировку поведения. Развитие ценностно-смысловой сферы движется в направлении от прагматических или эгоцентрических установок к общечеловеческим ценностям и, одновременно, от нестойких отношений к осознаным, устойчивым ценностно-смысловым ориентациям. Высшим уровнем является преобразование действительности в соответствии с нравственными идеалами

и ценностями» [59, С.104]. Размышляя над сутью ценностно-смысловых оснований в жизни человека, П.Тиллих приходит к выводу о значимости смыслов и ценностей в проявлении реальности мира человека: «Человек есть человек лишь потому, что он обладает способностью понимать и формировать реальность – свой мир и самого себя – в соответствии со смыслами и ценностями» [237, С.37]. Автор подчеркивает связь стремления к смыслу с такими характеристиками человека, как «мужество быть», поскольку утрата человеком смысла сопровождается «утратой духовного центра» и специфическими формами тревоги [237, С.37].

И, наконец, сошлемся на общеизвестную теорию М. Рокича, который обозначил два вида ценностей: «терминальные и инструментальные, первые из которых тесно связаны со смыслообразованием, с жизненной стратегией человека, а вторые указывают на черты человека, позволяющие реализовать лично значимые ценности, связанные со смыслообразованием» [218]. В нашем случае терминальными ценностями выступают личностные смыслы детско-родительских отношений, а инструментальными – личностные характеристики родителей, меняющиеся в течение жизни в целях достижения семейного благополучия.

Личностный смысл как функция. Д.А. Леонтьев рассматривает смысл как значимую функцию жизнедеятельности личности. Он пишет: «Смысловая регуляция жизнедеятельности, то есть регуляция действий на основе их смысла, который определяется всем жизненным миром субъекта, является основой специфического для человека способа существования и конституирующей функцией личности. Она является одной из высших форм регуляции жизнедеятельности и присуща всем людям; степень развитости смысловой регуляции и ее удельный вес среди других форм регуляции жизнедеятельности выступает как мера личностной зрелости... необходимой предпосылкой межличностного смыслового взаимодействия является нахождение общего жизненного контекста» [154, С.442].

Личностный смысл и индивидуальность. Исследователи соотносят понятие смысла с индивидуальной ситуацией развития человека. «Нет такой вещи, как

уникальный смысл жизни, есть лишь уникальные смыслы человеческих ситуаций» [250, С.288]. Смысл отражает «содержание индивидуальной жизни, он прослеживается через цепь конкретных жизненных ситуаций конкретного живого человека» [259, С.142]. Если человек включен в ситуацию, требующую особого решения, то потребность в поиске смысла жизни актуализируется. «Возникают вопросы: что сильнее: жизненные обстоятельства или жизненные ресурсы человека, победит ли человек обстоятельства, или победят обстоятельства, сломившие его потребность достойно жить. Каким способом он будет решать возникшую проблему? В таких ситуациях поведение человека всегда соотнесено с теми ценностями, которые являются значимыми для него. Это могут быть религиозные ценности (готовность страдать за веру), научные ценности (готовность отстаивать истину), ценности семейной жизни (готовность отказаться от чего-либо, идя навстречу близким)» [259, С.144]. В таких или других случаях «жизненная ситуация осмысливается с позиции ценностей, приближенных, тяготеющих к абсолюту» [259, С.142]. В критической для человека ситуации его поведение, «поиск выхода из ситуации в наибольшей степени отражает его индивидуальность: само бесконечное разнообразие личностей характерно для человеческого существования» [251, С.25]. В.Франкл делает вывод, что «смыслу жизни нельзя научить, он должен стать результатом собственного поиска» [250, С.311]. Соответственно можно говорить о содержательном наполнении воспитания в семье личностным смыслом, о частичном слиянии функции воспитания и смысловой функции.

Стремление к смыслу. Ряд авторов (В. Франкл и его последователи) вводят в науку понятие «стремление к смыслу». В. Франкл считает, что стремление к смыслу обладает фундаментальной мотивационной силой. Отсутствие этого стремления у человека обозначается автором как «экзистенциальное крушение» [250, С.10-11], поскольку он «перестает воспринимать себя активным участником собственной жизни, позволяет определять свой жизненный путь другим, исключает себя из значимых для собственного развития процессов» [250, С.10-11]. По мнению авторов

этого направления смысл нельзя дать, его нужно найти, поскольку «смысл всегда уникальный и индивидуальный для каждого человека» [250, С.68]. Поиск человеком жизненного смысла вызывает внутреннюю напряженность, которая является незаменимой предпосылкой душевного здоровья. Личностный смысл рассматривается авторами как мотивационная сила, позволяющая преодолевать ситуации стресса и минимизировать социальные риски.

В заключении отметим значимость для осмысления проблемы исследования следующих суждений М.М. Бахтина: «Я живу – мыслю, чувствую, поступаю – в смысловом ряду своей жизни» [46, С.96]; «Осознавать себя самого активно – значит освещать себя предстоящим смыслом» [46, С.105]; «Мое внутреннее бытие сплошь создано этим предстоящим смыслом» [46, С.109].

В педагогике ценностно-смысловые ориентации личности определяются как: «система значимых и иерархически взаимосвязанных идеальных и материальных объектов, отраженных в сознании субъекта и направляющих его деятельность и поведение в сторону согласования личных и общественно значимых потребностей» [136, С.142]; «избирательное отношение человека ..., имеющее в сознании форму системы установок, убеждений, предпочтений и выражающихся в поведении человека» [134, С.382]. Авторы подчеркивают «сокровенный смысл духовно-нравственного воспитания как возвышения личности, ее движения к постижению высокого смысла в окружающем мире, к активному бескорыстному деланию добра, к работе над усовершенствованием своего «Я» [215, С.75-76].

В семье формируются и закладываются базовые, передающиеся из поколения в поколение, ценностно-смысловые ориентации личности. Ценности, культивируемые в семье, оказывают непосредственное влияние на специфику образа жизни, на соотношение семейных и внесемейных ориентаций, а также на желаемое и реальное число детей. Ценностные ориентации выступают важнейшим фактором мотивации создания и сохранения брака, рождения и воспитания детей. По мнению исследователя Т.Н. Грудиной «Многодетная семья — это не только определенный

образ жизни, но и еще особое отношение к жизни, мировоззрение, это арена подлинной человечности и коллективизма, социокультурный механизм формирования социальной и национальной идентичности» [88, С.22].

Идеи, положенные в основание просвещения родителей как составной части методической поддержки родителей многодетных семей в решении воспитательных задач. Многодетная семья во все времена являлась носителем воспитательного образа семьи в России, отображением востребованности традиционных семейных ценностей в обществе и государстве. В разработке этого направления методической поддержки мы опирались на труды К. Ясперса, который отмечал, что «понимание объективных порождений психической жизни ... возможно лишь на основе *более широкого контекста* (подчеркивание наше). Для их постижения необходимо «широкое понимание духовного мира человека и достаточно богатый опыт. Прийти к широкому пониманию – это значит сделать первый шаг; уже после этого мы приобретаем способность к непосредственному постижению смысла как выражения данной и именно данной, отдельно взятой души» [274, С.238]. Исследование предполагало вовлечение родителей многодетных семей в изучение воспитательных традиций, характерных для Республики Карелия (ранее – Олонецкой губернии), в подготовку и реализацию событий, проектов, программ, характеризующих наличие линий преемственности в решении воспитательных задач в истории и на современном этапе.

Для разработки теоретических оснований программы исследования особую значимость приобретали педагогические труды В.П. Бедерхановой [47], Л.С. Бондарь [55], О.С. Газмана [79], Г.С. Курагиной [145], А.В. Мудрика [180], Г.А. Новокшоновой [187], М.М. Плоткина [196], С.А. Расчётиной [203-209], Н.Н. Суртаевой [233], О.В. Филатовой [248], И.Ю. Шустовой [264, 265] и др., в которых отражено содержание разных видов и возможные маршруты поддержки и сопровождения субъектов отношений, основанные на антропологических идеях.

Теоретический анализ показал, что технологии педагогической поддержки

выстраиваются как последовательность ситуаций, включающая в себя ситуации индивидуального взаимодействия помогающего педагога и ребёнка, посреднические ситуации между детьми, родителями, педагогами, сверстниками.

В обосновании методической поддержки были положены также педагогические теории, характеризующие индивидуально-ориентированные маршруты педагогической поддержки участников отношений (М.А. Жигалик [104], Л.А. Косолапова [139], К.М. Лебедева [149], И.А. Хоменко [254] и др.).

На основе этих положений было разработано педагогическое консультирование и просвещение, где привлечённые к методической поддержке специалисты партнёрских организаций и многодетные родители, имеющие положительный опыт семейного воспитания, содействовали снятию тревожного состояния родителей и способствовали в диалогичной форме через рефлексивные и проектные технологии решению воспитательных «задач на смысл» в соответствии с конкретными проблемами, требующими особого внимания родителей многодетных семей.

В домашних условиях многодетные родители стремились применить полученные знания и умения в детско-родительских отношениях, привлекая к совместной деятельности детей и членов семей, что подтверждается текущими и итоговыми методиками оценки результативности методической поддержки, семейными проектами и улучшением качества отношений.

Таким образом, анализ философских, социологических, психологических, педагогических источников по проблеме показал:

– что в настоящее время существует теоретическая база, содержащая систему понятий, характеризующих ценностно-смысловые ориентации современного человека, что педагоги вплотную подошли к анализу ценностных смыслов семейных отношений. Это создает теоретическую почву для разработки *консультационного аспекта* методической поддержки воспитательного процесса, основанного на вовлечении родителей в решение воспитательных «задач на смысл»;

– что обращение к историческим традициям воспитания в многодетных семьях

Республики Карелия (ранее – Олонецкой губернии) создает теоретическую основу для разработки *просветительского аспекта* методической поддержки воспитательного процесса, основанного на вовлечении родителей в события, проекты и программы культурного и духовно-нравственного содержания.

2.2. Программа исследования методической поддержки родителей многодетных семей в решении воспитательных задач

В данном параграфе представлена программа исследования, нацеленная на анализ методической поддержки родителей многодетных семей в решении воспитательных задач с позиции научных идей о ценностно-смысловых ориентациях, заложенных в детско-родительских отношениях.

База исследования:

– 127 организаций в сфере образования, культуры, социального обслуживания, социально ориентированных некоммерческих организаций, охраны здоровья, исправительных учреждений УФСИН России по Республике Карелия Петрозаводского городского округа, Кондопожского, Медвежьегорского, Олонецкого, Пряжинского, Сегежского, Пудожского муниципальных районов;

– 592 многодетных родителей – участники анкетного опроса, событий и программ методической поддержки родителей многодетных семей в решении воспитательных задач;

– 450 детей из многодетных семей – участники анкетного опроса, событий и программ методической поддержки родителей многодетных семей в решении воспитательных задач;

– 793 специалиста дошкольных образовательных и общеобразовательных организаций, учреждений социального обслуживания и культуры, социально ориентированных некоммерческих организаций и исправительных учреждений УФСИН России по Республике Карелия – участники анкетного опроса, событий и

программ, оказывающие методическую, консультативную, психолого-педагогическую поддержку многодетным родителям и членам их семей.

Диагностический этап. Его цель: анализ ценностно-смысловых ориентаций, лежащих в основании детско-родительских отношений.

Исследовательские задачи:

- выявление оценочных суждений о ценностно-смысловом потенциале детско-родительских отношений, высказанные экспертами, родителями и подростками 14-18 лет из многодетных семей Карелии;

- выявление оценочных суждений специалистов партнёрских организаций о собственной готовности к консультированию и просвещению многодетных семей на основе повышения квалификации.

Исследовательские методики, обращенные к родителям, подросткам, партнерам:

- в логике системного подхода применялись: методы анкетного опроса и самооценки родителей и детей из многодетных семей, анкетного опроса и экспертной оценки специалистов, анализа нормативно-правовых документов и официальной информации органов власти и организаций;

- в логике антропологического подхода: применялись индивидуальные собеседования и интервью с многодетными родителями, членами их семей, с представителями партнерских организаций, ситуационный анализ воспитательных проблем многодетных семей.

Предполагаемый результат:

- характеристика детско-родительских отношений с точки зрения ценностно-смыслового содержания, «готовности – неготовности» родителей актуализировать ценностные смыслы этих отношений, как диагностическая основа для разработки методической поддержки родителей многодетных семей в решении воспитательных задач;

- характеристика готовности специалистов партнёрских организаций к

повышению квалификации в области консультирования и просвещения многодетных семей, имеющих проблемы в воспитании.

Формирующий этап. Его цель: теоретическое обоснование и практическая реализация методической поддержки родителей многодетных семей в решении воспитательных задач.

Респонденты: родители (358 чел.), дети и подростки (415 чел.) из многодетных семей, специалисты партнерских организаций (172 чел.).

Исследовательские задачи:

– теоретическая разработка и практическая апробация содержания методической поддержки родителей многодетных семей в решении воспитательных задач в логике консультирования родителей, испытывающих трудности во взаимодействии с детьми; в логике просвещения, основанного на осмыслении исторических традиций воспитания в многодетных семьях, и вовлечения родителей, детей и подростков в события такого содержания;

– теоретическая разработка и практическая апробация процессуального аспекта методической поддержки родителей многодетных семей в решении воспитательных задач. Процессуальный аспект был представлен поиском алгоритмов общего в процессе поддержки, поскольку по мнению Э. Фромма «люди похожи, ибо всем нам досталась одна человеческая ситуация с ее экзистенциальными дихотомиями» [251, С.25]; творческого решения «задач на смысл», поскольку «люди уникальны, ибо каждый по-своему разрешает свою человеческую проблему» [251, С.25];

– подготовка специалистов партнерских организаций к осуществлению методической поддержки родителей многодетных семей на основе группового методического консультирования родителей по решению воспитательных задач «на смысл», просвещения и включения родителей, детей и подростков в процесс изучения традиций воспитания в многодетной семье с использованием рефлексивных и проектных технологий;

– вовлечение родителей, успешных в области воспитания и семейного благополучия, в процесс оказания методической поддержки родителям, характеризующимся проблемным состоянием детско-родительских отношений.

Исследовательские методики, обращенные к родителям и через них к членам семей, специалистам партнёрских организаций:

– в логике системного подхода: вовлечение респондентов в разные виды разработки и реализации событий, проектов и программ преобразования семейной ситуации на основе проектировочной технологии;

– в логике антропологического подхода: решение воспитательных «задач на смысл», отвечающих потребностям родителей, возрастным характеристикам детей, особенностям многодетной семьи, на основе рефлексивной технологии.

Предполагаемый результат: теоретическое обоснование и практическая реализация:

– подготовки специалистов партнёрских организаций к методической поддержке родителей многодетных семей в решении воспитательных задач;

– группового методического консультирования и просвещения многодетных родителей и членов их семей, имеющих проблемы в области воспитания, на основе рефлексивных и проектных технологий.

Оценочный этап. Его цель – выявление результативности деятельности специалистов партнёрских организаций, оказывающих методическую поддержку родителям многодетных семей в решении воспитательных задач.

Респонденты: участники программ – родители (49 чел.) и подростки в возрасте 14-18 лет (35 чел.) из многодетных семей, специалисты партнёрских организаций (соруководители программ – 13 чел., внешние эксперты – 3 чел.).

Задачи оценочного этапа:

– анализ реальных результатов в решении воспитательных проблем на основе консультирования и просвещения;

– выявление степени удовлетворенности родителей, подростков, специалистов

партнерских организаций консультативной и просветительской деятельностью;

– определение меры участия родителей и подростков в просветительских событиях и программах методической поддержки родителей многодетных семей в решении воспитательных задач;

Критерии и показатели результативности методической поддержки родителей многодетных семей в решении воспитательных задач:

Критерий функциональный результативности и количественные показатели к нему: рост числа многодетных семей, повысивших свою ресурсность в решении актуальных задач воспитания, готовых к сотрудничеству с государственными и общественными структурами, вовлеченных в процесс поддержки семей, нуждающихся в коррекции детско-родительских отношений;

Критерий ценностно-смысловой результативности и качественные показатели к нему:

– «на стороне» родителей: мера потребности в поддержании позитивных ценностно-смысловых оснований детско-родительских отношений, готовности к решению задач на смысл, к актуализации ресурсов собственной личности для минимизации рисков семейного благополучия, удовлетворенности взаимодействием со специалистами партнёрских организаций в процессе консультирования и просвещения;

– «на стороне» подростков: степень удовлетворенности детско-родительскими отношениями, интерес к самоанализу и самооценке собственных поступков в рамках детско-родительских отношений, готовность участвовать вместе с родителями в воспитательных событиях, основанных на традициях многодетной карельской семьи, реализуемых партнёрскими организациями;

– «на стороне» специалистов партнёрских организаций: мера овладения методикой решения «задачи на смысл», удовлетворенности отношениями с многодетными родителями; готовности повышать уровень компетенций, обеспечивающих полноценный процесс взаимодействия с многодетными семьями,

характеризующимися воспитательными проблемами.

2.3. Материалы диагностики ценностно-смыслового потенциала детско-родительских отношений

В этом параграфе раскрыто содержание констатирующего эксперимента, нацеленного на выявление ценностно-смысловых оснований детско-родительских отношений, представленных оценочными суждениями экспертов, многодетных родителей, подростков, на выявление меры готовности многодетных родителей углублять воспитательный потенциал детско-родительских отношений, включаться в процесс решения актуальных воспитательных задач (проблем).

На предварительном этапе исследования выявлялось ценностно-смысловое содержание детско-родительских отношений в многодетных семьях. В рамках эксперимента были осуществлены: экспресс-опрос экспертов Общероссийской общественной организации «Национальная родительская ассоциация социальной поддержки семьи и защиты семейных ценностей» (14 чел.), анкетный опрос родителей (206 чел.) и подростков 14-18 лет (35 чел.) из многодетных семей, интервьюирование многодетных родителей, находящихся в исправительных учреждениях (28 чел.). Опросы позволили выявить десять наиболее значимых ценностей детско-родительских отношений: любовь к близким, ответственность, трудолюбие, уважение к старшим, милосердие, щедрость, оптимистичность, честность, доброжелательность, постоянное саморазвитие и самосовершенствование. Эти ценности рассматривались как смысловое содержание (воспитательный потенциал) детско-родительских отношений, наличный уровень которого «обеспечивает – не обеспечивает» успешное решение воспитательных задач.

Полученные материалы были использованы в анкетировании и интервьюировании многодетных родителей, подростков и специалистов партнерских

организаций, которым было предложено осуществить ранжирование выявленных десяти ценностей, составляющих ценностно-смысловую основу детско-родительских отношений, в соответствии с той значимостью, которую они имеют в процессе решения воспитательных проблем. Анкета предлагала родителям и подростками дополнить список ценностей, необходимых, по их мнению, для решения актуальных задач воспитания. В содержании анкетного опроса и комментариев к ответам была заложена оценка многодетными родителями:

– во-первых, ценностно-смыслового потенциала собственных детско-родительских отношений, «обеспечивающего - не обеспечивающего» полноценное решение воспитательных задач;

– во-вторых, «готовность – неготовность» обучаться в целях повышения уровня воспитательного потенциала детско-родительских отношений.

Анкетирование сопровождалось выборочными собеседованиями с многодетными родителями, побуждающими к комментированию ответов на вопросы анкеты. В анкетировании приняли участие многодетные родители, проживающие в семьях, подростки из многодетных семей в возрасте от 14 до 18 лет, в интервьюировании – многодетные родители, находящиеся в исправительных учреждениях.

Результаты анкетирования родителей, проживающих в семьях с детьми. Ранжирование многодетными родителями десяти ценностей, лежащих в основании воспитания в семье, позволило выявить наибольшее и наименьшее количество предпочтений ценностей.

Наибольшими предпочтениями многодетных родителей, проживающих в семьях с детьми, отмечены ценности: любовь к близким (189/88 %), ответственность (172/87 %), трудолюбие (138/68 %), доброжелательность (122/61 %), честность (101/60 %), уважение к старшим (102/55 %). Наличие данных ценностей подтверждает значимый личностный ресурс многодетных родителей, помогает многодетным семьям выстраивать позитивные детско-родительские отношения,

преодолевать актуальные воспитательные проблемы.

Наименьшими предпочтениями многодетных родителей, проживающих с детьми, отмечены ценности: оптимистичность, постоянное саморазвитие и самосовершенствование, хотя проявление данных ценностей способно обеспечить поиск ответов на воспитательные проблемы и способы их решения.

Анкетирование сопровождалось развернутыми беседами с частью родителей с целью выявления мотивации предпочтения тех или иных ценностных ориентаций, лежащих в основе воспитательных задач семьи. Нас в первую очередь интересовали суждения родителей по поводу таких ценностей, как оптимистичное отношение и потребность в саморазвитии. Родительские комментарии позволили охарактеризовать пути решения воспитательных задач, свойственные конкретным многодетным семьям, соотнести их с суждениями КГ. Юнга, представленными в первом параграфе второй главы (первый путь решения проблем «ощущение плюс интуиция», второй путь «чувство плюс мышление») [272].

Первая группа комментариев. Небольшое количество родителей в качестве приоритетных поставили на первое место три ценностных основания детско-родительских отношений: любовь к детям, оптимистичность, готовность к саморазвитию, затем следовали остальные ценности. Приведем несколько комментариев родителей к выбору этих ценностей:

– «Помимо любви к детям – это, конечно, главное – я выбрала такую ценность, как оптимизм и саморазвитие родителей (как пример для моих детей). Это важно для моих не очень здоровых детей. Я должна внушить им мысль, что они могут быть счастливы. Для этого они должны видеть, что родители постоянно развивают себя, с нас можно брать пример. Близость с детьми рождает особое состояние, лучше сказать предчувствие возникающей проблемы, она же позволяет ее предупреждать с помощью какого-то особого шестого чувства. Остальные ценности мне трудно ранжировать, это зависит от возраста детей, от тех проблем, которые возникают то сегодня, то завтра. Вообще мне кажется, что они все равноценны»;

– «То, что я многодетная мать, говорит само за себя, почему я выбрала именно эти ценности: я люблю детей, я хочу, чтобы они были счастливы, я внушаю им мысль, что у всех возникают трудности, но жизнь – это преодоление трудностей, надо верить в себя и оптимистично смотреть вперед. Конечно, в семье возникают проблемы, но, когда они возникают, откуда-то находятся силы, чтобы их решать. Я поставила на второе место оптимизм, но это место может разделить с ним ответственность за жизнь и здоровье, за воспитание и образование детей. По-моему, все ценности связаны».

Вторая группа комментариев. Наибольшую группу составили родители, которые в качестве приоритетных поставили на первое место три ценностных основания: любовь к детям, трудолюбие, доброжелательность, затем следовали остальные ценности. Приведем несколько комментариев многодетных родителей к выбору этих ценностей и отношения к ценностям оптимизма и саморазвития:

– «Почему я выбрала как основные эти ценности (любовь к детям, трудолюбие, доброжелательность)? Потому что хочу сформировать их в моих детях. В многодетной семье нельзя не трудиться. В нашей семье все обязанности распределены на каждую неделю вперед, все знают, что они должны делать помимо уроков. Я хочу, чтобы дети помогали друг другу, всегда чувствую, что может возникнуть ссора, быстро улаживаю ссоры, не даю возможности им затягиваться, и учу их добрым отношениям друг к другу. Сегодня мне уже помогают в этом мои старшие сыновья. Как я отношусь к оптимизму? Если мои дети будут трудолюбивы и доброжелательны, это поможет им в жизни. Это и есть мой оптимизм. Как я понимаю саморазвитие - приходится считаться с тем, что дети разные и относиться к ним надо по-разному. Сегодня мне легче воспитывать детей, так как прошла «школу» со старшими и интуитивно чувствую, когда надо вмешаться, когда - нет, не повторяю ошибок. Моя опора – мои старшие. Они хорошо влияют на младших. Вместе мы находим решение»;

– «В институте нас учили: «Труд создал человека». Став матерью троих детей,

я погрузилась в труд воспитания и поняла, что должна научить своих детей ответственно трудиться в школе и дома. Мы вместе ставим задачи и преодолеваем трудности. Я всегда хвалю детей, если они смогли преодолеть свои трудности. Мой старший сын заикается, ему трудно отвечать устно. Но зато он прекрасно пишет. Я стараюсь всячески его в этом поддержать и горжусь тем, что он хорошо учится. Я всегда чувствую, когда у моих детей возникают проблемы, и понимаю, что я должна быть другом своих детей. На ваш вопрос об оптимизме отвечу, это само собой разумеется, что я верю в своих детей и внушаю им оптимизм»;

– «Моя первая задача – это научить ребёнка жить в обычном мире, где нет спонсоров, нянечек и воспитателей. Где обед не появляется на столах просто так, где надо уметь принимать важные решения. И бывают не только радости, но и огорчения. Я должна быть уверена, что, когда мои дети отправятся в большую, самостоятельную жизнь, они будут готовы ко всему. Ставить задачи и решать их. Не бояться трудностей. Уважать людей и их мнение. Принимать критику и не бояться ошибиться. Стараюсь передать все свои знания и умения».

Вывод: родители, представившие эти комментарии, демонстрируют своими отношениями с детьми первый путь решения проблем, отраженный в концепции суждениями К. Г. Юнга (ощущение плюс интуиция) [272]. Они интуитивно чувствуют, как строить отношения с детьми, практически всегда самостоятельно находят пути преодоления (предупреждения) формирующихся рисков, то есть умеют решать воспитательные задачи самостоятельно.

Третья группа комментариев. Родители в качестве приоритетных поставили на первое место те же три ценностных основания: любовь к детям, трудолюбие, доброжелательность, затем следовали остальные ценности. Однако комментарии показали совсем другую картину отношений в семье:

– «Я поставила на второе и третье место трудолюбие и доброжелательность, потому что этого нет в нашей семье, об этом я могу только мечтать, понимая, как это важно. Дети растут, вместе с ними растут проблемы. Особенно у средних моих

двойняшек, они не мирятся между собой, и заставить их что-нибудь сделать по хозяйству – это сплошное расстройство. Так что я совсем разуверилась в своих силах и не испытываю никакого оптимизма. Мне говорят, что любовь к детям подсказывает, как решать их проблемы, но я постоянно нахожусь в стрессе и знаю, что веду себя непростительно, от чего мои дети сторонятся меня, но ничего не могу с собой поделать»;

– «Трудолюбие и доброжелательность, конечно, это главное, что мы хотим воспитать в детях, но это и самое трудное. Я люблю своих детей, они отвечают мне взаимностью. Но сделать их трудолюбивыми никак не получается. Где-то я допустила ошибки в воспитании старшей и средней дочери, они напористо отказываются мне помогать, младший, глядя на них, ведет себя также. Я чувствую, что, между нами, все увеличивается расстояние и не знаю, как поступать дальше. Мои размышления не приводят ни к чему хорошему. Боюсь, что у меня не будет опоры в старости».

– «Любовь к детям позволили нам с женой быть готовыми стать многодетными. Но сейчас, когда у нас четверо маленьких дочерей, я постоянно нахожусь в муках от того, как заработать на пропитание, как уделить им время для общения, как вместе с женой быть воспитателем своих детей, когда сам под час не являешься примером сдержанности, своевременного выполнения домашних забот, проявления любви не на словах, а на деле...»

Вывод: родители, представившие эти комментарии, демонстрируют второй путь решения жизненных проблем (чувство плюс мышление): в данном случае тревожные эмоции по поводу некачественных детско-родительских отношений выступают как риски, препятствующие осознанию проблемы, мыслительные процессы не приводят к нужным результатам, к выстраиванию логически целесообразного способа решения воспитательных задач.

В соответствии с предметом исследования нас интересовали наиболее значимые педагогические проблемы в детско-родительских отношениях, волнующие

родителей многодетных семей. Интервьюирование показало, что наиболее актуальными для родителей являются проблемы: внутрисемейные (отношения детей и родителей, между поколениями, детей разного возраста), вне семьи (детей с учителями и сверстниками), к новым социальным явлениям (доступность средств аудио- и видео связи, интерес к неформальным организациям и субкультурам).

Выявление возможных путей углубления воспитательного потенциала детско-родительских отношений, применяемых родителями для повышения степени готовности к решению воспитательных задач. Ниже в таблице 10 представлены результаты оценки.

Таблица 10. Оценка многодетными родителями, проживающими в семьях с детьми, возможных путей углубления воспитательного потенциала детско-родительских отношений

Способы повышения воспитательного потенциала детско-родительских отношений	Результаты ответов чел./процент
Знакомлюсь с полезными материалами на Интернет-ресурсах;	107/57 %
Читаю время от времени отдельные книги и статьи по воспитанию	85/42 %
Пока не имею опыта повышения уровня воспитательного потенциала	40/20 %
Посещаю специально организованные для родителей события в организациях сфер:	31/17 %
- образования (школа, детский сад, организация дополнительного образования)	43/28 %
- культуры	14/10 %
- социального обслуживания	9/4 %
- социально ориентированных некоммерческих организаций (общественная организация, благотворительный фонд)	7/4 %
Постоянно изучаю специальные материалы для родителей	28/16%
Являюсь консультантом родителей и членов семей	3/2%
Являюсь соруководителем программ просвещения родителей и членов семей	1/1%
Другое:	1/1%

Из общего числа 206 опрошенных многодетных родителей 40 человек не имеют опыта углубления воспитательного потенциала детско-родительских отношений. Примерно такое же количество опрошенных эпизодически участвуют в воспитательных мероприятиях, организованных учреждениями в сфере образования, культуры, социального обслуживания, 28 человек занимаются в области воспитания самообразованием, и очень незначительная часть многодетных родителей активно участвуют в этом процессе, являясь консультантами и соруководителями воспитательных программ.

Выявление готовности многодетных родителей, проживающих с детьми, углублять воспитательный потенциал детско-родительских отношений.

Ниже в таблице 11 представлены результаты анкетного опроса (интервьюирования) многодетных родителей.

Таблица 11. Результаты ответов многодетных родителей, проживающих с детьми, о готовности углублять потенциал детско-родительских отношений

Оценка	многодетные родители, подтверждающие готовность углублять потенциал детско-родительских отношений (чел./процент)
да	107/52 %
нет	99/48 %

В углублении воспитательного потенциала признают себя нуждающимися немногим более половины многодетных родителей. Тем из них, которые признают необходимым повышать уровень воспитательного потенциала детско-родительских отношений, предложены варианты включения в этот процесс (таблица 12).

Определённая часть многодетных родителей готовы принять участие в реализации программ родительского просвещения и консультирования в качестве «участника событий, проектов и программ на уровне организации» и «участника событий, проектов и программ на местном уровне (город/село/посёлок/деревня)».

Таблица 12. Результаты ответов многодетных родителей о готовности принять участие в событиях, проектах и программах методической поддержки

Статус участия	Многодетные родители, подтверждающие готовность принять участие чел./процент
Участника событий, проектов и программ на уровне организации	92/42 %
Участника событий, проектов и программ на местном уровне (город/село/посёлок/ деревня)	38/18 %
Участника событий, проектов, программ в муниципальном районе/городском округе	12/6 %
Участника событий, проектов, программ в Республике Карелия	10/5 %
Соорганизатора событий, проектов и программ на уровне организации	11/6 %
Соорганизатора событий, проектов и программ на местном уровне (город/село/посёлок/деревня)	11/6 %
Соорганизатора событий, проектов и программ в муниципальном районе/городском округ	7/4 %
Соорганизатора событий, проектов и программ на региональном уровне	7/4 %
Соорганизатора событий, проектов и программ на федеральном уровне	6/3 %

Меньше всего многодетные родители готовы принять участие в реализации программ родительского просвещения и консультирования в качестве «соорганизатора на каком-либо уровне реализации просветительских и консультативных программ».

Результаты интервьюирования многодетных родителей, находящихся в исправительных учреждениях. В интервьюировании приняли участие осужденные многодетные отцы (28 человек). Интервьюирование включало группы вопросов:

- возраст, уровень образования, трудоустроенность; основной источник дохода семьи;
- количество детей в семье, инвалидность у родителей и детей, количество

детей до 2021 года по уровню родства, правовой статус семьи; мотив планирования родителей многодетных семей, предпочтения ценностям, помогающим быть хорошим родителем, основные заботы осуждённого как родителя в семье на данный момент;

– удовлетворенность уровнем детско-родительских отношений, пожелание ребёнку;

– подтверждение поддержки сотрудниками в сохранении / восстановлении родительских функций; удовлетворенность качеством поддержки как родителя, выбор актуальных тем консультирования и просвещения.

Интервьюирование показало следующую обобщенную картину:

1. Выявление наибольших и наименьших предпочтений ценностей, составляющих основу воспитательного потенциала детско-родительских отношений, среди которых отмечены: трудолюбие (23 чел.), ответственность (21 чел.), доброжелательность (19 чел.), уважение к старшим (17 чел.), честность (15 чел.), любовь к близким (14 чел.).

Многодетные родители, находящиеся в исправительных учреждениях, солидарны с многодетными родителями, проживающими со своими детьми. В поле их зрения находятся те же наиболее предпочитаемые ценности, что и у родителей, проживающих с детьми. При этом есть разница в ранжировании предпочитаемых ценностей. Родители, находящиеся в исправительных учреждениях, сосредоточили свое внимание скорее на качествах личности (трудолюбие, ответственность, доброжелательность). Чувственная сторона отношений (любовь к близким) у многодетных родителей, находящихся в исправительных учреждениях, замыкает шесть предпочитаемых ценностей, между тем как у родителей, проживающих с детьми, она возглавляет ценностную основу отношений.

Наименьшими предпочтениями многодетных родителей, находящихся в исправительных учреждениях, отмечены ценности: постоянное саморазвитие и самосовершенствование и оптимистичность, хотя проявление данных ценностей

способно обеспечить поиск ответов на воспитательные проблемы и способы их решения.

Результаты ответов показывают, что в число наименьших предпочтений вошли такие значимые характеристики детско-родительских отношений, как оптимистичность и постоянная потребность родителей в саморазвитии, наличие которых могло бы способствовать решению воспитательных задач. Здесь наблюдается полное согласование суждений родителей, находящихся в исправительных учреждениях, и родителей, проживающих в семьях с детьми.

2. Выявление готовности многодетных родителей, находящихся в исправительных учреждениях, обучаться в целях углубления воспитательного потенциала детско-родительских отношений представлено следующими цифрами: на вопрос «да» – ответили 16 родителей, «нет» – 12 родителей. Таким образом, в углублении воспитательного потенциала признают себя нуждающимися немного более половины многодетных родителей, находящихся в исправительных учреждениях и участвующих в интервьюировании.

3. Выявление предпочтительных вариантов углубления многодетными родителями, находящимися в исправительных учреждениях, воспитательного потенциала детско-родительских отношений представлено в таблице 13.

Таблица 13. Оценка возможных вариантов углубления воспитательного потенциала детско-родительских отношений

Способы повышения родительского потенциала воспитания	Результаты ответов чел. из 28 чел.
Регулярное общение с детьми	21
Общение с членами отряда и друзьями по вопросам воспитания	19
Чтение специальной литературы, газет, журналов	18
Просмотр специальных теле- и видео-передач	16
Воспитательные беседы с сотрудниками исправительного учреждения	16
Регулярное общение с другими членами семьи по вопросам	13

воспитания	
Занятия по развитию воспитательных компетенций (проживания в условиях исправительного учреждения)	6
Участие в деятельности религиозной общины	6
Участие в деятельности творческих коллективов	4
Занятие в специальной школе для родителей, находящихся в исправительном учреждении, и поддерживающих отношения с детьми и семьями	0
Другое (занятие спортом, контроль за учёбой детей, остаюсь человеком):	7

Многодетные родители в исправительных учреждениях при определении вариантов углубления воспитательного потенциала отдали предпочтение «регулярному (желательному) общению с детьми», «общению с членами отряда и друзьями», «чтению специальной литературы, газет, журналов», «просмотру специальных теле- и видео-передач», через «воспитательные беседы с сотрудниками исправительного учреждения». Незначительное количество многодетных родителей в исправительных учреждениях выбрали способ углубления воспитательного потенциала через «участие в деятельности религиозной общины» и «творческих коллективов». Для части из них углублять потенциал означает «оставаться человеком в исправительном учреждении». Данные результаты, с одной стороны, могут подтверждать неактуальность вопросов воспитания в семье, с другой стороны, в каждом случае ответы многодетных родителей зависели от индивидуальной семейной ситуации (разрыв отношений с членами семьи, отсутствие условий для осуществления воспитания на расстоянии и др.). Никто из родителей не подтвердил участие в «занятиях в специальной школе для родителей, действующей в исправительном учреждении».

Другие результаты, зафиксированные в процессе интервьюирования.

– большинство родителей-осуждённых удовлетворены качеством общей их поддержки, отмечают как наиболее полезные формы их поддержки сотрудниками учреждений: индивидуальные беседы с психологом и беседы с сотрудником,

осуществляющим поддержку, что важно продолжить практиковать и в дальнейшем, используя данные формы при мотивации родителей – осуждённых на участие в консультативной и просветительской деятельности, направленной на повышение их родительского потенциала и качество детско-родительских отношений;

- преимущественное большинство родителей – осуждённых отдают предпочтение действенным формам улучшения их родительской состоятельности: написанию письма или поздравления детям, разговору с детьми по телефону/видеоскайпу, встречам с родными и детьми, что позволяет сотрудникам учреждений, отвечающим за соблюдение прав родителей – осуждённых на поддержку, использовать данные формы для повышения воспитательного потенциала родителей. Поддержка содействует устойчивости семейных отношений, психологической устойчивости в условиях исправительного учреждения, поддержанию позитивных отношений с сотрудниками учреждения;

- более половины родителей – осуждённых при интервьюировании отметили важность для них получения образования, изменения лексикона, адаптации к встрече с семьёй после срока отбывания, преобразования жизненной позиции и ценностных установок и др.;

- потребности большинства родителей – осуждённых актуализированы и направлены на повышение правовой и финансовой грамотности, семейных отношений.

4. Ценностно-смысловой потенциал детско-родительских отношений родителей многодетных семей Карелии в представлении подростков в возрасте от 14 до 18 лет. В содержание анкетного опроса была заложена эмоциональная оценка подростками:

- с одной стороны, ценностных оснований детско-родительских отношений, лично-значимых для подростка; готовности и способности родителей откликаться на проблемы подростков и искать совместно пути их решения;

- с другой стороны, собственной готовности к выстраиванию позитивных

отношений с родителями и другими членами семьи; готовности участвовать в просветительских и консультативных программах, реализуемых специалистами партнерских организаций.

В анкетном опросе участвовали 35 подростков в возрасте от 14 до 18 лет из многодетных семей г. Петрозаводска, Медвежьегорского, Олонецкого и Кондопожского районов Республики Карелия, чьи родители и они сами являлись участниками просветительских событий или выполняли вместе с родителями «домашние задания» в рамках групповых консультаций.

Результаты анкетирования:

1. Выбор подростками лично значимых ценностей, характеризующих детско-родительские отношения, представлен в таблице 14.

Таблица 14. Результаты ответов подростков о наиболее значимых ценностях детско-родительских отношений

Ценности	Результаты ответов (чел)
Любовь к близким	33
Ответственность	28
Уважение к старшим	22
Трудолюбие	21
Доброжелательность	18
Честность	15
Оптимистичность	15
Постоянное саморазвитие и самосовершенствование	14
Милосердие	9
Щедрость	9
Другое: деньги	1

Итоги анкетирования показали, что преимущественное большинство подростков считают, что «любовь к близким», «ответственность», «уважение к старшим», «трудолюбие», «доброжелательность», честность выступают как лично значимые ценности.

Сравнительный анализ результатов анкетирования родителей и подростков показывает, что большинство подростков отдали предпочтение ценностям, отмеченным и многодетными родителями. Ниже в таблицах 15 и 16 представлены сравнительные результаты ответов респондентов анкетного опроса о наиболее значимых и наименее значимых ценностях детско-родительских отношений.

Таблица 15. Сравнительные результаты наибольших предпочтений респондентов анкетного опроса наиболее значимых ценностях детско-родительских отношений.

Доля родителей, из 206 опрошенных, проживающих с детьми, выбравших ценности чел./процент	Доля подростков, из 35 опрошенных, выбравших ценности чел./процент
любовь к близким (188/88 %)	любовь к близким (33/94 %)
ответственность (172/87 %)	ответственность (28/80 %)
трудолюбие (138/68 %)	уважение к старшим (22/63 %)
доброжелательность (122/61 %)	трудолюбие (21/60 %)
честность (101/60 %)	доброжелательность (18/51 %)
уважение к старшим (102/55 %)	честность (15/43 %)

Таблица 16. Сравнительные результаты наименьших предпочтений респондентов анкетного опроса наиболее значимых ценностях детско-родительских отношений

Доля родителей, проживающих с детьми, выбравших ценности, чел./процент	Доля подростков, выбравших ценности, чел./процент
оптимистичность (94/47 %)	оптимистичность (14/40 %)
постоянное саморазвитие и самосовершенствование (87/44 %)	постоянное саморазвитие и самосовершенствование (14/40 %)
милосердие (75/38 %)	милосердие (9/26 %.)
щедрость (59/29 %)	щедрость (9/26 %)
другое: нет	другое: деньги (1/3 %)

Важно отметить, что значимая для детско-родительских отношений ценность «любовь к близким» имеет у подростков выбор несколько больше, чем у

многодетных родителей, проживающих в семьях с детьми. Подростки также как и многодетные родители, меньше всего сделали выбор в пользу ценностей «постоянного саморазвития и самосовершенствования».

2. Оценка подростками из многодетных семей готовности родителей откликаться на проблемы и искать пути их решения. Приведем некоторые комментарии подростков к оценке детско-родительских отношений, полученных в ходе собеседования. Собеседование проводилось таким образом, чтобы можно было судить о переживании подростком семейной ситуации. Диапазон высказываний даже для ограниченного количества собеседований достаточно широк:

– что волнует подростков в отношениях с родителями: «отношения бывают очень напряженными», «они контролируют каждый мой шаг», «родители не понимают меня», «родители все время меня критикуют», «родители совсем неинтересно то, что интересно мне», «иногда я чувствую в семье, как - будто я лишний», «я их вижу редко, они все время зарабатывают деньги», «мое мнение о чем-нибудь часто расходится с мнением родителей, убедить их в чем-то невозможно», «родители воспитывают меня строго, а младшим всё разрешается», «мама говорит, что она меня вдохновляет, а на деле – только напрягает»;

– что радует подростков в отношениях с родителями: «мои родители всегда чему-то учатся, это меня вдохновляет тоже хорошо учиться», «у нас с родителями много общих интересов: спорт, музыка, путешествия»; «они с пониманием относятся к моим увлечениям», «к ним всегда можно обратиться за помощью», «мы, конечно, ссоримся иногда, но это неважно, все равно у нас хорошие отношения»; «у папы часто бывают командировки, я скучаю и жду с нетерпением, когда он возвратится»; «мои родители на стареют, я чувствую, будто мы все ровесники».

Анализ показал, что в большинстве многодетных семей подростки чувствуют себя вполне комфортно, в 9 семьях отношения бывают периодически напряженными. В двух семьях – очень напряженными. Но во всех случаях семья выступает для подростков как ценность.

3. В ходе анкетного опроса подросткам было предложено оценить состояние отношений в их семье между ними и другими членами семьи (братья/сёстры, бабушки/дедушки, тёти/дяди и др.) и качество воспитания других детей (вопросы подросткам представлены в *Приложении 3.5.*).

Оценивая качество отношений с другими членами семьи и воспитание в семье подростки отмечают: «лучшего всего меня слышит дедушка, а меньше всего «бабушка»; «старшие братья и сёстры заботятся обо мне, но иногда меня раздражает, что они воспитывают меня как родители, а сами много, что не делают»; «трудно быть старшим в семье – за всё приходится отвечать, даже если это сделал не я, а младшие братья и сёстры», «у меня хорошие тёти и дяди, я с ними дружу. Хочу быть похожим на дядю – он сильный, умный и интересный, слушает музыку и играет в футбол как я», «хорошо, что в нашей большой семье все дружелюбные, гостеприимные и трудолюбивые».

Большинство подростков из многодетных семей оценивают «качество своих отношений с другими членами семьи» и «качество воспитания других детей в их семье» как «хорошие». «Качество отношений» и «качество воспитания других детей» на «отлично» оценили соответственно – 7 подростков. Данные результаты говорят о благоприятной воспитательной обстановке в многодетных семьях. Однако есть часть подростков, которая использовала оценку «удовлетворительно», что может подтверждать наличие рисков воспитательных отношений, связанных или с подростковым возрастом, который представляют участники опроса, или с внутренними особенностями семейных отношений.

Выводы по материалам анкетирования и интервьюирования.

1. Анкетирование многодетных родителей позволило:

– обрисовать общую картину понимания многодетными родителями ценностей, составляющих основу воспитательного потенциала детско-родительских отношений. При этом соотношение результатов ответов родителей и подростков отражает системное качество перечисленных ценностей, в этом родители не

сомневаются. Комментарии же говорят об антропологической разнообразии, о разной степени готовности – неготовности, умении – неумении родителей удерживать это системное качество в надлежащем состоянии;

– выявить полярные (индивидуальные) варианты «готовности – неготовности» многодетных родителей полноценно преодолевать возникающие воспитательные проблемы;

– раскрыть источники, которыми пользуются многодетные родители для углубления воспитательного потенциала, имеющие нерегулярный эпизодический характер.

2. Анализ материалов анкетирования и интервьюирования показал, что отношения с детьми постоянно находятся в поле зрения родителей. Поскольку они оцениваются в основном как положительные, часть родителей многодетных семей не считают необходимым углублять воспитательный потенциал этих отношений и не имеют подобного опыта. Поддержка многодетных семей специалистами партнёрских организаций, представляющих государственные и общественные структуры, остается слабо востребованной, большинство многодетных родителей не готовы углублять воспитательный потенциал в рамках процессов консультирования и просвещения, предлагаемых партнёрскими организациями. Поэтому следует скорректировать их таким образом, чтобы они стимулировали интерес родителей и членов многодетных семей к взаимодействию со специалистами партнёрских организаций.

3. Материалы интервьюирования родителей, находящихся в исправительных учреждениях, были учтены при разработке и реализации формирующего эксперимента, связанного с созданием особого содержательного кейса консультативно-просветительской программы «Я - Родитель» (Содержание кейса представлено в *Приложении 2.4.*).

4. Материалы анкетирования и интервьюирования были учтены при разработке и реализации формирующего эксперимента, связанного с разработкой программы

повышения квалификации специалистов партнерских организаций к созданию привлекательных для родителей сообществ, поднимающих статус многодетного родительства, приглашающих родителей принять участие в процессах консультирования и просвещения.

2.4. Подготовка специалистов партнерских организаций к реализации методической поддержки родителей многодетных семей в решении воспитательных задач

В данном разделе диссертации решается задача исследования, связанная с преобразующим (формирующим) экспериментом, направленным на подготовку специалистов партнерских организаций к практической деятельности по содействию родителям многодетных семей в преодолении воспитательных проблем.

В анкетном опросе, отражающем готовность специалистов к осуществлению методической поддержки родителей многодетных семей, имеющих воспитательные проблемы, до начала подготовки приняли участие 158 специалистов из дошкольных образовательных и общеобразовательных организаций, учреждений социального обслуживания и культуры, социально ориентированных некоммерческих организаций. Из них в повышении квалификации приняли участие 22 специалиста из организаций Петрозаводского городского округа, Кондопожского, Медвежьегорского, Олонецкого, Пряжинского муниципальных районов Республики Карелия.

Процесс подготовки к осуществлению методической поддержки родителей многодетных семей в решении воспитательных задач осуществлялся через ряд последовательных этапов.

Организационный этап представлен:

– созданием программы-лаборатории повышения квалификации специалистов, оказывающих поддержку многодетным семьям, включающей научно-практическую подготовку на базе музея - заповедника «Кижы», формированием среды

осуществления первых семейных событий и проектов: благотворительная акция «Большая семья в музее», выставка фотографий «Многодетной семьи Карелии счастливые моменты», групповые консультации для родителей «Мудрость воспитания сердцем» и просветительские события совместно с подростками «Я прошу меня услышать» и др., поднимающие имидж родителей многодетных семей; разработка информационных материалов из опыта позитивного родительства в многодетных семьях.

– опросом среди сотрудников исправительных учреждений УФСИН России по Республике Карелия, проведённым в ноябре 2019 года, который показал, что в работе с родителями они готовы к поддержке при условии овладения рациональными способами общения и выстраивания продуктивных отношений, обеспечивающих возможность правильного интерпретирования поведения и состояния осужденных.

Этап реализации программы повышения квалификации специалистов был представлен обновлением консультационных структур при организациях; созданием, апробацией и реализацией в рамках новых структур консультативных, просветительских, музейно-педагогических и других проектов и программ, предполагающих широкое привлечение к процессам разработки и осуществления - успешных многодетных родителей, к процессам участия многодетных родителей и членов их семей, имеющих потребность в решении воспитательных задач.

Этап функционирования новых структур – консультационных центров и школ многодетного родительства в разных районах Карелии, возглавляемых обученными специалистами и реализующих педагогическое консультирование и просвещение, включающих рефлексивные и проектные технологии.

Этап выявления результативности деятельности специалистов, осуществляющих методическую поддержку родителям многодетных семей в решении воспитательных задач посредством:

– разработки и реализации просветительских проектов многодетных семей, направленных на сохранение исторической памяти о членах семьи, на

восстановление родовых связей, на передачу семейных традиций: «Виртуальная галерея семейных реликвий», выставка экспозиций домашних музеев «Образование в радость», издание сборника «Сказки многодетных семей», рукодельные подарки «Многодетные – многодетным», фестиваль мастер-классов «В гостях у многодетных семей Республики Карелия «Счастлив тот, кто счастлив вместе» и др.

– группового методического консультирования родителей многодетных семей, представленный суждениями родителей о значимости для них консультативной поддержки (стр. диссертации 158-159).

Анкетирование специалистов, приступающих к подготовке осуществления методической поддержки предполагало выявление:

– самооценки специалистами личностных и профессиональных ресурсов, необходимых для участия в процессах просвещения и консультирования многодетных родителей;

– меры готовности специалистов партнёрских организаций принять участие в реализации программ родительского просвещения и консультирования для многодетных родителей.

Специалисты партнёрских организаций отметили, что готовы стать участниками событий в интересах многодетных семей – 54 %. 15 % опрошенных специалистов выразили желание повысить свою квалификацию в целях оказания методической поддержки родителям многодетных семей. Опрос среди сотрудников исправительных учреждений УФСИН России по Республике Карелия показал, что работа с осуждёнными как с родителями не является для них приоритетной, но они готовы к поддержке осуждённых, участвующих в программах для родителей.

Специалистам партнёрских организаций, намеренным повысить квалификацию (22 человека), было предложено сформулировать актуальные вопросы, на которые они хотели бы получить ответ в процессе обучения. В таблице 17 представлены вопросы, ответы на которые в большей мере хотели получить специалисты, планирующие оказывать методическую поддержку родителям

многодетных семей.

Таблица 17. Актуальные для специалистов вопросы, на которые они хотели получить ответы в рамках программы повышения квалификации

Содержание вопросов	Результаты ответов чел.
В каких формах следует осуществлять консультирование родителей многодетных семей?	5
Какие методы консультирования родителей в многодетной семье являются более продуктивными?	2
В чем состоит специфика адресной помощи, осуществляемой в рамках консультирования	3
Как вовлечь родителей в систему родительского просвещения?	4
Как правильно составить программу просвещения родителей?	4
Как семейные традиции предыдущих поколений вписать в современный семейный образ жизни?	2

В рамках решения второй задачи преобразующего эксперимента Экспертно-методическим советом комплексной программы методической поддержки родителей многодетных семей под руководством соискателя была разработана и реализована на базе ГАУ ДПО РК «Карельский институт развития образования» дополнительная профессиональная программа повышения квалификации специалистов партнёрских организаций. К реализации программы в качестве преподавателей теоретического направления были привлечены специалисты государственных организаций, осуществляющие работу с родителями и семьями; практическое направление программы реализовывалось совместно с успешными многодетными родителями с учётом их опыта в области воспитания и семейного благополучия. Ниже представлено краткое содержание и процесс повышения квалификации специалистов партнёрских организаций. В подготовке приняли участие специалисты образовательных организаций, учреждений культуры и социального обслуживания, общественных объединений Республики Карелия. Содержательный аспект программы подготовки специалистов к работе с многодетными семьями нацеливал

внимание обучающихся на теоретические основы семейного воспитания, на разнообразие воспитательных проблем многодетных семей, на осмысление ценностно-смысловых кризисных явлений в детско-родительских отношениях, нарушающих благополучие многодетной семьи. Процессуальный аспект программы осуществлялся как совместный с успешными многодетными родителями поиск оптимальных способов решения воспитательных «задач на смысл». *Аннотация программы представлена в Приложении 2.1.*

Программа включала просветительский и консультационный разделы:

- просветительская часть программы осуществлялась на основе использования культурно-образовательной среды и проектных технологий музейной педагогики на примере музея-заповедника «Кижы» и муниципальных музеев, использования материалов исследования по истории многодетной семьи Карелии и России с конца XIX века по начало XXI века, создания и реализации культурно-просветительской программы «Многодетные родители – ответственные родители и счастливые дети»;
- консультативная часть программы реализовывалась как вовлечение родителей в групповые консультативные занятия, имеющие рефлексивный характер и позволяющие родителям научиться решать воспитательные «задачи на смысл» в ходе осуществления методической поддержки, создания и реализации консультативной программы «От родителя - к родителю-консультанту».

Поскольку речь шла о методической подготовке специалистов к содействию многодетным родителям в решении воспитательных задач, необходимо было содержание и процесс обучения насытить практическими действиями. В этой связи:

- во-первых, в программу подготовки специалистов включались успешные родители многодетных семей, имеющие опыт в решении воспитательных задач, и многодетные родители, проблемы которых становились материалом для совместного их осмысления, для поиска путей преодоления проблемного состояния детско-родительских отношений;
- во-вторых, часть занятий проводилась в форме практико-ориентированных

творческих мастерских, научно-практических диспутов, тематических площадок, разработки и реализации проектов и событий практического содержания и др.

Одним из результатов подготовки специалистов выступило создание ими педагогических кейсов, представленных воспитательными проблемами в области детско-родительских отношений и возможными способами их решения, которые в дальнейшем использовались в практической деятельности с многодетными родителями.

На заключительном этапе анализировалась мера: а) овладения рефлексивными технологиями решения воспитательных «задач на смысл»; б) удовлетворенности взаимодействием с родителями и подростками из многодетных семей в процессах консультирования и просвещения; в) готовности повышать профессиональный уровень, обеспечивающий полноценный процесс взаимодействия с многодетными семьями.

Первый результат: высокая мера удовлетворенности освоением программы, нацеленной на просвещение и консультирование родителей. Свободный обмен мнениями по вопросу о значимости родительского просвещения и консультирования после участия в программе позволил выделить несколько групп суждений специалистов партнёрских организаций:

– *оценка программы в целом и «для себя»:* «программа помогла глубоко осознать феномен родителей многодетных семей, качества взаимоотношений в ней, особенности решения актуальных жизненных задач», «появилось больше уверенности в своих силах в развитии своего родительского потенциала»; «есть удовлетворённость качеством собственных достижений»; «появилась готовность образовываться (просвещаться) и быть открытым для нового»; «появилась необходимость непрерывно совершенствоваться в деле, за которое взял ответственность»;

– *заинтересованность специалистов в новых формах деятельности:* «возник интерес к научно-методическому проектированию, к реализации исследовательских,

просветительских и консультативных программ»; «сформировалась устойчивая потребность овладевать новыми методиками в области просвещения и консультирования многодетных семей»; «приобрели опыт проведения мастер-классов и экскурсий в условиях помещения, уличного и виртуального пространства;

– *отношение к просвещению и консультированию родителей*: «пришло осознание необходимости объединения с учреждениями культуры в вопросах просвещения и консультирования семей с детьми»; «осознали ценность музейной педагогики в семейном воспитании»; «понимаем важность сотрудничества с музейными организациями в интересах многодетных семей»;

– *отношение к многодетным родителям, имеющим проблемы с детьми*: «подтверждена на опыте большая ресурсность многодетных семей в воспитательной деятельности»; наличие у многодетных матерей жажды саморазвития в семейной самореализации, семейных отношениях и семейном воспитании; подтверждение многодетными родителями устойчивого потенциала жизнестойкости и поддержки членов семьи в жизнеспособности.

Второй результат. Специалистами – участниками программы повышения квалификации оценивалось качество отношений в своих семьях до и после участия в программах. Методикой оценки предлагалось оценивать состояние и изменение детско-родительских отношений от 1 до 10 баллов. В таблице 18 представлены результаты оценки (средний балл) специалистами качества детско-родительских отношений в своих семьях до и после участия в программах

Таблица 18. Оценка специалистами качества детско-родительских отношений в своих семьях до и после участия в программе

	Показатели детско-родительских отношений по критерию ценностно-смысловых ориентаций	На старте в программу	По итогам участия в программе	Разница Изменений
		средний балл	средний балл	%

		(от 0 до 10)	(от 0 до 10)	
1	Общая атмосфера семьи	6,9	9,1	22 %
2	Готовность и способность к рефлексии, то есть к решению задач на смысл и на этой основе:	6,9	8,7	18 %
а)	снимать конфликты в собственных детско-родительских отношениях	5,9	8,3	24 %
б)	включаться и разрешать конфликты между старшими, средними, младшими детьми	6,8	8,7	19 %
в)	выстраивать позитивные отношения между поколениями старших и младших членов семьи	7,3	8,8	15 %
г)	стимулировать самостоятельность детей в разных сферах жизнедеятельности	7,5	8,8	13 %
3	помощь семьям родственников в качестве семейного наставника и консультанта	6,1	8,3	22 %
Итого среднее значение в баллах и % разницы		6,6	8,7	21 %

Сравнительный анализ полученных данных показал, что специалисты, участвующие в обучении и готовящиеся к осуществлению процессов консультирования и просвещения многодетных родителей, значительно улучшили показатели детско-родительских отношений в собственных семьях, готовы и способны «пропустить через свою личность» проблемы, возникающие в отношениях разных членов семьи, искать вместе с ними ответы на возникшие вопросы и находить способы их решения.

Третий результат. Важным результатом выступил тот факт, что уже на этапе реализации программы повышения квалификации специалисты выстроили тесные отношения с многодетными родителями, началось формирование новых (обновленных) государственно-общественных структур, демонстрирующих обществу успешных и наличие позитивно настроенных многодетных родителей, умеющих поддерживать семейное благополучие, удовлетворенных детско-родительскими отношениями, активно участвующих в социально значимой деятельности в интересах детей и семей.

2.5. Практическая реализация специалистами партнерских организаций методической поддержки родителей многодетных семей в решении воспитательных задач

В практической реализации методической поддержки родителей многодетных семей в решении воспитательных задач приняли участие в консультативно - просветительских программах и событиях в рамках преобразующего эксперимента 358 родителей, проживающих в Петрозаводском городском округе, Кондопожском, Медвежьегорском, Олонецком, Пряжинском и Пудожском районах Республики Карелия. При проведении опытно-экспериментальной деятельности учитывался состав многодетных семей, представленных родителями и детьми:

По количеству детей в семье:

- с тремя детьми – 81%,
- с четырьмя детьми – 16%,
- с пятью и более детьми – 3%

По уровню образования:

- ниже среднего общего – 2%
- среднее общее – 7%
- начальное и среднее профессиональное – 59%
- высшее профессиональное – 32%

По социальному положению:

- относящим себя к материально благополучным – 63%
- относящим себя к малообеспеченным - 37%

По участию в просветительских и консультативных программах методической поддержки ранее:

- участвовали – 17%

не участвовали – 83%.

Важно учитывать особенности воспитательных задач многодетных семей, которые заключаются в том, что таким семьям чаще, чем другим, приходится сталкиваться с воспитательными проблемами. Это связано с более широким спектром внутрисемейных отношений (супружеских, детско-родительских, родственных, а также взаимодействия между детьми), а также с отношениями «за пределами» семьи (включая профессиональные вопросы родителей, взаимодействие детей в образовательных учреждениях, досуговую сферу и другие аспекты). Кроме того, многодетные семьи постоянно встречаются с новыми социальными явлениями, такими как доступность для детей средств аудио- и видеосвязи и прочее.

Родители с тремя и более детьми в значительной мере нуждаются в признании важности многодетного родительства со стороны общества. Они остро воспринимают негативные мнения о многодетности и постоянно ощущают необходимость показывать свою состоятельность окружающим.

Особенность работы созданных государственно-общественных структур заключается в том, что они пропагандируют идею многодетности как благоприятного состояния для семьи. Эти организации взаимодействуют с многодетными семьями, стремящимися участвовать в педагогических консультациях и просветительских событиях, направленных на развитие воспитательного потенциала отношений между детьми и родителями. Для них важно общение с успешными родителями, которые преодолели множество трудностей, достигли результатов в семейном воспитании и смогли создать благополучные семьи. Для того чтобы стать притягательными для многодетных родителей и подростков, эти структуры должны обеспечить успешность обратившихся за помощью.

Просветительская деятельность организаций включает в себя различные события, проекты и программы, в подготовку и реализацию которых активно вовлечены многодетные родители, имеющие положительный опыт в семейном воспитании. Достижения их детей приносят глубокое удовлетворение как самим

родителям, так и обществу, что способствует укреплению отношений между детьми и родителями. Успехи многодетных семей в воспитании формируют положительное общественное мнение о многодетных семьях, признавая их как традиционную и социально значимую ценность, что, в свою очередь, улучшает их имидж в обществе.

Примеры просветительской деятельности. Просветительские проекты и программы реализованы общественно-профессиональным сообществом специалистов совместно с родителями и членами их многодетных семей на базе школ, клубов и объединений при социально-ориентированных некоммерческих, государственных и муниципальных организациях.

Петрозаводский городской округ: «Моя Семья», «Многодетки», «От семейных традиций – к национальным ценностям», «Растём вместе» и др. (Карельское отделение Национальной родительской ассоциации совместно с благотворительным фондом «Материнское сердце», ФГБУК «Музей – заповедник «Киж», общеобразовательными, дошкольными и средними профессиональными организациями).

Кондопожский муниципальный район: «Камертон семьи», «Школа творческого образования детей и родителей», «Мы - участники образовательных отношений», «Азбука Знаний» (Карельское отделение Национальной родительской ассоциации совместно КРОО «Служба социальной реабилитации и поддержки «Возрождение», ГАУ ДОП РК «Карельский институт развития образования», государственными и муниципальными образовательными организациями и организациями социального обслуживания).

Пудожский муниципальный район: «Отчий Дом», «Тёплый Дом», «Душа моей малой Родины: где живёт любовь?», «Хранители Водлозерья», «Счастливы Вместе» (АНО «Пречистенская обитель Милосердия» совместно с ГБСУ СО РК «Ладвинский детский дом-интернат для умственно-отсталых детей», приходом храма прп. Диодора Юрьегорского д. Куганаволок, Водлозерским филиалом ФГБУ «Национальный парк «Водлозерский», МКОУ «Куганаволокская основная

общеобразовательная школа» и др.).

Результат: значительное увеличение числа родителей, детей и молодёжи из многодетных семей, желающих объединиться со специалистами партнёрских организаций с целью совместного участия в общественно значимых инициативах и проектах, направленных на укрепление детско-родительских отношений и улучшение семейного благополучия.

Консультативная работа осуществляется через групповые педагогические консультации для родителей, которые совместно решают воспитательные «задачи на смысл». В рамках осуществления методической поддержки многодетные родители совместно со специалистами и успешными многодетными родителями смогли сформулировать актуальные для них воспитательные задачи, требующие решения. Часть из них приведена ниже:

- как быть последовательным при выстраивании детско-родительских отношений в большой семье, особенно в трудных ситуациях;
- какими способами раскрывать творческий потенциал ребенка при его разносторонних увлечениях и отсутствии определенности;
- как помочь ребёнку в разрешении трудностей в межличностных отношениях в коллективе сверстников;
- как грамотно распределить силы и время на внимание ко всем детям многодетной семьи;
- как грамотно оказать ребёнку из многодетной разновозрастной семьи поддержку с адаптацией в детском саду;
- как родителям правильно себя вести в конфликте разновозрастных и разнополых детей в многодетной семье;
- как грамотно в своей многодетной семье строить, проявлять и сохранять семейное благополучие;
- как помогать ребёнку в моменты агрессивного поведения;
- как выстраивать безопасные детско-родительские отношения в переходный

период ребёнка в подростка;

- как развивать коммуникативные навыки ребёнка в многодетной семье как основы дальнейшего социально грамотного общения;
- как снизить интерес детей к гаджетам;
- как договариваться с бабушками, чтобы они не «присваивали» себе детей;
- как многодетной матери, ведущей ранее асоциальный образ жизни, заслужить уважение мужа и детей.

Эти и многие другие воспитательные задачи родители многодетных семей учились решать в процессе группового методического консультирования и самостоятельной работы в семье с детьми и членами семьи, осуществляемой между консультативными встречами.

Родитель, стремящийся справиться с воспитательной проблемой, участвует в групповой деятельности, обучается решению схожих вопросов вместе с другими, пробует предложенные решения «на себе» и фиксирует свои достижения в процессе обучения с помощью разработанных методик для решения проблемных воспитательных задач. Процесс решения проблемной воспитательной задачи осуществлялся в логике «второго пути» К.Г. Юнга (эмоция - мышление) и в логике решения «задачи на смысл», представленной в трудах Д.А. Леонтьева, согласно которому, благодаря вербализации «субъективные переживания утрачивают смутные очертания, проблема становится осознаваемым феноменом» [153, С.234].

Первый шаг на этом пути – построение ситуации контактного взаимодействия «специалист – родитель». Специалисты совместно с успешными многодетными родителями, имеющими опыт преодоления воспитательных проблем, строят доверительные отношения с родителями, обратившимися за консультацией. Ситуация нацелена на снятие тревожных эмоциональных состояний многодетного родителя, обратившегося за поддержкой, на осуществление в процессе собеседования первичной диагностики и оценки ситуации; на актуализацию чувства уверенности члена семьи в возможности решить воспитательную проблему.

Далее начинается собственно процесс коммуникации по решению воспитательной «задачи на смысл» в группе многодетных родителей при методической поддержке специалиста и успешного многодетного родителя. *Специфика решения «задачи на смысл» состоит в том, что все воспитательные проблемы, формирующиеся в семье или за ее пределами, так или иначе, преломляются через детско-родительские отношения.* Поэтому решение задачи начинается с групповой рефлексии детско-родительских отношений, представленных в задаче, с диалога по поводу качества этих отношений, которые побуждают участников группы обратиться к индивидуальной рефлексии, то есть «примерить задачу на себя», осуществить самоанализ и самооценку собственных детско-родительских отношений. Результатом рефлексии выступает обнаружение «недостаточности» качества детско-родительских отношений. Наступает прогнозная фаза. Она нацелена на выработку прогноза относительно изменения параметров отношений, посредством предполагаемых технологий (методов, форм, способов).

Результат: во-первых, активная включённость успешных многодетных родителей в консультирование нуждающихся родителей, во-вторых, увеличение количества многодетных родителей в решение воспитательных «задач на смысл» в процессе консультирования и повышение уровня удовлетворённости позитивными изменениями детско-родительских отношений.

В ходе консультирования многодетных родителей использовались *авторские исследовательские (рефлексивные) методики соискателя*, стимулирующие родителя (группы родителей) решать воспитательные задачи посредством совместной деятельности с успешными многодетными родителями и специалистами партнёрских организаций и актуализации мыслительной деятельности, нацеленной на анализ собственных детско-родительских отношений, способствующих – препятствующих решению воспитательной проблемы (*Приложение 1*).

Методика «Путь к ценности - цели», ориентированная на осознание воспитательной проблемы и способа ее решения. Групповое педагогическое

консультирование многодетных родителей специалистом и многодетным родителем, имеющим опыт решения проблемных воспитательных ситуаций, предполагает совместное осмысление значимой ценности - цели, последовательное достижение которой позволит решить возникшую воспитательную проблему. Для этого, с учётом необходимости решения индивидуальной воспитательной «задачи на смысл», важно осуществить следующие этапы методической поддержки:

- снятие эмоциональной напряжённости, поиск смыслов детско-родительских отношений и формулирование воспитательной «задачи на смысл»;
- выявление необходимых воспитательных ресурсов для решения актуальной воспитательной задачи;
- побуждение к самооценке и осознанию дефицита семейных ресурсов для решения задачи, к прогнозу возможных рисков - ресурсов семейного благополучия - неблагополучия;
- совместный поиск лучших практик восстановления воспитательного потенциала детско-родительских и семейных отношений;
- осознанное переживание ответственности за решение актуальной воспитательной задачи;
- рефлексия и определение последующих действий, позволяющих грамотно выстраивать детско-родительские отношения.

Результат: Участие многодетных родителей в групповом педагогическом консультировании позволяет снять эмоциональное напряжение, улучшить проявления личностных качеств (спокойствие, терпение, уверенность, безусловная любовь), выстроить гармоничные детско-родительские отношения, продуктивно решать воспитательные задачи семьи. Важным результатом участия в консультировании явилось выстраивание доброжелательных отношений многодетных родителей не только с детьми, но и в целом в семье.

Методика «Пространство сотворчества», нацеленная на раскрытие воспитательного потенциала детско-родительских отношений в рамках

консультирования. Использование методики рассматривается на примере одного из занятий Консультативно-просветительской программы для родителей, находящихся в исправительных учреждениях «Я - Родитель». Предметом разговора стало понятие «Я - Человек с большой буквы», имеющего целью актуализацию родительства как важного смысла жизни через осознание ценности быть образцом для своих детей. Методика предполагает соблюдение последовательности шагов в решении проблемы:

- диалог специалиста, успешного многодетного родителя и многодетных родителей, нацеленный на осознание понятия «Я - Человек с большой буквы», совместная работа по созданию образа Человека с большой буквы, осознание роли родительства как важной характеристики Человека с большой буквы, формулировка собственного определения;

- побуждение к самоанализу и самооценке собственной личности с позиции выявленных в диалоге характеристик «Человека с большой буквы», вопрос к самому себе: что во мне важно для моих детей? Осмысление качеств личности, которые сейчас проявляются труднее всего, рассуждения о возможности их развития;

- совместная работа специалиста, успешного многодетного родителя и родителей – участников консультации: разработка алгоритма написания письма самому себе «Я - Человек с большой буквы»;

- написание письма самому себе;

- самостоятельная работа многодетного родителя в творческой тетради «Родитель с большой буквы» и написание письма ребенку или близкому человеку (самостоятельно или по алгоритму, составленному на занятии), подтвердив готовность к улучшению семейных (конкретно, детско-родительских) отношений на жизненном этапе ограниченной свободы.

При совместном обсуждении осужденные отцы высказали свои пожелания детям: быть здоровыми, счастливыми, беречь себя; хорошо учиться, быть терпеливым и дисциплинированным; всегда быть занятыми полезными делами и

любить трудиться; хорошо себя вести, слушаться, любить и уважать маму и бабушку с дедушкой; жить дружно с братьями и сестрами; помогать маме / братьям / сёстрам / бабушкам / дедушкам в делах по дому; просьба писать, звонить, приехать на встречу; верить в Бога, уважать другую национальность и религию; творить добро, быть человеком с большой буквы; быть полезным человеком для семьи; улучшать жизнь свою и близких людей; прислушиваться к мудрым людям, не нарушать законы; не повторять моих ошибок; просьба простить, что не могу быть сейчас рядом и помогать.

Результат: консультирование позволило многодетным родителям получить методическую поддержку специалистов и успешных многодетных родителей в выборе возможных способов актуализации ресурсов и минимизации рисков детско-родительских отношений в условиях ограниченных возможностей участия в воспитании.

Методика «Звезда возможностей», побуждающая родителей к осознанию ценностно-смыслового потенциала детско-родительских отношений. Методика включает:

– предложение родителям многодетных семей записать основные семейные ценности, укрепляющие детско-родительские отношения (любовь, здоровье, трудолюбие, ответственность, образованность, культурность, духовность и нравственность, творчество и т.д.) на лучах схематического контура восьми – (десяти-, двенадцати- и т.д.) лучевой звезды;

– обсудить в группе родителей значимость выбранных ими ценностей для поддержания позитивных детско-родительских отношений;

– осуществить оценку проявленности каждой ценности в отношениях с собственным ребёнком (детьми) по 10-балльной системе (от «ценность – не проявлена» до «ценность проявляется в повседневности как образ жизни»);

– выявить имеющиеся практики раскрытия ценностно-смыслового потенциала детско-родительских отношений в семье;

– определить, исходя из индивидуальных особенностей детско-родительских отношений, наиболее эффективные способы углубления и доведения некоторых ценностных характеристик до оптимального уровня, которые на момент самооценки «пробуксовывают».

Результат: данная работа позволяет многодетным родителям определить актуальные для дальнейшего развития ценностно-смысловые ориентиры решения родителями многодетных семей воспитательных задач, углублять воспитательный потенциал детско-родительских отношений; обнаруживать недостаточность ресурсного обеспечения отдельных направлений развития воспитательного потенциала семьи и получить методическую поддержку специалистов партнёрских организаций в выборе возможных способов актуализации ресурсов и минимизации рисков детско-родительских отношений.

Реализуемая образовательная и консультативно-просветительская деятельность нашла отражение в комплексной программе методической поддержки родителей многодетных семей в решении воспитательных задач «Большая семья – большая ответственность семьи, государства и общества» (*Приложение 1*), в рамках которой стало возможным объединение и актуализация ресурсов партнёрских организаций, успешных многодетных родителей, родителей и членов многодетных семей, имеющих трудности в преодолении воспитательных проблем, направленных на решение актуальных воспитательных задач и как следствие - улучшение детско-родительских и семейных отношений.

Общая оценка результативности методической поддержки родителей многодетных семей в решении воспитательных задач.

Для оценки результативности использовались функциональные (количественные) и ценностно-смысловые (качественные) критерии.

Критерий функциональной результативности представлен количественными показателями, а именно, ростом числа родителей многодетных семей:

– повысивших свою ресурсность в решении воспитательных задач,

– готовых к сотрудничеству с государственными и общественными структурами,

– вовлеченных в процесс поддержки семей, нуждающихся в коррекции детско-родительских отношений.

Результаты консультирования и просвещения представлены в таблице 19 - 21.

Таблица 19. Количество родителей многодетных семей, повысивших свою ресурсность в решении воспитательных задач

Показатели	По итогам просветительских событий и программ	По итогам консультирования
Родители многодетных семей, повысившие ресурсность в решении воспитательных задач	204	247

Таблица 20. Количество родителей многодетных семей, готовых к сотрудничеству с государственными и общественными структурами

Показатели	По итогам просветительских программ	По итогам культурно-просветительских событий	По итогам групповых консультаций	По итогам индивидуальных консультаций
Родители многодетных семей, готовые к сотрудничеству с государственными и общественными структурами, из числа повысивших ресурсность	53 %	32 %	99 %	60 %

Таблица 21. Количество родителей многодетных семей, вовлеченных в процесс поддержки семей, нуждающихся в коррекции детско-родительских отношений

Показатели	по итогам просвети-	по итогам культурно-	по итогам групповых	по итогам индиви-
------------	---------------------	----------------------	---------------------	-------------------

	тельских программ	просветительских событий	консультаций	дуальных консультаций
Родители многодетных семей, вовлеченные в процесс поддержки семей, нуждающихся в коррекции детско-родительских отношений, из числа повысивших ресурсность	63 %	9 %	76 %	12 %

Результативность на уровне родителей многодетных семей выявлялась на основании ценностно-смыслового критерия, который был представлен показателями «на стороне» родителей – мерой: 1) изменения ценностно-смысловых оснований детско-родительских отношений, 2) готовности родителей и членов семьи к совместному решению воспитательных «задач на смысл», к актуализации ресурсов и минимизации рисков семейного благополучия, 3) удовлетворенности взаимодействием со специалистами партнёрских организаций в процессе консультирования и просвещения.

Для участников программы углубленное осмысление детско-родительских отношений выступило как новый опыт, проживание которого привнесло новые знания, способствовало анализу реального положения дел и созданию планов действий по углублению их потенциала. Родители многодетных семей в своих суждениях отметили следующие изменения.

Суждения многодетных родителей - участников групповых педагогических консультаций:

- «такие консультации нужны многим семьям. Родители после программы становятся «более ресурсными»;
- «готова стать консультантом для других родителей»;

– «огромное спасибо, вы помогли мне не только разобраться, но и благодаря проведению коллективной консультации, мы стали сильнее, смогли справиться со сложившейся проблемой в нашей семье. Адаптация к детскому саду нашей дочери прошла отлично!!!»;

– «я и моя семья готовы продолжать сотрудничество со специалистами. Объединяться с другими семьями для решения важных задач родителей многодетных семей. Такие консультационные центры нужны. Спасибо всем, что вы помогаете нам стать лучшими родителями для своих детей!»;

– «групповые консультации проходили в спокойной и доброжелательной атмосфере, если у меня возникали трудности, то на следующей консультации я могла получить разъяснения и помощь. Моя актуальная задача на данный момент практически решена, я буду продолжать работу самостоятельно, с помощью членов моей семьи. Надеюсь, что и в дальнейшем я смогу обратиться за поддержкой к моим консультантам»;

– «буду стремиться строить взаимоотношения в семье, повышать родительские компетенции, используя полученные знания и умения».

Суждения многодетных родителей - участников просветительских программ и культурно-просветительских событий:

– «очень понравилось, много узнаю нового, рада совместному полезному времяпровождению с детьми»;

– «поняла: какой любовью я люблю своих детей»;

– «в плотном графике многодетных семей очень важно уделять время систематизации и развитию. Я почувствовала принятие и доброе отношение к нам и нашим детям ведущих. Интересно построены теоретические и практические занятия об истории и традициях многодетных семей»;

– «осознала необходимость любить самим и учить детей любить свой дом, свою семью, свою малую родину»;

– «осознаю роль семейных традиций в укреплении моей семьи»;

– «раскрыла ценность системного развития родителей многодетных семей в целом и каждого в отдельности с учётом преемственности поколений».

Анализ суждений родителей показал следующую картину:

– произошло изменение ценностно-смысловых оснований детско-родительских отношений: улучшение качества детско-родительских отношений и атмосферы в семье; выстраивание любящих и поддерживающих отношений с родственниками;

– выросла готовность родителей и членов семьи к совместному решению воспитательных задач, к актуализации ресурсов и минимизации рисков семейного благополучия: объединение членов семьи в решении актуальных жизненных задач воспитания, сохранении и развитии качества семейных отношений; поддержка членов семьи в раскрытии, проявлении и развитии творческого потенциала друг друга и семьи; стремление к повышению уровня семейного благополучия;

– появилась глубокая удовлетворенность взаимодействием со специалистами партнёрских организаций в процессе консультирования и просвещения: качеством условий реализации консультирования и просвещения, уровнем включенности в осуществление программ, результатом участия в программах.

Результативность деятельности обновленных структур «на стороне» подростков была представлена мерой: 1) удовлетворенности детско-родительскими отношениями, 2) готовности участвовать вместе с родителями в организуемых организациями - социальными партнерами воспитательных событиях, 3) интереса к самоанализу и самооценке собственных поступков в рамках детско-родительских отношений. В этой связи:

– анализировались продукты совместной проектной деятельности подростков с членами их семей и высказанные ими суждения, отражающие удовлетворенность результатами совместной деятельности. Они подтвердили, что совместная деятельность сблизила детей и родителей, укрепила детско-родительские отношения (пример - подросток: «меня захватила эта работа вместе с папой, мы были как друзья

– ровесники»; отец: «не знал, что мой сын такой толковый, порадовался тому, как он увлеченно работал над семейным проектом»);

– выявлялась готовность участвовать вместе с родителями в организуемых социальными партнерами событиях. По мере организации проектной деятельности число подростков, готовых в ней участвовать, возрастало (пример: подросток: «я уже готовил с родителями проект «Наша семейная реликвия», мы разместили его результаты на виртуальной выставке. Сейчас мы вместе с братьями и сёстрами готовим проект «Наш семейный музей»; мама: «Наш сын очень порадовал, когда заинтересовался участием в проектах по истории многодетных семей и взял инициативу в свои руки, конечно, мы с радостью его поддерживаем»).

– изучалась готовность подростка принимать участие в консультировании по вопросам детско-родительских отношений; стимулировался интерес подростка к самоанализу и самооценке собственных поступков в рамках детско-родительских отношений, для чего подростку предлагалось оценить собственное поведение и отношения с близкими через анкетный опрос (пример – девушка - подросток: меня первый раз спросили «как я оцениваю воспитание в нашей семье и своё поведение. Поняла, что это хорошая возможность посмотреть на себя и нашу семью со стороны. К себе хотелось поостороже. А вот, оценивая труд родителей в воспитании, хотелось их поддержать, т.к. со мной точно нелегко. Оказалось, полезно»; мама: «рада, что дочь откликнулась участвовать в опросе. Наши отношения после совместного участия в программе стали теплее»).

Данные результаты говорят о социальной значимости и востребованности у членов многодетных семей методической поддержки родителей многодетной семьи в решении воспитательных задач, осуществляемой специалистами партнёрских организаций.

Выводы по главе 2

1. Обращение к научным источникам, исследующим процессы смыслообразования позволило сформировать концепцию, основанием которой стали системный и антропологический подходы, позволившие разработать исследовательскую программу, нацеленную на выявление сущности методической поддержки родителей многодетных семей в решении воспитательных задач.

2. В основание диагностики был положен ценностно-смысловой критерий, который показал, что родители и подростки в равной мере разделяют мнение о том, что детско-родительские отношения выступают для них как непреходящая ценность. В целом они удовлетворены состоянием этих отношений, поскольку представленные в них значимые ценности реализуются в повседневной жизни. Исследование показало, что многодетные родители эпизодически углубляют потенциал детско-родительских отношений, пользуясь разными источниками, но они мало заинтересованы во взаимодействии со структурами, которые осуществляют процессы консультирования. Лишь незначительный процент многодетных родителей намерен воспользоваться потенциалом партнерских организаций.

3. Материалы анкетирования легли в основание преобразующего направления исследования и позволили сформулировать в качестве первоочередных задачи повышения квалификации специалистов партнерских организаций. Методическая поддержка родителей многодетных семей в решении воспитательных задач была представлена со стороны содержательных характеристик как просвещение родителей и подростков на основе изучения традиций родителей многодетных семей, со стороны своих процессуальных характеристик – как групповое педагогическое консультирование родителей через решение «задач на смысл».

Методическая поддержка родителей многодетных семей в решении воспитательных задач сочетала, во-первых, расширение кругозора родителей на основе изучения историко-культурных традиций родного края; во-вторых, «решение

задач на смысл», обращенных к поиску путей минимизации рисков и актуализации ресурсов для восстановления семейного благополучия.

Программа обучения предполагала активное участие слушателей: в исследовании ценностно-смыслового потенциала детско-родительских отношений многодетных семей; в консультационной и просветительской деятельности; в разработке кейса методических материалов для Консультационных центров и школ для многодетных родителей и членов их семей. В целом в событиях обучающей программы приняли участие: 394 представителя многодетных семей: 307 родителей и 85 детей; 268 специалистов из организаций сферы образования, культуры, социального обслуживания, представителей региональных органов власти и местного самоуправления муниципальных образований Республики Карелии, социально-ориентированных некоммерческих и коммерческих организаций.

Методическая поддержка родителей многодетных семей в решении воспитательных задач, осуществляемая специалистами партнерских организаций и успешными многодетными родителями, содействовала актуализации ценностно-смысловых ориентаций детско-родительских отношений, привела к определённым результатам, способствующим преодолению проблемных состояний детско-родительских отношений и повышению уровня личностных и семейных ресурсов в решении «задач на смысл» через консультирование и просвещение. Комплексная программа методической поддержки родителей многодетных семей - это вклад профессионально-общественного сообщества на достижение поставленной в Республике Карелия стратегической задачи – укрепление положительного имиджа многодетных семей. Рост числа многодетных семей, успешно решающих воспитательные задачи, рассматривается как важный показатель этого процесса.

Комплексная программа методической поддержки родителей многодетных семей в решении воспитательных задач, включающая программу повышения квалификации специалистов, тематические программы консультирования и просвещения родителей и членов семей, была представлена на Всероссийских

научно-практических конференциях и форумах, вебинарах и семинарах. В настоящее время по рекомендации Общероссийской общественной организации «Национальная родительская ассоциация социальной поддержки семьи и защиты семейных ценностей» используется профессиональным сообществом в Республике Карелия и регионах Российской Федерации, о чём свидетельствуют получаемые отклики специалистов по реализации тематических программ методической поддержки.

ЗАКЛЮЧЕНИЕ

Проведенное исследование позволило теоретически обосновать, разработать и практически реализовать системную работу по методической поддержке родителей многодетных семей в решении воспитательных задач, что полностью подтверждает выдвинутую систему гипотез и достигнутые результаты, позволяет сделать следующие выводы:

1. Анализ историко-культурного материала, отражающего традиции воспитания детей в многодетной семье на примере конкретного региона Республики Карелия (ранее - Олонецкой губернии), показал, что он может быть использован в современных условиях для актуализации значимой тенденции, характеризующей российское общество - ориентации в вопросах воспитания на традиционные национальные ценности. Изучение воспитательных традиций многодетной семьи Республики Карелия было положено в основание детско-родительского просвещения и принесло положительные результаты, представленные расширением кругозора, преодолением трудностей во взаимодействии, сближением членов многодетной семьи, благодаря совместной проектной деятельности.

2. На основании анализа научных источников (в педагогической, социологической, психологической науках) удалось уточнить и расширить содержание понятия «Методическая поддержка родителей многодетных семей в решении воспитательных задач», что стало возможным, благодаря изучению, сравнению и уточнению содержания понятий «многодетная семья», «методическая поддержка», «воспитательные ресурсы и риски», «воспитательная задача «на смысл». Методическая поддержка родителей многодетных семей в решении воспитательных задач понимается как процесс взаимодействия многодетного родителя, обратившегося за помощью, специалиста партнерской организации, многодетных родителей, имеющих положительный опыт семейного воспитания, нацеленный на овладение участниками отношений проектными и рефлексивными технологиями решения воспитательных задач, осуществляемый в рамках: а)

просвещения, вовлекающего родителей и членов многодетных семей в диалог на основе воспитательных традиций многодетной семьи б) группового методического консультирования, содействующего преодолению тревожных состояний и рациональному педагогическому поиску путей их решения.

3. Анализ теоретических источников и практические результаты исследования показывают, что в основе семейных кризисов лежит ценностно-смысловой кризис, затрагивающий детско-родительские отношения. Преодоление проблемного состояния отношений, отягощенных кризисными явлениями, требует совершенствования разных видов поддержки, в том числе методической, ориентированной на овладение родителями из многодетных семей практическими подходами (технологиями) преодоления воспитательных проблем, что возможно при выстраивании эмоциональной доверительности родителей с детьми; способности родителей к восстановлению баланса эмоционального и рационального состояния отношений в условиях выявления воспитательных проблем и формулирования воспитательных задач; проявлением готовности к решению воспитательных «задач на смысл», нацеленных на разрешение проблемной ситуации в семье или социуме.

4. В процессе исследования заявленной проблемы был разработан научно обоснованный возможный вариант методической поддержки родителей многодетных семей, содержащий два направления, первое из которых - различные формы просветительской деятельности, в том числе вовлечение родителей, детей и подростков в совместную разработку и реализацию просветительских проектов, раскрывающих традиции многодетной семьи Республики Карелия (ранее - Олонецкая губерния), содействующих позитивному преобразованию детско-родительских отношений, второе - групповое педагогическое консультирование представлено рефлексивными технологиями, побуждающими многодетных родителей: к самоанализу и самооценке детско-родительских отношений, к снижению тревожных состояний, рациональному преодолению воспитательной проблемы и решению её как «задачи на смысл». Реализация разработанных

направлений методической поддержки предполагает учёт качественного своеобразия проблем в области воспитательных отношений, разнообразия условий жизни родителей, часть которых в настоящее время находятся в исправительных учреждениях, характеризующихся острым переживанием ограниченных возможностей общения с детьми.

5. В настоящее время растет число общественных структур, желающих взаимодействовать с многодетной семьей для совместного решения воспитательных проблем. Важно было актуализировать этот социальный ресурс, для чего была разработана и апробирована программа повышения квалификации специалистов партнерских организаций, позволившая преодолевать проблемы в области детско-родительских отношений и повысить имидж многодетной семьи как успешной и благополучной в педагогическом плане.

6. Результативность предложенного варианта методической поддержки родителей многодетных семей в решении воспитательных задач подтверждена:

во-первых, количественными показателями роста числа родителей многодетных семей, успешно решающих задачи воспитания, удовлетворенных взаимодействием со специалистами партнерских организаций;

во-вторых, качественными показателями удовлетворенности родителей и подростков состоянием детско-родительских отношений после участия в процессах консультирования и просвещения; готовностью специалистов к реализации консультативно-просветительской деятельности по развитию воспитательного потенциала многодетных семей.

7. Отличительная особенность предлагаемого варианта методической поддержки родителей многодетных семей состояла в том, что ее реализовали:

– специалисты партнерских организаций, заинтересованные во взаимодействии с многодетными родителями и готовые включиться в процесс повышения квалификации, осуществляемый как «учение в процессе практического действия»;

– многодетные родители, имеющие положительный опыт в семейном воспитании, участвующие в групповых педагогических консультациях родителей, имеющих проблемы в отношениях с детьми, вовлекающих их в поиск возможных решений воспитательных задач.

Исследование позволяет продолжить научные поиски в следующих направлениях:

– ценностно-смысловые ориентации детско-родительских отношений как фактор семейного благополучия многодетных семей и их социальной устойчивости во взаимодействии с обществом и государством,

– адаптация содержания методической поддержки в решении воспитательных задач для категорий семей, находящихся в социально опасном положении и имеющих проблемы в отношениях с детьми, но трудно вовлекаемых в процессы поддержки, нацеленные на личностное развитие родителя и улучшение детско-родительских отношений.

СПИСОК ЛИТЕРАТУРЫ

Нормативно-правовые акты и официальная информация органов власти

1. Конвенция о правах ребёнка (одобрена Генеральной Ассамблеей ООН 20.11.1989, вступила в силу для СССР 15.09.1990).
2. Конституция Российской Федерации, 12.12.1993 года с изменениями 01.07.2020 г., ст. 67.1, ч. 4: офиц. текст.
3. Федеральный закон «О государственной поддержке многодетных семей» от 17.11.1999 г. №138-ФЗ.
4. Федеральный закон «Об образовании в Российской Федерации» от 29.12.2012 г. № 273-ФЗ.
5. Закон Республики Карелия «О мерах по содействию физическому, интеллектуальному, психическому, духовному и нравственному развитию детей в Республике Карелия» от 18.01. 2010 г. № 1361-ЗРК (с изменениями).
6. Закон Республики Карелия «О некоторых вопросах социальной поддержки граждан, имеющих детей» от 3.03.2020 г. № 927-ЗРК.
7. Указ Президента Российской Федерации «О мерах социальной поддержки многодетных родителей» от 05.05.1992 г. № 431.
8. Указ Президента Российской Федерации «О мерах по совершенствованию государственной наградной системы Российской Федерации» от 13 мая 2008 г. № 775с изменениями 7 сентября 2010 г. № 1099.
9. Указ Президента Российской Федерации «Основы государственной культурной политики» от 24 декабря 2014 № 808.
10. Указ Президента «О национальных целях и стратегических задачах развития Российской Федерации на период до 2024 года» от 7 мая 2018 г. № 204.
11. Указ Президента Российской Федерации «О мерах социальной поддержки многодетных семей» от 23.01.2024 № 63.

12. Распоряжение Правительства Российской Федерации «Концепция государственной семейной политики в Российской Федерации на период до 2025 года» от 25 августа 2014 г. № 1618-р.
13. Распоряжение Правительства Российской Федерации «Стратегия развития воспитания в Российской Федерации на период до 2025 года» от 29 мая 2015 г. № 996-р.
14. Распоряжение Правительства Российской Федерации «Об утверждении Плана основных мероприятий, проводимых в рамках Десятилетия детства, на период до 2027 года» от 23 января 2021 года № 122-р.
15. Распоряжение Правительства РФ от 01.10.2021 N 2765-р (с изм. от 24.12.2021) «Единый план по достижению национальных целей развития Российской Федерации на период до 2024 года и на плановый период до 2030 года».
16. Приказ Министерства образования и науки Российской Федерации «Об утверждении федерального государственного образовательного стандарта основного общего образования» от 17.12.2010 № 1897 (ред. от 11.12.2020).
17. Приказ Министерства труда и социальной защиты Российской Федерации «Об утверждении профессионального стандарта «Педагог (педагогическая деятельность в сфере дошкольного, начального общего, основного общего, среднего общего образования) (воспитатель, учитель)» от 18.10.2013 N 544н (ред. от 05.08.2016).
18. Доклад «О положении детей и семей, имеющих детей, в Российской Федерации в 2019 году» // Министерство социального развития и труда Российской Федерации. – 2020.
19. Доклад «О Положении детей и семей, имеющих детей, в Республике Карелия за 2021 год». – Текст: электронный // Министерство социальной защиты Республики Карелия. Официальный сайт. – 187 с. – URL: <https://soc.gov.karelia.ru/about/6244/>
20. Доклад «О деятельности Уполномоченного по правам ребенка в Республике Карелия, о соблюдении и защите прав и законных интересов детей в 2022 году». – Текст: электронный // Уполномоченный по правам ребенка в Республике Карелия.

Официальный сайт – 82 с. – URL: <https://deti-karelia.ru/about-%D0%BEmbudsman-work/ezhegodnyy-doklad/>

21. Отчёт об итогах деятельности Управления ЗАГС по Республике Карелия за 2021 год. – Текст: электронный // Управление Загс по Республике Карелия: официальный сайт. Официальный сайт. – URL: <https://uprzags.gov.karelia.ru/about/451>.

22. Бюллетень «Социально-экономические индикаторы бедности». – Текст: электронный // Официальная статистическая информация Федеральной службы государственной статистики Российской Федерации. – URL: <https://rosstat.gov.ru/compendium/document/13293>

23. Сборник «Состояние преступности в России» – Текст: электронный // Прокуратура Российской Федерации. Официальный сайт. – Москва.– январь-ноябрь 2022. – URL: https://d-russia.ru/wp-content/uploads/2022/12/mvd_22_11_.pdf

24. Сто лет в цифрах. 1920-2020 годы. Юбилейный статистический сборник. – Текст: электронный // Официальная статистическая информация Территориального органа федеральной службы государственной статистики по Республике Карелия. Республика Карелия. Петрозаводск. – 2020. – 222 с. – URL: https://krl.gks.ru/storage/mediabank/hbMHLKMc/02701_427690.pdf

Диссертации, монографии, статьи

25. Абрамова, И.Г. Педагогическая рискология / И.Г. Абрамова. – СПб.: Образование, 1995. – 93 с.

26. Аверина, А.И. Эволюция социальных институтов «семья» и «брак» / А.И. Аверина // E-Scio. – 2020. № 7(46). – С. 605–609.

27. Автаева, Н.О. Эволюция роли женщины в семье и общественной сфере (на примере отечественной женской периодики конца XIX – начала XXI века) / Н.О. Автаева, В.А. Бейненсон, К.А. Болдина // Гуманитарный вектор. – 2020. – Т. 15, № 6. – С. 139-150.

28. Азаров, Ю. П. Семейная педагогика/ Ю.П. Азаров. – СПб.: Питер, 2011. – 400 с.

29. Азарова, Е.Г. Многодетная семья и проблемы ее социального обеспечения / Е.Г. Азарова // Журнал российского права, 2014. – №3. – С. 63-78. URL: <http://of-law.ru/stati/mnogodetnaya-semya-i-problemy-ee-sotsialnogo-obespecheniya.html>
30. Аксютин, З. А. Социальное воспитание в контексте исследования рисков / З.А. Аксютин // Научный результат. Сер. Педагогика и психология образования. – 2020. – Т.6, № 3. – С. 14-25.
31. Акутина, С.П. Формирование у старшеклассников семейных духовно-нравственных ценностей во взаимодействии семьи и школы: дис. ... д-ра пед. Наук: 13.00.01 / Акутина Светлана Петровна. – Н. Новгород, 2010. – 660 с.
32. Ананьева, Н.Н. Субкультура родителей многодетных семей в современном обществе / Н.Н.Ананьева // Вестник славянских культур. – 2015. – № 1. – С. 99 – 103
33. Андрианова, Р.А. Буллинг как феномен агрессивного преследования в образовательной среде / Р.А.Андрианова // Подходы к профилактике агрессивного поведения детей и подростков в образовательной среде: сборник научных статей / Под ред. Вагнер И.В. – М.: ФГБНУ «ИИДСВ РАО», 2020. – 217 с. – С. 5-22.
34. Андронникова, О.О. Методические основы организации и проведения программы психолого-педагогической поддержки формирования родительской компетентности /О.О.Андронникова, М.А. Евдокимова // Вестник Кемеровского государственного университета. – 2018. – № 2. – С. 77–84.
35. Антонов, А.И. Многодетная семья в эру депопуляции (результаты всероссийского исследования многодетных матерей) // В сб. Фамилистические исследования. Т. 2. Миллион мнений о семье и о себе / Отв. ред. А.И. Антонов. М.: КДУ, – 2009. – С. 357–367.
36. Антонов, А.И. Удовлетворенность жизнью, семья и брак в России и Европе/ А.И. Антонов, О.Л. Лебедь, А.А. Соколов // Мониторинг общественного мнения. – 2010. – № 3. – С. 61—69
37. Анохин, П.К. Философские аспекты теории функциональной системы: Избранные труды / П.К. Анохин. – М.: Наука, – 1978. – 399 с.

38. Арутюнова, А. Е. Основные направления социальной поддержки многодетных семей в Российской Федерации / А.Е. Арутюнова, И.А. Максимов // В сборнике: Современные подходы к трансформации концепций государственного регулирования и управления в социально-экономических системах. Сборник научных трудов 13-й Международной научно-практической конференции. – Курск, 2024. – С. 292-297.
39. Асмолов, А.Г. «Мы принципиально непрограммируемые существа. Главный код каждого из нас – это код непредсказуемости» – Текст: электронный / А.Г. Асмолов// Вести образования, 2019. – URL: https://vogazeta.ru/articles/2019/10/8/psychology/9793-my_printsipialno_neprogrammiruemye_suschestva_glavnyy_kod_kazhdogo_iz_nas_eto_kod_nepredskazuemosti
40. Ахмадинуров, Р.М. Некоммерческие организации как актор повышения социальной компетентности многодетных семей (на примере г. Магнитогорска) / Р.М. Ахмадинуров, С.Н. Испулова, А.А. Ибрагимова // Социальная политика и социология № 4 (133), том 18, – 2019 – С.22-30
41. Афанасьева, Т.П. Методическая поддержка как фактор формирования функциональной грамотности в системе общего образования / Т.П. Афанасьева, Г.Л. Копотева, И.М. Логвинова, И.В. Мерзликина., Е.Н. Молодых // Отечественная и зарубежная педагогика. – 2020. – Т. 2, № 2 (70). – С. 219–235.
42. Бабанский, Ю.К. Проблемы повышения эффективности педагогических исследований: (Дидактический аспект) / Ю.К. Бабанский. – М.: Педагогика, 1982. – 190 с.
43. Банных, Г.А. Феномен многодетности в России: социологический анализ изменений / Г.А. Банных, Е.В. Зайцева, С.Н. Костина, А.И. Кузьмин, // Вопросы управления. – 2019. – № 1 (37). – С. 22—36.
44. Бахматова, Т.Г. Роль социально ориентированных некоммерческих организаций в решении проблем многодетных семей в Иркутской области / Т.Г. Бахматова, О.В.

Амонова, // *Baikal Reserch Journal*. – 2014. – № 4. – С. 26–31.

45. Бахтин, М.Б. Практика методического консультирования специалистов школ приемных родителей и служб сопровождения семей / М.Б. Бахтин, С.Е. Довбыш, А.А. Аринушкина, В.С. Молчанова // *Человек и образование*, 2017. – № 4 (53). – С. 127-132.

46. Бахтин, М.М. Эстетика словесного творчества/ М.М. Бахтин. – М.: Искусство, – 1979. – 423 с.

47. Бедерханова, В.П. Событийность в воспитании как метод «педагогики проживания» / В.П. Бедерханова, И.Ю. Шустова // *Сибирский педагогический журнал*, 2020. – № 3. – С. 28–37.

48. Безрукова, В.С. Основы духовной культуры (энциклопедический словарь педагога) – Текст: электронный / В.С. Безрукова – Екатеринбург. – 2000. – 937 с. – URL: <https://didacts.ru/slovari/osnovy-duhovnoi-kultury-enciklopedicheskii-slovar-pedagoga.html>

49. Безрукова, О.Н. Многодетные семьи: жизненная ситуация / О.Н. Безрукова// *Вестник Санкт-Петербургского университета* - Сер. 12, 2008. – Вып. 1, – С.100

50. Бим-Бад, Б.М. Модернизация института семьи: социологический, экономический и антрополого-педагогический анализ [Текст]: [монография] / Б. М. Бим-Бад, С. Н. Гавров. – М.: Интеллектуальная книга – Новый хронограф, – 2010. – 351 с.

51. Бим-Бад, Б.М. Педагогический энциклопедический словарь / Б.М.Бим-Бад - М.: Большая Российская энциклопедия, – 2002. – 527 с.

52. Бирин, В.Н. Брак и семья сельского населения Карельской АССР в 1950-1970 –е годы /В.Н.Бирин – Петрозаводск. – 1992. – 254 с.

53. Боваева, А.В. Многодетная семья: особенности психологического климата и детско-родительских отношений /А.В.Боваева // *Проблемы соврем. пед. образования*. – 2019. – № 65-2. – С. 303–306

54. Бодров, А.В. Образ родителей многодетных семей в зеркале общественного мнения / А.В. Бодров, Е.А. Боярова // Вестник Саратовского государственного социально-экономического университета, – 2016. – № 5 (64) – С. 85–89.
55. Бондарь, Л.С. Проблема совместной воспитательной деятельности школы и семьи в педагогическом наследии В.А. Сухомлинского: дис. ... канд. пед. наук: 13.00.01/ Людмила Семёновна Бондарь. – Киев, 1984. – 203 с.
56. Борисенков, В.П. Институт семьи и семейная политика в современной России: проблемы, тенденции и перспективы. – Текст: электронный / В.П. Борисенков, О.В. Гукаленко// Интернет-журнал «НАУКОВЕДЕНИЕ». – 2014. – Выпуск 5 (24). – 24 с.
57. Борисова, О.Н. Вариативность моделей современной городской многодетности: возрождение традиции, новые браки или сетевые эффекты? / О.Н. Борисова, И.В. Павлюткин // Мир России, 2019. – № 4 – С.128 – 151.
58. Бражник, Е.И. Социальное взаимодействие в различных сферах жизнедеятельности: Материалы VII Международной научно-практической конференции / Отв. ред. Е.И. Бражник, Н.Н. Суртаева – СПб.: Изд. РГПУ им. А. И. Герцена, 2017. – 450 с. – С.10 -11.
59. Братусь, Б.С. Аномалии личности. / Б.С.Братусь – М: Мысль, 1988. – 301 с.
60. Брунчукова, Н.М. К вопросу о методическом сопровождении воспитательной работы с семьями обучающихся / Н.М. Брунчукова // В сборнике: Инновационная деятельность педагога: традиции и современность. Сборник материалов II Всероссийской научно-практической конференции, посвященной Году педагога и наставника. – Владикавказ, 2023. – С. 102-107.
61. Бурова, С.Н. Благополучие семьи как предмет социологического исследования (методологические основы изучения) / С.Н. Бурова // Социология, 2009. – № 2. – С.98 -111.
62. Бутрим, Н.А. Специфика проблем современной многодетной семьи / Н.А. Бутрим // Система ценностей современного общества, 2012. – № 22. – С. 172-176.

63. Быстрова, М. В. Особенности личности подростков и детско-родительских отношений в многодетных семьях / М. В. Быстрова, З. Н. Байтуманова // Личность в парадигме межкультурной коммуникации: язык - культура - образование - музей: сб. ст. по матер. регион. науч.- практ. конф. – Элиста, 2019. – С. 179–181.
64. Быстрова, Н.В. Семейное неблагополучие как психолого-педагогическая проблема / Н.В. Быстрова, А.В. Хижная, М.О. Сундеева // Карельский научный журнал, 2018. – Т. 7. – № 1 (22). – С.16-19.
65. Вагнер, И.В. Перезагрузка воспитания на карантине. Риски воспитания в изоляции и каков маршрут педагогического успеха родителей / И.В. Вагнер // Подходы к профилактике агрессивного поведения детей и подростков в образовательной среде: сборник научных статей / Под ред. Вагнер И.В. – М.: ФГБНУ «ИИДСВ РАО», 2020. – 217 с. – С.51-60.
66. Василенок, Н.А. Общественно-государственное партнерство: теория и российские практики / Н.А. Василенок, Л.И. Полищук, И.Л. Шагалов // Общественные науки и современность, 2019. – № 2 – С. 35-53.
67. Василюк, Ф.Е. Структура образа / Ф.Е. Василюк // Вопросы психологии, 1993. – № 5. – С. 5-19.
68. Веденская, Т.Е. Понятие «система» и системный подход в педагогике / Т.Е. Веденская // Теория и практика общественного развития, 2015. – № 7. – С. 197-199.
69. Вентцель, К.Н. Свободное воспитание и семья / К.Н. Вентцель // Свободное воспитание, 1912 - 1913. – № 8. – С.60.
70. Вишневский, А.Г. Эволюция российской семьи / А.Г. Вишневский. – Текст электронный // Москва «Экология и жизнь» №7. – 2008. – URL: https://elementy.ru/nauchno-populyarnaya_biblioteka/430650/Evolyuetsiya_rossiyskoy_semi
71. Возмилкина, Е.Н. Многодетная семья как объект внимания социально ориентированных некоммерческих организаций / Е.Н. Возмилкина // Наука и современность, 2015. – С.68-72.

72. Волкова, А.С. О поддержке материнства и детства в семейной политике России / А.С. Волкова, М.М. Кудаева // Экономика труда, 2019. – №6 – С.1491-1503.
73. Володина, Л.О. Духовно-нравственные ценности воспитания в русской семье: национальный опыт и региональные особенности: монография / Л.О. Володина – Вологда: ВГПУ, издательство, 2010. – 208 с.
74. Воронина, Т.Д. Неформальные и институциональные ресурсы современной семьи в условиях формирования фамилистической среды в регионе: возможности использования качественных методов исследования / Т.Д. Воронина, Ю.А. Пучкина, Е.А. Аверина // Вестник Томского государственного университета. Философия. Социология. Политология, 2011. – №1 (13) – С. 32-43.
75. Воронцов, Д.Б. Социальные риски, влияющие на современную семью / Д.Б. Воронцов, А.В. Воронцова, // Личность, семья и общество: вопросы педагогики и психологии: сб. ст. по матер. XLV междунар. науч.-практ. конф. – Новосибирск: СИБАК, 2014. – № 10 (45). – С.35-40.
76. Воронцова, А.В. Комплексная методика диагностики воспитательных компетенций у будущих педагогов / А.В. Воронцова, Д.Б.Воронцов, О.Н.Вишневская, С.С. Голицина, М.В. Ершова, А.А. Корсакова, М.С. Петрова, М.А.Сомкина, Т.В.Сулягина // Вестник Костромского государственного университета. Серия: Педагогика. Психология. Социокинетика, 2021. – Т. 27 – № 4. – С. 63-72.
77. Вяльшина, А.А. Возможности и риски для семей с детьми в условиях глобальных вызовов – Текст: электронный / А.А. Вяльшина // Закономерности развития региональных агропродовольственных систем»: Всероссийская конференция молодых ученых, «Газета «Коммерсантъ», 21.01.2020. – URL: <https://www.kommersant.ru/doc/4233954>
78. Гаврилова, Е.И. Психологическое консультирование в работе со смыслом жизни / Е.И. Гаврилова // Психологические проблемы смысла жизни и акме: XXV Международный симпозиум, Москва, – 2020. – С. 259-265.

79. Газман, О.С. Неклассическое воспитание: От авторитарной педагогики к педагогике свободы / О.С. Газман – М.: МИРОС, 2002. – 296 с. – С.180.
80. Ганзенко, А. Задачи урока / А. Ганзенко // Справочник. Сообщество экспертов «Автор24», 30.09.2022. – URL: https://spravochnick.ru/pedagogika/zadachi_uroka
81. Герасимов, В.Н. Проблемы современных многодетных семей в России: сравнительный анализ с законодательством стран ЕС / В.Н. Герасимов – Российская юстиция, 2011. – № 2. – С. 60-62.
82. Гильфердинг, А.Ф. Олонецкая губерния и ее народные рапсоды / А.Ф. Гильфердинг // Россия и славянство – Сост.: Лебедев С.В., Отв. ред. О.А. Платонов. – М.: Институт русской цивилизации, 2009. – 496 с.
83. Голикова, Н.В. Ценностные основания воспитания детей в крестьянской семье Олонецкой губернии второй половины XIX — начала XX века: монография: в 3 ч. / Н.В. Голикова. – Петрозаводск: Издательство ПетрГУ, 2014. – часть 2. – С.4, С.44, С.11.
84. Гончарова, С.Ж. Содержание и структура методической деятельности в педагогической системе: дис. ... канд. пед. наук: 13.00.01 / С.Ж. Гончарова. – Москва, 1997. – 136 с.
85. Гребенникова, В.М. Готовность семьи к проектированию индивидуальной образовательной траектории ребенка: содержание и сущность понятия / В.М. Гребенникова, П.Б. Бондарев, В.К. Игнатович, С.С. Игнатович // Педагогика: история, перспективы, 2020. –Том. 3. № 5. – С. 30-41.
86. Гришина, Е.С. Село Суйсарь: история, быт, культура / И.Е. Гришина, Т.В. Краснопольская, К.К. Логинов [и др.] – Петрозаводск: Изд-во ПетрГУ, 1997. – 295 с.
87. Грицай, Л.А. Развитие родительской культуры в традициях отечественной педагогики XII-XX веков: парадигмальный подход: дис. ... д-ра пед. наук: 13.00.01 / Л.А. Грицай. – М., 2016. – 492 с.
88. Грудина, Т.Н. Ценностные ориентации родителей многодетных семей в России: автореф. дис. ... канд. соц. наук: 22.00.04 / Т.Н. Грудина. – М., 2014. – 25 с.

89. Гуссерль, Э. Парижские доклады (1929) / Э. Гуссерль – Логос, 1991а. – Вып. 2. – С. 6-30.
90. Гуссерль, Э. Амстердамские доклады II / Э. Гуссерль – М.: Логос, 1994 б – Вып. 5. – С. 7-24.
91. Гуляева, М.А. Научные подходы к определению содержания понятия «методическая деятельность» / М.А. Гуляева // Научно-теоретический журнал, 2012. – Выпуск 2(11). – С. 63-68.
92. Данилова, И.С. Взаимодействие школы и семьи в интересах развития компетентного родительства в межкультурном образовательном пространстве / И.С. Данилова // Международный научно-исследовательский журнал, 2020. – № 8-3 (98). – С. 17-21.
93. Данилюк, А.Я. Концепция духовно-нравственного развития и воспитания личности гражданина России в сфере общего образования: проект / А.Я. Данилюк, А.М. Кондаков, В.А. Тишков // Рос. акад. образования. – М.: Просвещение, 2009. – 29 с.
94. Делова, Л.А. Современная семья, стабильность семейных отношений и рождаемости в меняющихся социально-экономических условиях / Л.А. Делова, С.А. Коржакова // Сборник: работы разных лет отдела философии и социологии (2014-2019 гг.) отв. ред. Р.А. Ханаху; Адыгейский республиканский институт гуманитарных исследований им. Т.М. Керашева. Майкоп, 2019. – С.65.
95. Дементьева, И.Ф. Воспитательный потенциал современной семьи и социально-педагогические механизмы его развития и реализации: Монография / Отв. ред. И.Ф. Дементьева, Т.С. Борисова. – М.: ФГБНУ «ИИДСВ РАО», 2019. – 205 с. – С.57.
96. Джумалиева, А.А. Методическое сопровождение взаимодействия педагогов образовательной организации с семьей / А.А. Джумалиева, А.А. Кадырова, С.А. Башаева // Мир науки, культуры, образования, 2022. – № 3 (94). – С.241-243.

97. Дзагурова, Н. Х. Социальный статус и социальные проблемы женщин в современной России / Дзагурова, Н. Х. // АНИ: педагогика и психология, 2017. – № 4. – С. 391 – 395.
98. Диев, В.С. Философская парадигма риска / В.С. Диев // ЭКО. Экономика и организация промышленного производства, 2008. – № 12. – С. 27-38.
99. Дорофеева, З.Е. Особенности жизненных практик многодетных семей З.Е. Дорофеева // Социологические исследования, 2019. – № 7. – С. 114-124.
100. Дробницкий, О.Г. Моральная философия: Избр. Труды / О.Г. Дробницкий. – Москва: Гардарики, 2002. – 523 с.
101. Елютина, М.Э. Благополучие семьи: парадигма комплексного институционального подхода, / М.Э. Елютина, С.В. Климова // Известия Саратовского университета. Нов. сер. Сер. Социология. Политология, 2013. – Т. 13. – вып. 2. – С.19-27.
102. Емельяненко, О.С. Государственная поддержка многодетных семей / О.С. Емельяненко // Вестник бурятского государственного университета, 2013. – №5. – С.139 – 143.
103. Ефремова, Т.Ф. Новый словарь русского языка. Толково-словообразовательный. – Текст: электронный – М.: Русский язык, 2000. – URL: <https://dic.academic.ru/contents.nsf/efremova/>
104. Жигалик, М.А. Повышение педагогической компетентности многодетных родителей / М.А. Жигалик // Вестник Новгородского государственного университета, – 2017 № 4 (102) – С.43-46.
105. Журавлева, Е.К. Трансформация семьи и демографическая политика России / Е.К. Журавлева, О.А. Копцева. – М.: Экономическое образование, 2017. – 173 с.
106. Забаев, И.В. Влияние религиозной социализации и принадлежности к общине на рождаемость. Постановка проблемы – Текст: электронный / И.В. Забаев, Е.Б. Мелкумян, Д.А. Орешина, И.В. Павлюткин, Е.В. Пруцкова // Демоскоп Weekly, 2013. – 1-19 мая – № 553–554. – URL: <http://demoscope.ru/weekly/2013/0553/analit03.php>

107. Загвязинский, В.И. Изменение социальных функций образования и его стратегических ориентиров в период модернизации / В.И. Загвязинский // «Инновационные проекты и программы в образовании». Раздел: Теория инновационной деятельности, 2012. – №1. – С. 3-7.
108. Загривная, Т.А. Становление научно-методической компетентности педагогов в процессе профессиональной деятельности: дис. ... канд. пед. наук: 13.00.01 / Т.А. Загривная. – Санкт-Петербург, 2006. – 256 с.
109. Залужная, М.В. Ответственное родительство в контексте российских реалий / М.В. Залужная, М.В. Заярная // журнал «Современные проблемы науки и образования», 2019. – №4. – С.77-84.
110. Защита детства. Профилактика социального сиротства: Методическое пособие для социально ориентированных некоммерческих организаций. – М.: Национальный фонд защиты детей от жестокого обращения, 2012. – 196 с.
111. Зимняя, И.А. Ключевые компетенции – новая парадигма результата образования / И.А. Зимняя // Эксперимент и инновации в школе, 2009. – №2. – С. 7-14.
112. Иванова, А.А. Особенности воспитания детей в многодетной семье / А.А. Иванова, Е.А. Кувалдина // Научно-методический электронный журнал «Концепт», 2016. – Т. 11. – С. 2816-2820.
113. Иванова, Р.К. Институт семьи для России / Р.К. Иванова // Вестник Института экономики РАН, 2009. – № 1.– С. 63-79.
114. Ивлиева, Г.Д. Методическая поддержка молодых учителей общеобразовательных учреждений нового вида как фактор их ускоренного профессионального становления: автореф. дис. ... канд. пед. наук: 13.00.08 / Г.Д. Ивлиева – М., 2007. – 19 с.
115. Ильясов, Т.З. Семья как первичный социальный институт. Её воспитательная функция / Т.З. Ильясов // Вестник Башкирского университета, 2017. – Т. 22. – №3 – С.904-906.

116. Илюха, О.П. Школа и перемены в повседневной жизни детей в Карелии конца XIX – начала XX века / О.П. Илюха // Учёные записки Петрозаводского государственного университета, 2011. – № 3. – С.30-35.
117. Илюха, О.П. Институт ученичества и школа в карельской деревне в конце XIX - начале XX веков История и традиционная культура народов Карелии и сопредельных областей в свете новых источников, методов и подходов (памяти Р. Ф. Никольской) / О.П.Илюха – Петрозаводск: Карельский научный центр РАН, 2017. – 277 с.
118. Информация Министерства социальной защиты Республики Карелия по материальной поддержке многодетных семей, 2022 год.
119. Информация УФСИН России по Республике Карелия по родителям, отбывающим наказание в исправительных учреждениях и состоянии их психолого-педагогической поддержки, 2019, 2020 гг.
120. Источниковедение: Теория. История. Метод. Источники российской истории: учеб. пособие / И.Н. Данилевский, В.В. Кабанов, О.М. Медушевская, М.Ф. Румянцева. – М.: РГГУ, 1998. – 702 с.
121. Кабайкина, О.В. Трансформация роли женщины в современном обществе: в семье и на работе / О.В. Кабайкина, О.А. Сущенко // Вестн. Моск. ун-та, сер. 18. Социология и Политология – Москва: МГУ имени М. В. Ломоносова, 2017 – № 3 – С. 140-155.
122. Каган, М.С. Философская теория ценности / М.С.Каган. – СПб.: Петрополис, 1997. – 205 с.
123. Казмин, Н.В. Современное семейное воспитание в России / Н.В.Казмин // Энциклопедия семейного воспитания и обучения. – СПб., 1908. – Вып. 55 – 68 с.
124. Кант, И. Ответ на вопрос: что такое Просвещение? / И. Кант // Образовательная политика, 2012. – № 3 (59) – С.117-120.
125. Каптерев, П. Ф. История русской педагогики / П.Ф. Каптерев // Изд. 2-е, пересмотр. и доп. – Пг.: Земля, 1915. – XXII. – 746 с.

126. Карабанова, О. А. Семейное психологическое консультирование – теория, практика, образование / О.А. Карабанова // Национальный психологический журнал, 2010. – №1(3). – С.104-107.
127. Карабанова, О.А. В поисках оптимального стиля родительского воспитания / О.А.Карабанова // Национальный психологический журнал, 2019. – № 3(35) – С.71-79.
128. Карасёва, А.С. Многодетные семьи в современной социальной ситуации: основные категории, их характеристика и особенности взаимоотношений – Электронный ресурс / А.С. Карасёва, С.Н. Карасева // Культура и образование, 2013. – № 1. – URL: <http://vestnik-rzi.ru/2013/09/922>
129. Карданова, И.В. К вопросу о государственной поддержке многодетных семей в России / И.В. Карданова, М.В. Астафьева // Молодой ученый, 2018. – № 49 (235). – С. 130 -134.
130. Карташев, Н.В. Историко-педагогические традиции взаимодействия школы и семьи в воспитании ребенка / Н.В. Карташев // Вестник Брянского государственного университета, 2011. – № 1(1). – С. 40-43.
131. Карцева, Л.В. Социальные и психологические факторы семейного благополучия / Л.В. Карцева // Вестник КАЗГУКИ, 2016 – № 3. – С. 54-56.
132. Клементьев, Е.И. Языковые процессы в Карелии на примере карелов, вепсов, финнов / Е.И. Клементьев // Сборник статей. Петрозаводск: Карельский научный центр РАН, 2013. – 195 с.
133. Ключкова, Л.И. Реализация идей ресурсного подхода в развитии воспитания школьников: к вопросу о системе понятий. – Текст: электронный / Л.И. Ключкова // Современные проблемы науки и образования, 2014. – № 3. – URL: <https://science-education.ru/ru/article/view?id=12821>
134. Коджаспирова, Г.М. Словарь по педагогике / Г.М. Коджаспирова, А.Ю. Коджаспиров. – Москва: ИКЦ «МарТ»; Ростов н/Д: Издательский центр «МарТ», 2005. – 448 с.

135. Кожурова, О.Ю. Социальное партнерство школы и семьи как фактор повышения их воспитательного потенциала автореф. дис. ... канд. пед. наук: 13.00.01/ О.Ю. Кожурова – М., 2011. – 277 с.
136. Коковина, Л.Н. Ценностно-смысловые ориентации личности / Л.Н. Коковина // Вестник КГУ им. Н.А. Некрасова, 2009. – Т. 15 – С.139-143.
137. Кон, И.С. Ребёнок и общество / И.С.Кон – М., «Академия», 2003. – 336 с.
138. Конаныхина, И.Н. Функционирование родителей многодетных семей в современных российских условиях: социально-демографический анализ: дис. ... канд. соц. наук: 22.00.03 / И.Н. Конаныхина. – Саратов, 2004. – 121 с.
139. Косолапова, Л.А. Индивидуальные образовательные маршруты формирования педагогической компетентности родителей воспитанников дошкольного образовательного учреждения в контексте неформального образования /Л.А. Косолапова, К.М. Лебедева // Международный журнал экспериментального образования, 2016. – № 3, ч. 2. – С. 186–190.
140. Краткий психологический словарь. – Текст: электронный /Л.А. Карпенко, А.В. Петровский, М.Г. Ярошевский – Ростов на Дону: «Феникс», 1998. – URL: <https://psychology.academic.ru/2174/%D1%80%D0%B8%D1%81%D0%BA>
141. Кудрявцева, Е.А. Методическая поддержка педагогов детского сада в развитии конструктивного взаимодействия с родителями: автореф. дис. ... канд. пед. наук: 13.00.01 / Е.А. Кудрявцева – Волгоград, 2009. – 25 с.
142. Кузьмина, Н.В. Понятие «педагогической системы» и критерии ее оценки. Методы системного педагогического исследования / Под. ред. Н.В. Кузьминой. – 2-е изд. – М.: Народное образование, 2002. – С. 7-52.
143. Куклина, В.Ю. Методическая поддержка профессионально-личностного развития педагога в условиях инклюзивного образования. – Текст: электронный / В.Ю. Куклина – 2014. – URL: <https://www.uchmet.ru/library/material/246040/>

144. Курагина, Г.С. Социально-педагогическое сопровождение подростка из многодетной семьи: автореф. дис. ... канд. пед. наук: 13.00.05 / Г.С. Курагина. – Санкт-Петербург, 2006. – 195 с.
145. Курагина, Г.С. Социальные риски, характеризующие жизнь родителей многодетных семей / Г.М.Курагина – 2010. – С. 59.
146. Курганов, И.А. Женщины в семье / И.А. Курганов // Женщины и коммунизм. Нью-Йорк. 1968 – С. 139-215.
147. Курмаев, Р.М. Общественная палата Российской Федерации как институт гражданского общества. автореф. дис. ... канд. юрид. наук: 12.00.01 / Р. М. Курмаев. – Волгоград, 2006. – 24 с.
148. Лапшина, З.С. Образ русской семьи XX-XXI веков. – Текст: электронный / З.С.Лапшина // Сайт Приамурской Митрополии, 2010. – URL: <http://pravkhabarovsk.ru/blog/obraz-ryssskoi-semi--hh-hhi-vekov/>
149. Лебедева, К.М. Формирование готовности родителей дошкольников к выполнению воспитательной функции в семье, автореф. дис. ...канд.пед.наук: 13.00.01 / К.М. Лебедева. – Казань, 2019. – 24 с.
150. Левит, М.В. Универсальное образование – ценность нашего времени / М.В. Левит // Образовательная политика, 2010. – № 5-6 (43-44). – С.34-46.
151. Левшина, Н.И. Консультационные центры как средство сопровождения дошкольного семейного образования / Н.И. Левшина, Л.Н. Санникова, С.Н. Юревич // Дошкольное воспитание, 2018. – №6. – С. 4-11.
152. Леонтьев, А.Н. Деятельность. Сознание. Личность. / А.Н. Леонтьев. – 2-е изд. – Москва: Политиздат, 1977. – 304 с.
153. Леонтьев, А.Н. О психологической функции искусства (гипотеза). Художественное творчество и психология / А.Н. Леонтьев // Под ред. А.Я. Зися, М.Г. Ярошевского. – М.: Наука, 1991 б. – С. 184-187.
154. Леонтьев, Д.А. Психология смысла: природа, строение и динамика смысловой реальности / Д.А. Леонтьев // 2-е изд., испр. и доп. – М.: Смысл, 2003. – 488 с.

155. Леонтьев, Д.А. Психология смысла: дис. ... д-ра психол. наук: 19.00.11 /Д.А. Леонтьев., – М., 1999. – 533 с.
156. Лесгафт, П. Ф. Семейное воспитание ребенка и его значение / П. Ф. Лесгафт. – Москва: Директ-Медиа, 2014. – 169 с.
157. Лескин, Д.Ю. Семья как базовая ценность традиционного общества / Д.Ю.Лескин // Миссия конфессий, 2016. – №12. – С.10-17.
158. Литвин, Ю.В. Маркеры этнической идентичности карелов (по материалам исследования в г. Петрозаводске) / Ю.В. Литвин // Материалы научной конференции «Бубриховские чтения: гуманитарные науки на Европейском Севере». Петрозаводск, 1-2 октября 2015 г. / Редкол.: Н.Г. Зайцева, Е.В. Захарова и др. - Петрозаводск, 2015. – 282 с.
159. Литвин, Ю.В. Биографический метод в исследовании социального самочувствия карельских активистов /Ю.В. Литвин // Ученые записки Петрозаводского государственного университета, 2021. – Т. 43, № 4. С. 103–109.
160. Литвин, Ю.В. Карельская крестьянка в гендерном фокусе. – Текст: электронный / Ю.В. Литвин // газета «Лицей», 2016. – URL: <https://gazeta-licey.ru/science/47854-karelskaya-krestyanka-v-gendernom-fokuse>
161. Лотман, Ю.М. Семиосфера / Ю.М. Лотман. – Санкт-Петербург: «Искусство-СПБ», 2000. – 704 с.
162. Макаренко, А. С. Книга для родителей / А.С. Макаренко // Составитель С.С. Невская. – Издательство ИТРК, 2014 – 288 с.
163. Малышев, М.Л. Многодетные семьи: социологический анализ проблем социальной защиты (на примере г. Москвы) / М.Л. Малышев, Т.Н. Успенская // Власть, 2018. – № 9. – С. 153–161.
164. Малый академический словарь. – Текст: электронный /МАС – URL: <https://gufo.me/dict/mas>

165. Мартынова, Н.В. Психолого-педагогическое сопровождение многодетных семей / Н.В. Мартынова, Л.П. Панова, Н.А. Плугина // Современное педагогическое образование, 2019. – №1 – С. 145 – 149.
166. Махова, К.В. Методическая поддержка семьи: рекомендации по работе с комплектом учебного материала в период каникул / К.В. Махова, Н.А. Степанова // В сборнике: Социокультурные и психологические проблемы современной семьи: актуальные вопросы сопровождения и поддержки. Сборник материалов VIII Международной научно-практической конференции – Чебоксары, 2022. – С. 199-201.
167. Машко, Е.П. Проблема типологизации многодетных семей в современной педагогике / Е.П. Машко // Социально-гуманитар. знания. – 2016. – № 10. – С. 65-71.
168. Мельникова, Л.Л. Бинарная оппозиция / Л.Л.Мельникова // Постмодернизм. Энциклопедия. – Мн.: Интерпрессервис; Книжный Дом, 2001. – 1040 с.
169. Меренков, А.В. Семейное воспитание: кризис и пути его преодоления / А.В. Меренков, Л.Л. Рыбцова, В.А. Кольцова. – Екатеринбург, 1997. – 105 с.
170. Мерсиянова, И.В. Сотрудничество государства и структур гражданского общества в решении социальных проблем / И.В. Мерсиянова, Л.И. Якобсон // Вопросы государственного и муниципального управления, 2011. – № 2 – С. 5-24
171. Милькевич, О.А. Семья и детство: социально-культурные последствия пандемии / О.А. Милькевич, В.П. Сергеева // Народное образование, 2020. – № 6 (1483) – С. 125-129.
172. Милькевич, О.А. Ценностно-смысловой контекст взаимодействия участников образовательных отношений / О.А. Милькевич // Вестник Государственного гуманитарно-технологического университета, 2020. – № 4. – С. 29-33.
173. Миренкова, Е.В. Концепция методического обеспечения формирования познавательных умений учащихся при обучении химии в современной школе: дис. ... д-ра пед. наук: 13.00.02 / Е.В. Миренкова. – Санкт-Петербург, 2018. – 430 с.

174. Мирошниченко, Т.П. Особенности воспитания детей в многодетных семьях / Т.П. Мирошниченко // В книге: Актуальные проблемы социальной истории, философии и социальной работы. Девятнадцатые всероссийские научные чтения. Научно-теоретическая конференция. Тезисы докладов и сообщений. Под редакцией П.А. Михеева, 2018. – С. 121-123.
175. Митросенко, С.В. Социально-педагогическая поддержка многодетных семей: научное издание / С.В. Митросенко // News of Science and Education, 2017. – Т. 4 – № 6. – С. 015-021.
176. Многодетность как социальный феномен: монография / Г.А. Банных, Е.В. Зайцева, С.Н. Костина // под общ.ред. Е.В. Зайцевой. – Министерство науки и высшего образования Российской Федерации, Уральский федеральный университет, – Екатеринбург: Изд-воУрал. Ун-та, 2020. –131 с.
177. Моисеев, А.М. Внешняя поддержка новшеств в общеобразовательных организациях / А.М. Моисеев, О.М. Моисеева // Педагогическое образование и наука, 2013. – № 5. – С. 50-54.
178. Моисеева, О.М. Система поддержки инновационной деятельности образовательных организаций: основные свойства и некоторые пути их обеспечения / О.М. Моисеева // Педагогическое образование, 2015 – №5 – С. 42-45.
179. Москвина, Н.А. Семейное воспитание и его значение / Н.А. Москвина // Вопросы педагогики, 2019 – №: 3 – С.206-208.
180. Мудрик, А.В. Социально-педагогические проблемы социализации / А.В. Мудрик. – Москва: Московский педагогический государственный университет (МПГУ), 2016. – 248 с.
181. Налимов В.В. Вселенная смыслов (интервью) / В.В.Налимов // Общественные науки и современность, 1995. – № 3. – С. 122-132.
182. Науменко, Н.М. Педагогическое просвещение родителей как механизм формирования ответственного родительства / Н.М. Науменко // KANT, 2017. – № 1(22) – С.42-46.

183. Нестерова, А.А. Семейные ресурсы как условие жизнеспособности семьи в кризисных ситуациях /А.А. Нестеров // Развитие личности, 2016. – № 1. – С. 156-173
184. Новиков, А.М. Основания педагогики /А.М. Новиков // Пособие для авторов учебников и преподавателей. – М.: Эгвес, 2010. – 208 с.
185. Новикова, Г. В. Вопросы интеграции педагогики и психологии для решения воспитательных задач / Г. В. Новикова // Вестн. Моск. ун-та. Сер. 20. – Педагогическое образование, 2016. – №2 – С.123 -127.
186. Новый философский словарь. – Текст: электронный / URL: <http://filpedia.ru/>
187. Новокшонова, Г.А. Особенности социально-педагогической работы с многодетной семьей: дис. ... канд. пед. наук: 13.00.01 /Г.А. Новокшонова. – М., 1997. – 174 с.
188. Ожегов, С.И. Толковый словарь русского языка // С.И. Ожегов, Н.Ю. Шведова. – М.: Азбуковник, 2000. – 940 с.
189. Ойгензихт, В.А. Проблема риска в гражданском праве. Часть общая // В.А. Ойгензихт. – Душанбе: Ирфон,1972. – 224 с.
190. Педагогическое сопровождение реализации Стратегии развития воспитания в Российской Федерации / под ред. А.В. Воронцовой. – Кострома, 2018. – 170 с.
191. Первая Всеобщая перепись населения Российской империи, 1897 г. XXVII: Олонецкая губерния. Тетрадь 2/ Под ред.Н.А.Тройницкого. - Б.м.: Изд.Центр.Стат.Комитета МВД. –1900. - [134] с., Тетрадь 3. XVII. – СПб., 1904
192. Петраш, Е.А. Механизмы формирования доверия между субъектами образовательного процесса в обществе риска и неопределённости / Е.А. Петраш, Е.А. Мануйлова // Педагогика. Вопросы теории и практики, 2020. – Выпуск 3. – Том 5. – С. 277-281.
193. Петрякова, О.Л. Изучение роли педагога в повышении воспитательного потенциала семьи и образовательного учреждения / О.Л. Петрякова // Научные основы развития воспитания в системе образования, социализации современных

подростков и детского движения: сборник научных статей. – Том 2. – М.: ФГБНУ «ИИДСВ РАО», 2019. – 389 с.

194. Писарева, С.А. Социальное партнерство как ресурс развития современной школы / С.А. Писарева // Вестник ТОГИРРО, 2013. – №2 – С.304-308.

195. Писарева, С.А. Педагогическая поддержка в условиях цифровизации образования /С.А. Писарева, А.П. Тряпицына // Педагогическая наука и практика в условиях цифровизации образования: новые вызовы и решения: сборник докладов X научно-практической конференции «Организация опытно-экспериментальной работы школ в контексте новых вызовов времени», Санкт-Петербург, 02 июня 2020 года / Российский государственный педагогический университет им. А.И. Герцена, Институт педагогики, Научно-исследовательский институт педагогических проблем образования. – Санкт-Петербург, 2020. – С. 12-19.

196 .Плоткин М.М. Семья как институт социального воспитания и образования /М.М. Плоткин // Социальная педагогика в России, 2012. – № 4. – С. 50-59.

197. Позова, Г.Р. Психологическое благополучие многодетных семей / Г.Р. Позова // Актуальные проблемы гуманитарных и естественных наук, 2016. – № 5-4 – С. 133-136.

198. Положение о проведении в 2021 году V Всероссийского конкурса Центров и программ родительского просвещения, проводимом Общероссийской общественной организацией «Национальная родительская ассоциация социальной поддержки семьи и защиты семейных ценностей» при поддержке Министерства просвещения Российской Федерации. – Текст: электронный / Официальный сайт НРА – URL: https://nra-russia.ru/pic/projects/2021/11/16/03/polozhenie_cprp.pdf

199. Приступа, Е.Н. К вопросу о социально педагогической поддержке семьи в современной ситуации жизни нашего общества / Е.Н. Приступа, О.И. Янушкевич, В.К. Игнатович // Педагогика: история, перспективы, 2023. –Т. 6. – № 1-2. – С. 48-62.

200. Приступа, Е.Н. Семья как институт первичной социализации / Е.Н. Приступа // Апгрейд социальных проектов: этапы стартапа. Обновление 2025. Материалы

- Всероссийской научно-практической конференции с международным участием, 2019. – С. 150-154.
201. Пьянов, А.И. Трансформация взаимоотношений государства и семьи как социальных институтов российского общества в XX веке / А.И. Пьянов // Альманах современной науки и образования, 2007. – Вып. № 1. – С.195-200.
202. Пятаева, С.А. Методическая поддержка профессионального саморазвития воспитателя дошкольного образовательного учреждения: автореф. дис. ... канд. пед. наук: 13.00.08 / С.А. Пятаева. – Волгоград, 2005. – 27 с.
203. Расчетина, С.А. Проективно-конструктивный подход к разработке программы социально-педагогического исследования / С.А. Расчетина // Вестн. Новг. гос. ун-та. Сер.: Педагогические науки, 2016. – № 5 (96). – С.94-98.
204. Расчетина, С.А. Научные основы региональной модели непрерывного профессионального социально-педагогического образования. – Текст: электронный / С.А.Расчетина // Письма в Эмиссия.Оффлайн (The Emissia.Offline Letters): электронный научный журнал, 2018. – №11 (ноябрь). ART 2671. – URL: <http://www.emissia.org/offline/2018/2671.htm>
205. Расчетина, С.А. Ребенок как субъект воспитания и социализации в нестабильных условиях социума / С.А. Расчетина // Профилактика девиантного поведения детей и молодёжи: региональные модели и технологии: сборник материалов второй международной научно-практической конференции. Издательство «Ариал». – Симферополь, 2020. – С.119-125.
206. Расчетина, С.А. Системные и несистемные основания воспитательной практики, детерминирующие процессы ценностного ориентирования ребенка / С.А. Расчетина // Воспитание и социализация в современной социокультурной среде: сборник научных статей Международной научно-практической конференции, Изд.: РГПУ им. А. И. Герцена, 2019. – С. 23-27.

207. Расчетина, С.А. Методы исследования процессов стихийной социализации, основанные на постнеклассическом подходе / С.А. Расчетина // Образовательный вестник «Сознание», 2020. –Том 22 – № 10 – С. 4-8
208. Расчетина, С.А. Современная семья: новый этап развития или кризис / С.А. Расчетина // Превентивно-профилактическая работа социального педагога: сборник статей / Под ред. профессора М.П. Гурьяновой. – М.: ФГБНУ «ИИДСВ РАО», 2021. – 384 с. – с.19-30
209. Расчетина, С.А. Социальная педагогика: учебник и практикум для вузов / ответственные редакторы С.А. Расчетина, З.И. Лаврентьева. – Москва: Издательство Юрайт, 2021. – 414 с.
210. Реестр социально ориентированных некоммерческих организаций, сформированный в соответствии с Постановлением Правительства Российской Федерации от 30 июля 2021 г. № 1290. – Текст: электронный / URL: <https://data.economy.gov.ru/analytics/sonko>
211. Реестр социально ориентированных некоммерческих организаций, Республика Карелия. – Текст: электронный / URL: [https://data.economy.gov.ru/analytics/sonko/region/118?page=2&query=\]](https://data.economy.gov.ru/analytics/sonko/region/118?page=2&query=)
212. Реморенко, И.М. Государственно-общественное регулирование образования: инновации и тенденции развития: дисс. ... д-ра. пед. наук.: 13.00.01 / Игорь Михайлович Реморенко. – М., 2019. – 515 с.
213. Ренн, О. Три десятилетия исследования риска / О.Ренн // Вопросы анализа риска, 1999. – № 1. – С. 87.
214. Решетников, В.Г. Организационно-методическое сопровождение и методическая поддержка деятельности педагогов в условиях модернизации образования / В.Г. Решетников // Омский научный вестник, 2013. – № 5 (122). – С. 174-177.

215. Роботова, А.С. Оптимистический смысл деятельности преподавателя высшей школы / А.С. Роботова // Высшее образование в России, 2018. – № 2 (220). – С. 66-76.
216. Роботова, А.С. Педагогика повседневная и научная: опыт, оценки, размышления / А.С. Роботова // Монография – СПб.: Изд-во РГПУ им. А. И. Герцена, 2012. – 183 с.
217. Родительское просвещение в России: цели, задачи, основные понятия. – Текст: электронный // Общероссийская общественная организация «Национальная родительская ассоциация социальной поддержки семьи и защиты семейных ценностей», Он-лайн центр информационной поддержки родителей. – М.: – 2019 – URL: <https://ruroditel.ru/tsestry-i-programmy-roditelskogoprosveshcheniya/programmy/roditelskoe-prosveshchenie-v-rossii-tseli-zadachi-osnovnye-ponyatiya/>
218. Рокич, М. Ценностные ориентации [Текст] / М. Рокич. – Санкт – Петербург: Питер, 2015. – 704 с.
219. Романенко, Н. В. Кризис духовности и пути его преодоления / Н.В. Романенко, В.Л. Пашута, А.В. Зюкин, В.А. Белоус // Актуальные проблемы физической специальной подготовки силовых структур, 2021. – №2. – С. 236-240.
220. Румянцев, Ю.В. Социальные проблемы многодетных семей и пути их решения / Ю.В. Румянцев // Вестник Учебно-методического объединения вузов России по образованию в области социальной работы, 2013. – № 1. – С. 104-109.
221. Самоорганизация детей и взрослых как ответ на вызов неопределенности: Коллективная монография / Под ред. М.Р. Мирошкиной, Е.Б. Евладовой. – М.: ФГБНУ «Институт изучения детства, семьи и воспитания РАО», 2020. – 144 с.
222. Сапрыкин, Д.Л. Образовательный потенциал Российской Империи / Д.Л. Сапрыкин – М.: ИИЕТ РАН, 2009. – 176 с. – С.89.
223. Сасаки М., Проблемы и парадоксы анализа институционального доверия как элемента социального капитала современной России / М. Сасаки, В.А. Давыденко,

- Ю.В. Латов, Г.С. Ромашкин, Н.В.Латова // Журнал институциональных исследований, 2009. – № 1. – С. 20-35.
224. Селина, В.В. Развитие педагогической компетентности родителей детей раннего возраста в дошкольном образовательном учреждении: автореф. дис. ... канд. пед. наук. / В.В. Селина. – В. Новгород, 2009. – 25 с.
225. Семья в психологической консультации: Опыт и проблемы психологического консультирования / Под ред. А.А. Бодалева, В.В. Столина // Науч.-исслед. ин-т общей и педагогической психологии Акад. пед. наук СССР. – М.: Педагогика, 1989. – 208 с.
226. Сидорова, А.В. Методическая поддержка: опыт построения эффективной модели повышения квалификации/ А.В. Сидорова // Народное образование, 2017 – № 6-7 – С. 69-74.
227. Склярченко, И.С. Методика игры в подготовке курсантов к работе с семьёй группы риска / И.С. Склярченко, Ю.И. Курипченко // Вестник Санкт-Петербургского университета МВД России, 2021. – № 2 (90). – С. 180-188.
228. Слободчиков, В. И. Воспитание человеческого в человеке... Механический конструктор или органическая система? / В.И. Слободчиков, А.А. Остапенко // Народное образование, 2021. – № 6. – С. 26–39.
229. Слободчиков, В.И. Развитие субъективной реальности в онтогенезе: автореф. дис... д-ра психол. наук: 19.00.01, 19.00.07 / В.И. Слободчиков. – М., 1994. – 78 с.
230. Словарь терминов МЧС. – Текст: электронный / URL: <https://www.mchs.gov.ru/ministerstvo/o-ministerstve/terminy-mchs-rossii>
231. Слуцкий, В.М. Семейная психотерапия / В.М. Слуцкий, М. Адольфи // Вопросы психологии, 1982. – № 1. – С. 142.
232. Стефановская, Н. А. Просвещение как традиция духовной жизни: автореф. дис. ... канд. социол. наук: 22.00.06 / Н.А. Стефановская – Тамбов, 2001. – 16 с.
233. Суртаева, Н.Н. Педагогические технологии: учебное пособие для вузов / Н.Н. Суртаева. – 2-е изд., испр. и доп. – Москва: Издательство Юрайт, 2024. – 250 с.

234. Сухомлинский В.А. О воспитании / В.А. Сухомлинский // сост. и авт. вступит. очерков С. Соловейчик. – 6-е изд. – М.: Политиздат, 1988. – 270 с.
235. Сухоруков, А.С. Жизнетворчество личности в динамике ее смысловой системы: автореф. дис. ... канд. психол. наук: 19.00.01. / А.С. Сухоруков. – М.: Изд-во Моск. гос. ун-та, 1997. – 25 с.
236. Тараданов, А.А. Семейное благополучие в современной России: генезис и практика: дис. ... д-ра социол. наук: 22.00.04 / А.А. Тараданов. – Екатеринбург, 2004. – 302 с.
237. Тиллих, П. Мужество быть / П. Тиллих // Избранное. Потрясение оснований – Пер. с англ.; Сост. С.Я. Левит, С.В. Лёзов. – М.; СПб.: Центр гуманитарных инициатив, 2015. – 352 с.
238. Титова, Е.В. Если знать как действовать / Е.В. Титова – М.: Просвещение, 1993. – С.68-75.
239. Ткачук, Н.Ю. Особенности информационно-методической поддержки педагогов ДОУ / Н.Ю. Ткачук // Аспекты и тенденции педагогической науки: материалы I Междунар. науч. конф. (г. Санкт-Петербург, декабрь 2016 г.). – Санкт-Петербург: Свое издательство, 2016. – С. 82-84.
240. Толочёк, В.А. «Задатки–способности–ресурсы» в детерминации социальной успешности человека. Фундаментальные и прикладные исследования современной психологии: результаты и перспективы развития / В.А. Толочёк // Отв. ред. А.Л.Журавлёв, В.А.Кольцова. – М.: Изд-во «Институт психологии РАН», 2017. – 2704 с. – С.1263-1268.
241. Туганова, П.А. Основные проблемы многодетных семей в России / П.А. Туганова, Н.Ф. Уфимцева // Социально-экономические и демографические аспекты реализации национальных проектов в регионе: сборник статей X Уральского демографического форума: в 2-х т. – Том II. – Екатеринбург: Институт экономики УрО РАН, 2019. – С. 257-262.

242. Тутолмина, Е.Ф. Особенности социализации детей в многодетной семье / Е.Ф. Тутолмина. – Улан-Удэ, 2020. – С.3-40.
243. Тряпицына, А.П. Актуализация психолого-педагогического потенциала методик обучения / А.П. Тряпицына // Письма в Эмиссия.Оффлайн (The Emissia.Offline Letters): электронный научный журнал. 2022. – №5 (май). – URL: <http://emissia.org/offline/2022/3072.htm>
244. Управление развитием школы: Пособие для рук. образоват.учреждений / Под ред. М.М. Поташника, В.С. Лазарева, А.М. Моисеева. – М.: Новая школа, 1995. – 462 с.
245. Ушинский, К.Д. Человек как предмет воспитания. Опыт педагогической антропологии / К.Д. Ушинский // Собр. соч. – М.; Л.: Изд-во Академии пед. наук, 1950. – Т. 8. – 648 с.
246. Федорова, М.А. Теория и методическое обеспечение формирования учебной самостоятельной деятельности студентов в вузе – теория и методика профессионального образования: автореф. дис. ... д-ра пед. наук: 13.00.08 / М.А. Федорова. – Орел, 2011. – 39 с.
247. Федорова, М.В. Особенности социально-педагогической помощи многодетным семьям девиантного типа в рамках общеобразовательных учреждений / М.В. Фёдорова // Международный журнал экономики и образования, 2018. – Т.4. – № 1. – С.79-94.
248. Филатова, О.В. Особенности деятельности социального педагога в процессе работы с неблагополучными семьями: автореф. дис. ... канд. пед. наук: 13.00.05 / О.В. Филатова. – Санкт-Петербург, 2017. – 25 с.
249. Философско-терминологический словарь. – Текст: электронный / Под ред Малышевского А.Ф., 2004 – URL: <https://terme.ru/termin/semja.html>
250. Франкл, В. Человек в поисках смысла / В.Франкл // Сборник / Пер. с англ. и нем. / Общ. ред. Л.Я. Гозмана и Д.А. Леонтьева; вст. ст. Д.А. Леонтьева. – М.: Прогресс, 1990. – 372 с.

251. Фромм, Э. Человек для себя / Э. Фромм. – Минск, Коллегиум, 1992. Перевод с английского Л.Чернышевой – 137 с.
252. Халзанова, Е.Г. Методическая разработка по воспитательной работе: проект «семья» / Е.Г. Халзанова // Наука и образование: новое время, 2015. – № 1 (6). – С. 334-337.
253. Харузина, В.Н. На севере (путевые воспоминания) / В.Н. Харузина. – М.: тип. А. Левенсон, 1890. – 243 с.
254. Хоменко И.А. Проектирование образовательного маршрута семьи / И.А. Хоменко // Народное образование, 2011. – № 8. – С. 266-270.
255. Хуснутдинова, Г.Ф. Социально-экономический портрет многодетной семьи / Г.Ф. Хуснутдинова // Фундаментальные исслед.,2015. – № 11-1. – С. 213-217.
256. Цинченко, Г.М. Политика в отношении семьи в первые годы советской власти / Г.М. Цинченко // Вестник Нижегородского государственного университета им. Н.И. Лобачевского. Серия: Социальные науки. 2015. №1 (37). С. 174–182.
257. Чеботарева, И.В. Становление культуры семьи в современных условиях духовного кризиса и особенности ее формирования у будущих педагогов / И.В. Чеботарева // Дидактика математики: проблемы и исследования. – 2023. – Вып. 4 (60). – С. 31–36.
258. Черванева, С.И. Методические рекомендации социальному педагогу при работе с различными типами неблагополучных семей / С.И. Черванева, Е.В. Андриенко // В сборнике: В помощь социальному педагогу. Учебно-методические материалы. – Новосибирский государственный педагогический университет. – Новосибирск, 2002. – С. 253-258.
259. Чёрствая, О.Е. Педагогика повседневности как теоретическая основа сопровождения семей с различным укладом жизни / О.Е. Чёрствая // Знание. Понимание. Умение. 2012. №1. – С.228-233.
259. Шаронов, В.В. Основы социальной антропологии: [Для вузов по филос. специальностям] / В.В. Шаронов. – Санкт-Петербург: Лань, 1997. – 188 с.

260. Шахматова, Н.В. Образ жизни родителей многодетных семей: социологический ракурс изучения / Н.В. Шахматова // Известия Саратовского университета. Нов. сер. Сер. Социология. Политология, 2013. – Т.13, вып. 3. – С.6-8.
261. Шевелёва, Д.Е. Культура полезности и культура достоинства в контексте инклюзивного образования / Д.Е. Шевелёва // Школьные технологии, №2, 2016. – С.3-9.
262. Шевченко, И.О. Большая семья – какая она? / И.О. Шевченко, П.В. Шевченко // Социс, 2005. – № 1. – С. 95–101.
263. Шеина, М.Б. Развитие и реализация воспитательного потенциала семьи в условиях социального партнерства со школой: автореф. ...канд. пед. наук: 13.00.01 / М.Б. Шеина – Уфа, 2013. – 31 с.
264. Шустова, И.Ю. Педагогическая поддержка детской субъектности в условиях детско-взрослой общности»/ И.Ю. Шустова // Социальное партнёрство: педагогическая поддержка субъектов образования: материалы V Международной научно-практической конференции, Москва, 20–22 апреля 2017 г. / под ред. Н.Н. Михайловой и И.В. Хромовой. – М.: Пробел-2000, 2017. – 384 с – С.37 – 46.
265. Шустова, И.Ю. Фактор детско-взрослой общности в воспитании и развитии субъектности юношества», дис. ... д-ра пед. наук: 13.00.01 / И.Ю. Шустова – М., 2008 – 452 с.
266. Щавелев, С.П. «Вселенная» повседневности и другие по отношению к ней «миры» / С.П. Щавелев // Онтология возможных миров в контекстах классической и неклассической рациональности : тез. науч. конф. – СПб., 2001. – С. 103–105.
267. Щекина, О.А. Семья и школа. Согласование ценностей воспитания / О.А. Щекина // Вестник Казанского государственного университета культуры и искусств, 2015. – № 1. – С. 80-84.
268. Энциклопедический словарь. – Текст: электронный / В 82 т. / Ф.А.Брокгауз, И.А. Ефрон. – URL: <https://runivers.ru/lib/book3182>

269. Энциклопедия психологических терминов. – Текст: электронный / «Психологос» – URL: <https://vocabulary.ru/>
270. Эхаева, Р.М. Этапы развития педагогического просвещения родителей / Р.М. Эхаева // Мир науки, культуры, образования, – 2021– № 4 (89) – С.242-244.
271. Юдин, Э.Г. Системный подход и принцип деятельности. Методологические проблемы современной науки / Э.Г. Юдин. – М.: Наука, 1978. – 391 с.
272. Юнг, К.Г. Психологические типы / К.Г. Юнг // под ред. В.В.Зеленского; пер. С.Лорие – СПб.: Азбука, 2001. – 528 с.
273. Якимец, В.Н. Сотрудничество некоммерческих организаций и государства в социальной сфере: нормы, механизмы и конфликты / В.Н. Якимец // Социальные конфликты в контексте процессов глобализации и регионализации. – М.: ЛЕНАНД, 2005. – С. 364–386.
274. Ясперс, К. Общая психопатология/ К.Ясперс. – М.: Практика, 1997. – 1053 с
275. Mads Meier Jæger The Extended Family and Children’s Educational Success. – Text: electronic / 2012 – URL: <https://journals.sagepub.com/doi/10.1177/0003122412464040>
276. Sophie von Stumm, Sophie Nicole Cave, Paul Wakeling. A strong association between family socioeconomic status and primary school achievement in the UK over 95 years. npj Science of Learning. – Text: electronic / 2022; 7 (1) – URL: <https://www.sciencedaily.com/releases/2022/04/220420092124.htm>
277. Beaujouan, E., Solaz, A. Is family size related between parents and children? Redefining relationships between generations over a century. Demography 56, 595–619 (2019). – Text: electronic / URL: <https://doi.org/10.1007/s13524-019-00767-5>
278. Rettig K. D., Leichtentritt R. D. A general theory for perceptual indicators of family life quality // Social Indicators Research. – Text: electronic /1999. Vol. 47, № 3. P. 307-342 – URL: <https://www.jstor.org/stable/27522395>
279. Sutherland, A. For Kids, Large Families Have Pros and Cons. – Text: electronic / 2016. – URL: <https://ifstudies.org/blog/for-kids-large-families-have-pros-and-cons>

280. Liu Yi and Jiang Qiu (2021) A study of parent-child relationships among Chinese junior high school students. – Text: electronic / Front. Psych. – URL: <https://www.frontiersin.org/articles/10.3389/fpsyg.2020.608995/full>

Электронные ресурсы:

281. Информационный портал Министерства юстиции Российской Федерации –
URL: <http://unro.minjust.ru/NKOs.aspx>

282. Национальный проект образование. Официальный сайт Министерства просвещения Российской Федерации – Текст: электронный // URL: <https://edu.gov.ru/national-project/projects/school/>

ПРИЛОЖЕНИЯ

ПРИЛОЖЕНИЕ 1

Комплексная программа методической поддержки родителей многодетных семей в решении воспитательных задач

«Большая семья – большая ответственность семьи, государства и общества»

(кратко – программа «Большая Семья»)

1. Время реализации программы «Большая Семья»: с 28 февраля 2019 г. - по н.в.

2. История начала реализации программы «Большая Семья»

В феврале 2019 года IV Съезд Общероссийской общественной организации «Национальная родительская ассоциация социальной поддержки семьи и защиты семейных ценностей», с одной стороны, определил в приоритете внимание к многодетным семьям, особенно к тенденциям их бедности, с другой стороны, утвердил своим решением на последующие два года Карельское республиканское отделение Национальной родительской ассоциации базовой тематической площадкой «Государственно - общественное сотрудничество в реализации программ развития потенциала родительства» для методического обеспечения данного направления деятельности.

28 февраля 2019 года была проведена первая Открытая тематическая площадка специалистов органов власти, государственных, муниципальных и социально ориентированных некоммерческих организаций Республики Карелия, заинтересованных в развитии потенциала жизнедеятельности многодетных семей, проведение открытой тематической площадки заинтересованных организаций-партнёров. По итогам заседания принято решение о создании комплексной программы методической поддержки родителей многодетных семей в решении воспитательных задач «Большая семья - большая ответственность семьи, государства и общества» и подготовки к реализации комплексного проекта «Ответственные родители», который позже был поддержан в рамках конкурса субсидий Министерством образования Республики Карелия.

3.Актуальность программы «Большая Семья»

Результаты статистики Российской Федерации и Республики Карелия подтверждают, что большинство многодетных семей являются малоимущими.

Одной из главных причин таких тенденций, особенно в семьях, имеющих социальные трудности, является отсутствие у многодетных родителей достаточных ресурсов для раскрытия, проявления и развития потенциала жизнеспособности, жизнестойкости и жизнотворчества семьи, конструктивного взаимодействия с социальными партнёрами и участниками отношений в сферах образования, социального обслуживания, охраны здоровья и культуры.

Имеющиеся Центры диагностики и консультирования не могут в полной мере удовлетворить потребности всех нуждающихся родителей и членов семей в психолого-педагогической, консультативной, методической, диагностической помощи.

Комплексная программа методической поддержки позволит актуализировать воспитательные и социокультурные запросы многодетных родителей в общественные, муниципальные, государственные организации и органы власти и определить необходимые меры методической, консультативной, просветительской, поддержки многодетных родителей в грамотном решении ими актуальных жизненных задач воспитания, укрепляющих семейное благополучие.

Образовательные, консультативные, просветительские, исследовательские программы, реализуемые социально ориентированными некоммерческими, муниципальными и государственными организациями, могут войти в состав услуг, создающихся в Республике Карелия Консультационных центров поддержки семей, имеющих детей, в рамках Федерального проекта «Современная школа» (ранее - «Поддержка семей, имеющих детей») Национального проекта «Образование».

С помощью эффективных технологий, методов и форм, используемых в практике повышения уровня семейных и детско-родительских отношений в многодетных семьях социально ориентированными некоммерческими, муниципальными и государственными организациями, участники отношений смогут в полной мере содействовать многодетным родителям в повышении уровня их родительского потенциала в актуализации ресурсов и минимизации рисков детско-родительских отношений, благополучия и социальной устойчивости многодетных семей.

Участие в программе позволит многодетной семье адекватно отвечать на быстро изменяющиеся социально-экономические и идеологические условия в мире и стране, оставаться полноправным участником социальных преобразований в обществе, сохранять традиционный семейный образ жизни и придерживаться ценностно-смысловых ориентиров семейных, детско-родительских, родственных, межсемейных, социальных отношений.

4. Цели и задачи программы «Большая Семья»

Цель комплексной программы: содействие многодетным семьям в актуализации ресурсов и минимизации рисков ценностно-смысловых оснований детско-родительских отношений, реализации актуальных жизненных задач по развитию воспитательного потенциала семьи, профилактику социального сиротства, ранее выявление семейного неблагополучия с участием организаций-партнёров - участников воспитательных отношений.

Задачи комплексной программы:

1. Выявить уровень удовлетворённости родителей и детей из многодетных семей соблюдением их прав на методическую поддержку, потребность в расширении ресурсности по решению актуальных жизненных задач через просвещение и консультирование и сформировать по итогам исследования правовые, психолого-педагогические, социокультурные запросы родителей и детей из многодетных семей на повышение уровня их воспитательного потенциала в интересах семейного благополучия и социальной устойчивости.
2. Способствовать специалистам в повышении квалификации по осуществлению методической поддержки родителей многодетных семей в решении воспитательных задач.
3. Создать, апробировать и реализовать совместно с родителями и детьми из многодетных семей просветительские и консультативные программы, проекты и события, направленные на развитие воспитательного потенциала детско-родительских и семейных отношений, успешную реализацию многодетными семьями воспитательных задач.
4. Создать исследовательский инструментарий и осуществить оценку уровня результативности реализации программ по содействию многодетным семьям в развитии потенциала семейного воспитания.

5. Целевая аудитория программы «Большая Семья»:

- 5.1. Многодетные семьи Республики Карелия.
- 5.2. Руководители, специалисты и добровольцы социально ориентированных некоммерческих

организаций, осуществляющих программы в интересах многодетных семей, в т.ч. по повышению в них воспитательного потенциала детско-родительских отношений.

5.3. Руководители и специалисты органов власти, местного самоуправления, государственных и муниципальных организаций, осуществляющих деятельность по поддержке многодетных семей.

Методические рекомендации раскрывают основные подходы к реализации методической поддержки родителей многодетных семей в решении воспитательных задач и созданию программы ее осуществления. На основе исследования научной литературы, анализа имеющегося опыта реализации консультативно-просветительской деятельности, осуществляемой организациями-партнёрами в сфере образования, социального обслуживания, культуры, социально-ориентированных некоммерческих и правоохранительных организаций.

6. Методическое содержание программы «Большая семья»:

6.1. Принципы реализации методической поддержки:

Доступность - соответствие раскрытию способностей и индивидуальных особенностей родителей и членов многодетных семей в решении актуальных жизненных задач в вопросах воспитания.

Комплексность – многосторонность и единство в применяемых технологиях, методах и способах раскрытия, проявления развития воспитательного потенциала родителей многодетных семей.

Доброжелательность – позитивный настрой на отношения и позитивная оценка совместных достижений.

Гуманистичность воспитания – взаимодействие участников отношений в интересах развития воспитательного потенциала друг друга с учётом индивидуальных возможностей, потребностей, готовности развиваться лично, в семье, в социуме.

Сотрудничество и сотворчество – организация созидательной совместной деятельности на условиях доверия, уважения, вдохновения и любви.

6.2. Основные положения методической поддержки:

Содержание методической поддержки, выраженное направлениями консультирования и просвещения, позволяет:

Специалистам – своевременно и результативно откликаться на запросы родителей и членов родителей многодетных семей в решении актуальных для них жизненных задач на смысл в воспитании и получении необходимых знаний по сохранению семейных традиций и ценностей, основанных на истории жизни многодетных семей в Республике Карелия и Российской Федерации.

Родителям – качественно решать воспитательные задачи, повышать уровень воспитательных компетенций, грамотно выстраивать детско-родительские отношения.

Детям и членам родителей многодетных семей – искать ответы на вопросы в успешной самореализации в семье, выстраивании отношений с родителями и другими членами семьи, целенаправленно повышать свои воспитательные компетенции, участвовать в укреплении благополучия и социальной устойчивости семьи.

Содержание методической поддержки родителей многодетных семей в решении воспитательных задач выстроено с учётом **нормативной правовой** (Закон «Об образовании в Российской Федерации», Концепция государственной семейной, Стратегия развития воспитания, Концепция духовно-нравственного воспитания, Федеральные государственные стандарты общего образования, Профессиональный стандарт педагога и др.) **и научно-методической базы** (исследования учёных в сфере педагогики, психологии, философии, социологии и др.).

Содержательный аспект методической поддержки учитывает историко-педагогические особенности многодетных семей Республики Карелия, использует потенциал музейной педагогики, исследования учёных, описавших быт, семейные отношения, роль женщины в семье, особенности деторождения, образование и трудовую деятельность детей в многодетной семье, семейное воспитание и семейные традиции, общественно-полезную занятость членов семьи,

6.3. Развитие потенциала методической поддержки.

6.3.1. Организационно-управленческий аспект.

Для осуществления последовательного раскрытия и развития потенциала методической поддержки родителей многодетных семей в решении воспитательных задач необходимо выстроить **систему мер, позволяющую эффективно и качественно осуществлять консультативно-просветительскую деятельность**. В таблице 1 представлен возможный алгоритм развития потенциала методической поддержки родителей многодетных семей в решении воспитательных задач внутри отдельно взятой организации или в сообществе организаций.

**Алгоритм развития потенциала методической поддержки
родителей многодетных семей в решении воспитательных задач**
(последовательность системного развития потенциала методической поддержки родителей
многодетных семей в решении воспитательных задач представлена снизу-вверх)

Таблица 1

Дальнейшее развитие ресурсности методической поддержки родителей многодетных семей в решении воспитательных задач внутри организации и вне её
⌚
Обобщение, описание и представление опыта реализации комплексной программы и тематических программ осуществления методической поддержки родителей многодетных семей в решении воспитательных задач
⌚
Принятие, утверждение и реализация плана мероприятий комплексной программы и тематических программ по повышению качества, эффективности и результативности деятельности по осуществлению методической поддержки родителей многодетных семей в решении воспитательных задач
⌚
Текущая и итоговая оценка результатов осуществления методической поддержки родителей многодетных семей в решении воспитательных задач, обобщение её результатов и представление их участникам отношений
⌚
Информационное сопровождение деятельности по осуществлению методической поддержки родителей многодетных семей в решении воспитательных задач на ресурсах организации в информационно-телекоммуникационной системе Интернет
⌚
Реализация комплексной программы и тематических программ методической поддержки родителей многодетных семей в решении воспитательных задач
⌚
Создание инструментария оценки качества, эффективности и результативности методической поддержки родителей многодетных семей в решении воспитательных задач
⌚
Разработка, общественная экспертиза, принятие и утверждение комплексной программы и тематических программ методической поддержки родителей многодетных семей в решении воспитательных задач
⌚
Совместный мониторинг участниками отношений имеющихся ресурсов организации по осуществлению методической поддержки родителей многодетных семей в решении воспитательных задач
⌚

Повышение воспитательных компетенций родителей и членов многодетных семей в реализации родителей многодетных семей в решении воспитательных задач
⌚
Повышение квалификации руководителей и сотрудников организации по использованию потенциала методической поддержки родителей многодетных семей в решении воспитательных задач в работе с родителями и членами многодетных семей
⌚
Анализ нормативно-правовой и научно-методической базы, регламентирующей осуществление и раскрывающей потенциал методической поддержки родителей многодетных семей в решении воспитательных задач
⌚
Создание экспертно-методического объединения/ рабочей группы / структурного подразделения и т.д. по развитию методической поддержки родителей многодетных семей в решении воспитательных задач из числа специалистов - представителей органов управления и партнерских организаций, родителей и членов многодетных семей
⌚
Государственный заказ и/или детско-родительский запрос на функционирование методической поддержки родителей многодетных семей в решении воспитательных задач

При разработке методической поддержки родителей многодетных семей в решении воспитательных задач выявлены основные направления её реализации: повышение квалификации специалистов, осуществляющих поддержку, консультирование и просвещение родителей и членов многодетных семей, представленные в таблице 2.

Основные направления реализации методической поддержки родителей многодетных семей в решении воспитательных задач

Таблица 2

	Направления	Виды деятельности
1.	Повышение квалификации специалистов, оказывающих поддержку	Дополнительные профессиональные образовательные программы повышения квалификации (пример – Научно-методическое сопровождение ...)
		Открытые тематические площадки с презентацией опыта, выявления проблем методической поддержки и проектирования плана совместных действий.
		Комплекс экспертных вебинаров для специалистов по актуальным вопросам методической поддержки воспитания в семье (пример - комплекс экспертных вебинаров «Мудрость воспитания сердцем»)
2.	Консультирование	Индивидуальное консультирование по запросу родителей и членов семей
		Консультативная программа индивидуального сопровождения в решении задач на смысл (пример – программа «От родителя - к родителю – консультанту»)
		Консультативно-просветительская программа, в рамках которой осуществляется просвещение и используются возможности индивидуального и группового консультирования по актуальным запросам родителей, возникающие в ходе участия в программе

		(пример – программа «Я-Родитель» для родителей, находящихся в исправительном учреждении)
3.	Просвещение	Программы с использованием музейно-педагогических и психолого-педагогических технологий (пример - Культурно-просветительская программа «Многодетные родители – ответственные родители и счастливые дети» и музейно-педагогическая программа «Моя Семья»)
		Психолого-педагогическая программа по развитию потенциала семейной поддержки (пример - программа «Камертон Семьи»)
		Социально-педагогические программы развития потенциала семейных отношений, семейного воспитания, семейной реализации) (пример - Наставник семейных отношений, Наставник семейного воспитания, Наставник семейной реализации)
		Социально-педагогические программы по повышению уровня образовательного потенциала детей, родителей и педагогов (пример - «Мы - ответственные участники образовательных отношений»)
		Просветительские события: форумы, научно-практические конференции, мастер-классы, уроки нравственности и др. (пример открытый семейный форум «Услышать Ребёнка», научно-практическая конференция «Гармония Севера: потенциал многодетных семей, урок «Я прошу меня услышать, мастер-классы «В гостях у многодетных семей Республики Карелия «Счастлив тот, кто счастлив вместе»)

Аннотации к консультативно-просветительским программам, созданным и реализованным в ходе исследования, представлены в *Приложении 2.1.- 2.4.*

6.3.2. Функциональный аспект.

Родители и члены многодетных семей, специалисты и эксперты могут выбрать для повышения воспитательных компетенций актуальный для решения задач на смысл уровень, направления и виды поддержки:

Таблица 3

Уровни поддержки	Направления поддержки	Виды поддержки	Участники поддержки
Первый уровень	Методическая поддержка развития индивидуального потенциала	Семейное информирование Семейный патронаж, патронаж Индивидуальное консультирование Индивидуальное диагностирование	родитель, ребёнок, член семьи, специалист
Второй уровень	Методическая поддержка развития коллективного потенциала	Семейное сопровождение Творческие программы событий Просветительские программы Групповое консультирование Семейное диагностирование	нуклеарная /родовая семья/ группы для участия в событиях и программах
Третий уровень	Методическая поддержка развития общественного	Психолого-педагогические программы семейной поддержки Дополнительные общеразвивающие программы для детей и взрослых	инициативные группы поддержки, общественные объединения в

	потенциала	Социально-педагогические и социально-психологические программы по подготовке семейных наставников	интересах детей и семей
Четвёртый уровень	Методическая поддержка развития общественно-государственного потенциала	Программы дополнительного профессионального образования, профессиональной переподготовки Комплексные социально-значимые проекты и программы Долгосрочные программы развития организаций Научно – методические и научно – исследовательские программы	Коллективы организаций Экспертно-методические объединения Советы/Комиссии

6.3.3.Ценностно-смысловой аспект

Родители и члены многодетных семей, специалисты, оказывающие им поддержку, могут увидеть необходимый для развития потенциала ценностно-смыслового содержания детско-родительских отношений уровень методической поддержки организаций-партнёров:

Таблица 4

Уровень взаимодействия	Состояние готовности семьи к методической поддержке	Деятельность специалистов и добровольцев по развитию воспитательного потенциала семьи	Ответственность за состояние благополучия семьи	Механизмы развития ценностно-смыслового потенциала детско-родительских отношений
Первый уровень. Актуализированная поддержка				
Отказ семьи от взаимодействия	Крайне низкий уровень готовности к поддержке	Направленность специалистов и семейных наставников на <i>особенности развития</i> потенциала семьи	Основные функции, связанные с развитием благополучия семьи, выполняет государство.	Организаторы поддержки добровольно помогают в решении социально-бытовых и социально-медицинских проблем и оказывают информационную поддержку
Второй уровень. Вдохновляющая поддержка				
Первичное проявление готовности к взаимодействию, но отсутствие необходимых социальных компетенций его осуществления	Низкий уровень готовности к поддержке	Направленность специалистов и семейных наставников на <i>перспективное</i> развитие потенциала	Основные функции, связанные с развитием благополучия семьи, продолжает выполнять государство.	Организаторы поддержки добровольно помогают в решении социально-бытовых, социально-медицинских,

				социально-правовых проблем и оказывают информационно-консультационную поддержку по развитию индивидуального потенциала членов семьи
Третий уровень. Раскрывающая воспитательный потенциал поддержка				
Начало проявления готовности к взаимодействию	Эмоционально-чувственное принятие поддержки	Направленность специалистов и семейных наставников на <i>потребность в развитии</i> потенциала	Ответственность за развитие благополучия частично разделяют сами семьи и государство.	Организаторы поддержки добровольно осуществляют поддержку семье в решении актуальных жизненных задач воспитания и оказывают индивидуальную консультационную поддержку по развитию индивидуального потенциала членов семьи
Четвертый уровень. Включающая в развитие воспитательного потенциала поддержка				
Заинтересованное повышение уровня взаимодействия	Сформулирован понимающий запрос на поддержку	Направленность специалистов и семейных наставников на <i>включённость членов семьи в развитие</i> потенциала	Ответственность за развитие благополучия разделяют сами семьи при готовности социальных, культурных, образовательных и др. организаций оказывать необходимую и достаточную компетентную поддержку	Организаторы поддержки содействуют членам семей в выстраивании самостоятельно грамотных детско-родительских отношений и оказывают консультационно-просветительскую поддержку по развитию коллективного потенциала семьи
Пятый уровень. Проявляющая воспитательный потенциал поддержка				
Конструктивное или дистанцирующееся взаимодействие	Поддержка становится необходимым средством развития потенциала или	Направленность специалистов и семейных наставников на <i>готовность</i>	Ответственность за семейное благополучие несет семья, проявляя	Организаторы поддержки содействуют семьям в укреплении детско-

	теряет значение в связи с «самодостаточностью» семьи	<i>поддерживать развитие потенциала в конструктивных или кризисных проявлениях</i>	грамотное взаимодействия с обществом и государством. В случае с «самодостаточной» семьей, её развитие опускается на один из предыдущих уровней	родительских отношений через расширение дружеских связей и участие в консультативно-просветительских событиях по развитию коллективного потенциала семьи
Шестой уровень. Развивающая через социально-активное объединение малых семей в родственные, соседские, дружеские воспитательный потенциал поддержка				
Партнёрское взаимодействие	Поддержка со стороны семьи является целенаправленно востребованной	Направленность специалистов и семейных наставников на удовлетворение <i>потребности в поддержке, исходя из актуальных запросов</i>	Ответственность за семейное благополучие несет семья при условии грамотного взаимодействия с обществом и государством	Организаторы поддержки содействуют семьям в целенаправленном повышении уровня детско-родительских отношений через участие в консультативных и просветительских программах по развитию общественного потенциала членов семьи
Седьмой уровень. Развивающая через социально-значимое объединение семей и организаций – единомышленников воспитательный потенциал поддержка				
Социально-значимое сотрудничество	Поддержка является фактором объединения с семьям, заинтересованным и в развитии воспитательного потенциала семьи	Направленность специалистов и семейных наставников на осознанную готовность семьи <i>повышать в ходе поддержки уровень компетенций</i>	Семья несет ответственность за своё семейное благополучие и может стать примером и наставником для других семей	Организаторы поддержки содействуют семьям в целенаправленном повышении уровня детско-родительских отношений через проявление социально значимых инициатив, направленных на объединение семей и развитие их общественного потенциала.
Восьмой уровень. Совместная деятельность семей и организаций, направленная на повышение воспитательного потенциала и благополучия семей				

Творческое сотрудничество по созданию условий для осуществления методической поддержки	Поддержка является ценностно-смысловым ориентиром для семей, заинтересованных в развитии воспитательного потенциала семьи	Направленность специалистов и семейных наставников на осознанную готовность семьи <i>объединяться в группы поддержки</i>	Ответственность за семейное благополучие семей, нуждающихся в поддержке, разделяют вместе с государством общественные объединения, реализующие программы методической поддержки	Организаторы поддержки содействуют семьям в проявлении ценностно-смыслового потенциала детско-родительских отношений через участие в общественно-государственном сотрудничестве
Девятый уровень. Общественно-государственное сотрудничество по осуществлению методической поддержки родителей многодетных семей в решении воспитательных задач				
Сотворчество по осуществлению методической поддержки	Поддержка является способом реализации воспитательного потенциала семьи	Направленность специалистов и семейных наставников на осознанную готовность семьи включаться в <i>оказание методической поддержки нуждающимся семьям</i>	Ответственность за благополучное развитие семей с детьми в равной степени разделяют семьи, государство и общество	Организаторы поддержки содействуют семьям в проявлении ценностно-смыслового потенциала детско-родительских отношений через осуществление в условиях общественно-государственного сотрудничества методической поддержки

6.4. Общими подходами к созданию тематических консультативных и просветительских программ стало использование при проектировании программ методик, созданных на основании изученных теоретических и практических исследований в педагогике, психологии, философии, при использовании которых человек научается вступать в сотворческую созидательную деятельность по решению воспитательных задач, формулировать их и умело осуществлять осознанный выбор, грамотно управлять эмоциями, мыслями, словами, поступками, взаимодействием, раскрывать, проявлять и развивать творческий потенциал семейных отношений, семейного воспитания, семейной самореализации.

Для продуктивного проектирования и результативной реализации программы использованы авторские рефлексивные методики Антошко Е.А.:

- для осознания воспитательной проблемы и раскрытия воспитательного потенциала члена семьи и семьи в целом для её решения - методика «Путь к ценности-цели» (с 2010 года),
- для раскрытия воспитательного потенциала детско-родительских отношений - методика «Пространство сотворчества (с 2013 года).

- для раскрытия ценностно-смыслового потенциала детско-родительских отношений - методика «Звезда возможностей» (с 2014 года).

Ниже представлен алгоритм их осуществления.

Алгоритм реализации методики «Путь к ценности-цели»:

Учёт системного и антропологического подходов в использовании данной методики позволяет специалистам совместно с родителями и членами семей моделировать/проектировать содержание и время достижения ценности-цели участниками в соответствии с уровнем их потребностей, ресурсов, компетенций и готовности в развитии воспитательного потенциала семьи.

Графическое изображение методики «Путь к ценности - цели»

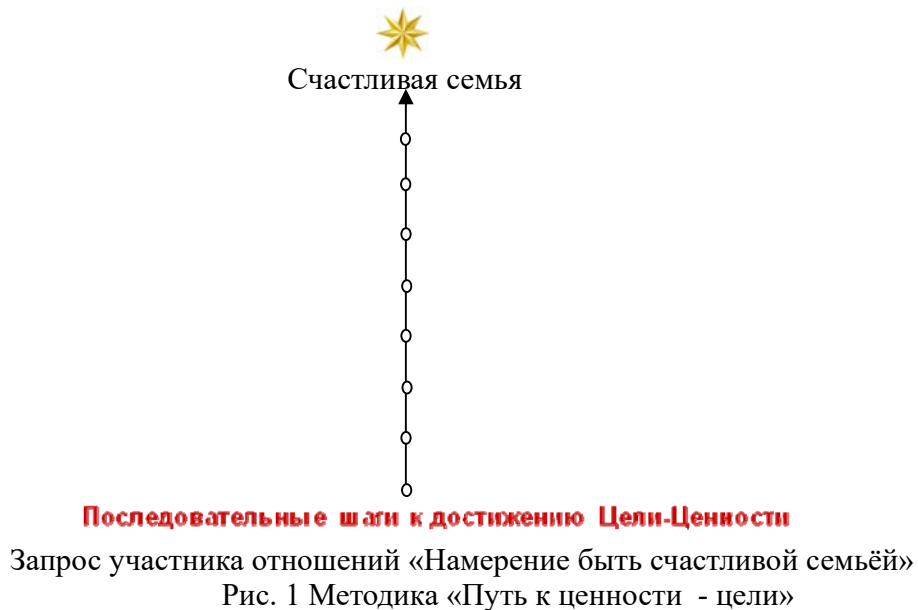

Методика «Путь к ценности - цели» предполагает поэтапное выполнение действий:

1. *Снятие* эмоциональной напряжённости, вызванной наличием проблем в семейном воспитании, семейных и детско-родительских отношениях и др.
2. *Установление* внизу (по середине) страницы нарисованной по часовой стрелке (запуск механизма развития) *точки намерения - старта* в раскрытии, воспитательного потенциала при решении актуальной жизненной задачи.
3. *Выявление* актуальной проблемы (воспитательной задачи) – запроса для *достижения и формулирование ценности – цели*. Установление вверху (по середине) страницы маленькой 8,10, 12... - лучевой звезды, символизирующей ценность-цель (количество лучей определяется, исходя из ресурсности (времени, компетенций, опыта, включённости в решение задач членов семьи и др.) участника отношений при развитии своего воспитательного потенциала (пример: «благополучная семья», «осознанный отец», «любящая мама»).
4. *Прокладывание* графического пути раскрытия, проявления и развития потенциала - соединение «точки старта – намерения» со «звездой ценностью-целью» вектором со стрелкой для запуска траектории развития.
5. *Определение* на векторе, на одинаковом расстоянии, от 8 до 16 точек роста потенциала - «вершин достижений» (количество точек роста ранее определено количеством лучей звезды ценности-цели).

6. *Построение* (моделирование, проектирование) последовательных шагов достижения ценности-цели возможно с указанием реальных сроков достижения высот (вершин, ступеней) достижений на пути раскрытия, проявления и развития семейного творческого потенциала (пример: наведения первоначального порядка внутри себя, ревизия и оценка ресурсов, определение ресурсных достижений, выявление семейных ресурсных дефицитов и т.д.).

7. *Поддержка* осознанного переживания ответственности за решение актуальной воспитательной задачи, рефлексия и готовность к реализации последующих действий, позволяющих грамотно выстраивать детско-родительские отношения.

Данная методика позволяет последовательно, исходя из личностных качеств и воспитательных компетенций, возможностей и особенностей членов семьи и семьи в целом, снять эмоциональное напряжение, улучшить проявления личностных качеств (спокойствие, терпение, уверенность, безусловная любовь), постепенно раскрывать воспитательный потенциал и как следствие выстроить гармоничные детско-родительские отношения, продуктивно решать воспитательные задачи семьи, приобрести уверенность в решении усложняющихся социально значимых для семьи задач.

Алгоритм реализации методики раскрытия воспитательного потенциала детско-родительских отношений «Пространство сотворчества»

Методика «Пространство сотворчества» предполагает при проектировании и проведении занятия (консультации) или самостоятельной работы в рамках просвещения и консультирования родителей и членов многодетных семей через сотворческую деятельность родителей/ членов семей и специалистов раскрыть воспитательный потенциал детско-родительских отношений их участников.

Графическое изображение методики «Пространство сотворчества»



Цель: Содействие осознанию ценности раскрытия и развития творческого потенциала



Такт 1

Осознание Сути
понятий, явлений



Такт 2

Диагностика ресурсности
участника(ов) отношений
и осознание
потенциальности



Такт 3

Проявление и осознание
лучших практик



Такт 4

Осознание ценности
развития и создание плана
индивидуальных или
коллективных актуальных
действий с учётом
имеющихся ресурсов



Рис. 2 Методика «Пространство сотворчества»

Методика «Пространство сотворчества» предполагает поэтапное выполнение действий:

1. Диалог специалиста и многодетных родителей, нацеленный на понимание (осознание) выбранной для решения проблемы в раскрытии воспитательного потенциала детско-родительских отношений.
2. Установление вверху (по середине) страницы маленькой 8 - лучевой звезды, символизирующей цель-высоту раскрытия воспитательного потенциала детско-родительских отношений на данном этапе, которую необходимо достичь участникам отношений во время занятия (консультации) или самостоятельной работы.
3. Установление слева (по середине) страницы нарисованной по часовой стрелке (запуск механизма развития) точки старта раскрытия воспитательного потенциала детско-родительских отношений.
4. Прокладывание Пути раскрытия потенциала события вектором со стрелочкой, направленный вправо для определения траектории раскрытия потенциала.
5. Определение на векторе на одинаковом расстоянии 4 равных тактов-высот - задач раскрытия воспитательного потенциала детско-родительских отношений (4-тактность помогает участнику во время занятия чувствовать отпущенное для осознания время и управлять им, распределять равномерно силы и научиться жить в энергетическом ритме социума). Каждый из тактов несёт временную нагрузку (время, отведённое на занятие 45 или 90 минут пропорционально делится на все такты) и информационно-методическую нагрузку «познание сути», «диагностика ресурсов», «лучшие практики», «выбор действий», которые также при сотворческом проектировании обозначаются звездой - вершиной раскрытия потенциальности.
6. Амплитуда «Дыхание потенциала» обозначает внешнюю и внутреннюю работу участника программы во время занятия («вдох», «выдох»...) для бережного проявления его сотворческой воспитательной потенциальности.
7. После построения алгоритма проявления структуры, целей и задач занятия (консультации) происходит: совместная формулировка необходимых понятий и выявление личностных качеств (воспитательных ресурсов), необходимых для раскрытия потенциала; побуждение к самоанализу и самооценке личностных качеств (воспитательных ресурсов), осмысление тех, которые сейчас проявляются труднее всего; выявляются уже используемые практики, дающие положительные результаты в выстраивании детско-родительских отношений, и возможные практики, ранее не используемые; при поддержке специалиста определяются необходимые к совершению действия по

дальнейшему развитию потенциала и степень готовности участника отношений к их реализации. Самостоятельная работа родителей и членов многодетных семей в творческих тетрадах подтверждает осознанное стремление к улучшению детско-родительских отношений.

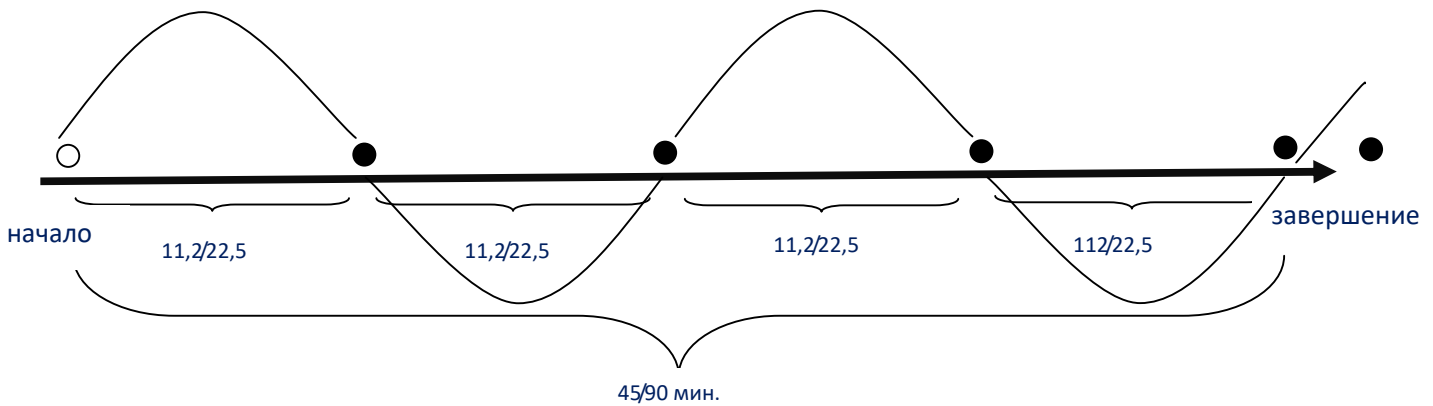
Данная методика позволяет многодетным родителям и членам их семей получить методическую поддержку специалистов в осознании ценности раскрытия воспитательного потенциала детско-родительских отношений, оценке личностной и семейной ресурсности, выборе возможных способов (практик) актуализации ресурсов и минимизации рисков при гармонизации этих отношений.

Алгоритм реализации методики раскрытия ценностно-смыслового потенциала детско-родительских отношений «Звезда возможностей»

Методика «Звезда возможностей» предполагает через сотворческую деятельность родителей/ членов семей и специалистов при проведении занятия (консультации) или самостоятельной работы в рамках консультативно-просветительской деятельности раскрыть ценностно-смысловой потенциал детско-родительских отношений их участников и выбрать необходимые действия для повышения степени потенциальности и воспитательной результативности взаимоотношений.

Графическое изображение методики «Пространство сотворчества»



Рис. 3 Методика «Звезда возможностей»

Методика предполагает при проведении занятия (консультации) или самостоятельной работы поэтапное выполнение действий:

1. *Установление* в центре страницы точки (по часовой стрелке) или маленькой 8,10, 12, 16 - лучевой звезды (в зависимости от потенциальности и выбора участников отношений), символизирующей наличие ценностно-смыслового потенциала детско-родительских отношений.
2. Прокладывание от «точки» или «малой звезды» ценностно-смыслового потенциала лучей (векторов со стрелками), символизирующих возможности развития детско-родительских отношений.
3. Изображение на концах лучей «малых звезд - ценностей», как возможностей максимального раскрытия, проявления и развития ценностно-смыслового потенциала (возможностей) детско-родительских отношений.
4. Проявление семейных ценностей родителя (члена семьи, семьи в целом) важно начать с правого верхнего луча, записав над звездой на вершине луча наиболее актуальную ценность детско-родительских отношений в данный момент времени, а далее по часовой стрелке последовательно проявить остальные ценности, выбираемые участником (ами) отношений семейные ценности, укрепляющие детско-родительские отношения (любовь, здоровье, трудолюбие, ответственность, образованность, культурность, духовность и нравственность, творчество и т.д.).
5. После выявления ценностей детско-родительских отношений при поддержке специалиста (многодетного родителя- консультанта) определяются и записываются на лучах звезды необходимые для проявления ценности действия, позволяющие достичь высокой степени ценностно-смыслового потенциала детско-родительских отношений.
6. После группового обсуждения значимости каждой ценности для поддержания позитивных детско-родительских отношений родителям (членам семей) предлагается определить на векторе на одинаковом расстоянии от 1 до 10 точек проявленности потенциала и осуществить самооценку проявленности каждой ценности в отношениях с собственным ребёнком (детьми) по 10-балльной системе (от «ценность – не проявлена» до «ценность проявляется в повседневности как устойчивый образ жизни»).
7. Определение наиболее эффективных способов углубления ценностно-смыслового потенциала детско-родительских отношений и доведения некоторых ценностных характеристик до оптимального уровня, которые на момент самооценки «пробуксовывают».

Данная методика позволяет многодетным родителям и членам семьи определить актуальные для дальнейшего развития ценностно-смысловые ориентиры осуществления родителей многодетных семей в решении воспитательных задач и углубления воспитательного потенциала детско-родительских отношений; обнаружить недостаточность ресурсного обеспечения отдельных направлений развития воспитательного потенциала семьи и получить методическую поддержку специалистов в выборе возможных способов актуализации ресурсов и минимизации рисков детско-родительских отношений.

6.5. Оценочный инструментарий программы

Содержание оценки результативности методической поддержки родителей многодетных семей в решении воспитательных задач содержит *оценочный инструментарий* самооценки потребностей и готовности к участию в методической поддержке родителей и членов семей, осуществлению её специалистами, входных текущих и итоговых результатов совместной деятельности по реализации поддержки.

Ключевыми элементами реализуемых тематических программ являются планируемые результаты, уровень достижений которых подтверждается и оценивается участниками отношений:

Критерий функциональной результативности и количественные показатели к нему:

– рост числа многодетных семей, повысивших свою ресурсность в решении актуальных задач воспитания, готовых к сотрудничеству с государственными и общественными структурами, вовлеченных в процесс поддержки семей, нуждающихся в коррекции детско-родительских отношений;

Критерий ценностно-смысловой результативности и качественные показатели к нему:

Для родителей:

- изменение ценностно-смысловых оснований детско-родительских отношений,
- готовность родителей и членов семьи к совместному решению задач на смыслы, к актуализации ресурсов и минимизации рисков семейного благополучия,
- удовлетворенность взаимодействием с социальными партнерами в процессе консультирования и просвещения.

Для подростков:

- удовлетворённость качеством детско-родительских отношений,
- интерес к самоанализу и самооценке собственных поступков в рамках детско-родительских отношений,
- готовность участвовать вместе с родителями в организуемых социальными партнерами воспитательных событиях;

Для специалистов:

- овладение методикой «решение задач на смысл»,
- удовлетворенность включённостью родителей и подростков из многодетных семей в консультирование и просвещение для решения проблем детско-родительских отношений
- готовность повышать уровень компетенций, необходимых в процессе взаимодействия с многодетными семьями.

Результативность тематических программ, входящих в комплексную программу методической поддержки родителей многодетных семей в решении воспитательных задач, представленная ценностно-смысловым критерием содержат индикаторы, уточняющие дополнительные характеристики самооценки участников отношений показатели результативности программ.

Состав оценочного инструментария:

- Анкеты для многодетных родителей, детей из многодетных семей и специалистов, оказывающих поддержку, используемые на входе в программу с целью выявления потребностей, удовлетворённости и готовности к участию в методической поддержке;
- Оценочные технологии, используемые в рамках тематических программ с целью выявления уровня раскрытия, проявления и развития воспитательного потенциала и воспитательных компетенций в решении актуальных жизненных задач на смысл, принятии ценностно-смысловых оснований детско-родительских и семейных отношений, актуализации ресурсности и минимизации рисков благополучия и социальной устойчивости семьи.
- Итоговые анкеты по результатам участия в тематических программах родителей и детей из многодетных семей, специалистов и организаций, позволяющих оценить качество реализации программ, уровень повышения воспитательных компетенций родителей и членов с многодетных семей, специалистов, оказывающих поддержку, улучшения детско-родительских и семейных отношений, готовность к дальнейшему сотрудничеству.
- формы протоколов обобщения итогов анкетных опросов и интервьюирования участников программ.

Оценочный инструментарий исследования представлен в *Приложении 3.1.- 3.8.*

6.6. Ожидаемый социальный эффект использования программы методической поддержки родителей многодетных семей в решении воспитательных задач .

Использование комплексной программы методической поддержки родителей многодетных семей в решении воспитательных задач позволит организациям, оказывающим помощь многодетным семьям в повышении ресурсности детско-родительских отношений:

- формулировать цели, задачи, содержание, ожидаемые результаты методической поддержки родителей многодетных семей в решении воспитательных задач ;

- реализовывать деятельность на основе системного и антропологического подходов в построении содержания методической поддержки;
- содействовать специалистам организаций в осуществлении осознанного выбора методической поддержки родителей многодетных семей в решении воспитательных задач для качественной реализации профессиональной консультативно-просветительской деятельности;
- создать доступные условия для родителей и членов многодетных семей в формировании или совершенствовании уровня воспитательных компетенций в решении актуальных жизненных задач на смысл, актуализации личностных и межличностных ресурсов и минимизации личностных и межличностных рисков ценностно-смысловых оснований детско-родительских отношений;
- находить оптимальные способы достижения совместными усилиями специалистов и многодетных семей их социальной устойчивости и семейного благополучия;
- оценивать совместно с многодетными семьями результативность методической поддержки осуществления ими воспитательной функции.

6.7. Рекомендации специалистам организаций-партнёров, осуществляющих методическую поддержку воспитательной функции многодетных семей в системе консультирования и просвещения:

1. Необходимо создать условия для сотрудничества многодетных родителей и членов семей со специалистами организаций, осуществляющих консультативную, методическую, психолого-педагогическую поддержку семей, имеющих детей, по раскрытию, проявлению и развитию потенциала родительства в многодетной семье для решения актуальных жизненных задач воспитания.

2. Важно обратить особое внимание на:

- систематическое изучение потребностей многодетных родителей и членов их семей в повышении родительского потенциала для решения актуальных жизненных задач, особенно в вопросах воспитания, обучения, развития и учёт результатов изучения в работе с многодетными семьями;
- включённость многодетных родителей в подготовку и реализацию просветительских, консультативных, психолого-педагогических, дополнительных общеразвивающих, экспертно-методических программ, направленных на повышение потенциала родительства родителей многодетных семей;
- использование в практике работы с многодетными семьями технологий расширения ресурсности родителей и членов их семей с целью успешного осуществления ими родителями многодетных семей в решении воспитательных задач »;
- расширение возможностей объединения многодетных родителей друг с другом и государством для повышения уровня осуществления воспитательной функции в многодетных семьях (объединения, союзы, советы, комиссии и др.), что может значительно повысить качество и эффективность осуществляемой деятельности по поддержке семей, имеющих детей, и качество жизни многодетных семей в целом.

3. При разработке консультативных и просветительских программ для многодетных родителей и членов их семей учитывать уровень образования, опыт участия в программах по повышению воспитательного потенциала родителей многодетных семей, готовность систематически раскрывать, проявлять и развивать ценностно-смысловой потенциал детско-родительских отношений в многодетной семье.

7. Управление осуществлением программы «Большая Семья»:

7.1. Координация деятельности, научно-методическое и организационно- управленческое сопровождение программы, содействие соблюдению прав многодетных семей и развитие правового потенциала многодетных родителей и членов их семей – *Карельское республиканское отделение Национальной родительской ассоциации, АНО содействия духовному и социальному развитию*

личности, семьи и общества «Пречистенская обитель Милосердия»

7.2. Содействие созданию условий обеспечения социального благополучия многодетных семей и развитие социального потенциала многодетных родителей и членов их семей – *Карельский региональный благотворительный фонд «Материнское сердце», Карельское республиканское отделение Национальной родительской ассоциации*

7.3. Содействие созданию условий повышения социокультурного, психолого-педагогического, духовно-нравственного потенциала многодетных родителей и членов их семей в системе просвещения и консультирования – *Карельский региональный общественный благотворительный фонд «Центр развития молодёжных и общественных инициатив», АНО «Пречистенская обитель Милосердия»*

7.4. Повышение квалификации специалистов в осуществлении методической помощи в воспитании многодетным семьям – *Государственное автономное учреждение дополнительного профессионального образования Республики Карелия «Карельский институт развития образования»*

8. Основные соавторы событий, проектов, тематических программ программы Большая Семья:

Антошко Е.А., эксперт Национальной родительской ассоциации, Председатель собрания учредителей, эксперт-консультант Карельского регионального общественного благотворительного фонда «Центр развития молодёжных и общественных инициатив», директор Автономной некоммерческой организации содействия духовному и социальному развитию личности, семьи и общества «Пречистенская обитель Милосердия», руководитель экспертно-методического совета программы

Поташева О.В., кандидат экономических наук, эксперт Национальной родительской ассоциации, научный сотрудник Института экономики Карельского научного центра РАН,

Жукова И.В., Председатель Правления, социальный педагог семейного профиля Карельского регионального общественного благотворительного фонда «Центр развития молодёжных и общественных инициатив», сокоординатор программ родительского просвещения Карельского республиканского отделения Национальной родительской ассоциации, начальник отдела ГУ СО РК «Ресурсный центр социальных технологий»

Комиссарова И.А., ответственный секретарь Карельского республиканского отделения Национальной родительской ассоциации, методист отдела воспитания, поддержки семьи и детства ГАУ ДПО РК «Карельский институт развития образования»,

Бельская С.И. старший воспитатель МДОУ ПГО ««Центр развития ребенка – детский сад №116 «Весёлый лучик»,

Курцына К.А., член Карельского республиканского отделения Национальной родительской ассоциации, заместитель заведующей по воспитательно-методической работе МДОУ ПГО «Центр развития ребенка – детский сад №110 «Красная шапочка», многодетная мама

Соколова О.В., педагог дополнительного образования МДОУ ПГО «Центр развития ребенка – детский сад №110 «Красная шапочка»

Береснева С.А., член Карельского республиканского отделения Национальной родительской ассоциации, старший воспитатель МДОУ ПГО «Центр развития ребенка – детский сад №110 «Красная шапочка», многодетная мама

Корниенко Н.С., педагог- психолог МДОУ ПГО «Центр развития ребенка – детский сад №110 «Красная шапочка»

Задоркина А.А., воспитатель МДОУ ПГО «Центр развития ребенка – детский сад №116 «Весёлый лучик»

Архипова Н.А., заместитель начальника отдела «Детский музейный центр» ФГБУК «Государственный историко-архитектурный и этнографический музей-заповедник «Кижы»

Николаенко О.В., учитель русского языка МОУ «Средняя общеобразовательная школа № 3» Кондопожского района

Оськина Т.Н., учитель начальных классов МОУ «Средняя общеобразовательная школа № 3» Кондопожского района

Плинкоева Н.Н., музыкальный руководитель МДОУ Детский сад «Радуга» г.Олонец

Кочакова Е.А., старший воспитатель МДОУ Детский сад «Радуга» г. Олонец

Богданова Н.А., педагог – психолог МДОУ «Детский сад № 2» Медвежьегорского района

Илюшкина Е.А., психолог отделения социальной реабилитации Подразделения ГБУ СО «Комплексный центр социального обслуживания населения Республики Карелия» по Медвежьегорскому району

9. Ожидаемые результаты осуществления программы «Большая Семья»:

В рамках реализации комплексной программы методической поддержки родителей многодетных семей в решении воспитательных задач планируется достижение следующих результатов:

9.1. Качественные результаты:

9.1.1. Объединены социально ориентированные некоммерческие и образовательные организации, организации сфер культуры и социального обслуживания в создании универсальных технологий раскрытия и развития родительского потенциала многодетных семей, где СО НКО выступили ресурсным центром развития потенциала просвещения и консультирования.

9.1.2. Создана общественно-профессиональная экспертно - методическая команда организаций-партнёров с участием многодетных родителей, обеспечившая создание и апробацию новых научно-методических материалов по развитию родительского и воспитательного потенциала многодетных семей:

- дополнительная профессиональная программа повышения квалификации специалистов;
- исследование потребностей, удовлетворённости и готовности многодетных родителей и специалистов к просвещению и консультированию;

- культурно-просветительская программа по повышению воспитательного потенциала многодетных семей;

- консультативная программа по повышению родительских компетенций в решении актуальных жизненных задач в семейном воспитании.

- консультативно-просветительская программа по повышению воспитательного потенциала родителей, находящихся в исправительных учреждениях;

- кейс материалов для создания Консультационных центров поддержки семей, имеющих детей, использованный при создании Консультационного центра в Кондопожском муниципальном районе.

9.1.3. В рамках реализованных программ повышен уровень воспитательных компетенций многодетных родителей в решении актуальных жизненных задач в семейном воспитании и профессиональных компетентностей специалистов в оказании методической, психолого-педагогической, консультативной и диагностической поддержки многодетных семей.

9.1.4. Успешно осуществлён опыт реализации дополнительной профессиональной программы повышения квалификации как программы – лаборатории, где обучающиеся кроме теоретических занятия прошли практику погружения в музейно-педагогическую среду в условиях Кижской научно-практической Школы, в рамках стажировки совместно с многодетными родителями, имеющими положительный опыт семейного воспитания, освоили новые компетенции создания и осуществления исследовательской, культурно-просветительской и консультативной программ.

9.1.5. Повышен уровень ресурсности организаций-участников проекта в создании условий для работы с семьями, оказания помощи родителям по воспитанию и обучению детей, создания участниками отношений сотворческих событий, направленных на гармонизацию детско-родительских отношений и актуализацию семейных ценностей и традиций.

9.1.6. Проведённое исследование позволило выявить основные потребности многодетных родителей и детей из многодетных семей в родительском просвещении и консультировании, повышении их воспитательных компетенций на основе ценностно-смысловых ориентиров через взаимодействие с обществом и государством, и определило степень готовности специалистов организаций в сфере образования, социального обслуживания, культуры, социально ориентированных некоммерческих организаций участвовать в просвещении и консультировании многодетных семей.

Собранные данные позволили составить социальный портрет родителей многодетных семей Карелии, определить актуальные вопросы поддержки многодетных семей и запрос родителей по развитию воспитательных компетенций. По результатам ответов респондентов проведена сравнительная оценка мнений специалистов и родителей о качестве сотрудничества общества и государства в решении актуальных жизненных задач воспитания родителей многодетных семей.

Предложенные выводы и рекомендации могут помочь региональным и муниципальным органам власти, организациям, работающим специалистам с семьями, имеющими детей в развитии и совершенствовании своей деятельности в направлении просвещения и консультирования.

9.1.7. В рамках консультативной программы удалось оказать многодетным родителям методическую поддержку в решении актуальных задач воспитания, развития и обучения.

9.1.8. Проявлена общественно-значимая позиция многодетных родителей в обсуждении актуальных вопросов жизнедеятельности многодетных семей и подготовки по ним управленческих решений органов власти.

9.1.9. Раскрыт общественный творческий потенциал многодетных родителей в готовности вступать в общественные объединения и брать на себя часть ответственности в вопросах поддержки семей, имеющих детей.

9.1.10. Информационное сопровождение позволило привлечь внимание населения и органов власти к решению жизненно важных вопросов многодетных семей, а самих многодетных родителей активнее участвовать в социально - значимой деятельности.

Количественные результаты:

9.2.1. Реализованы не менее 5 образовательных, консультативных, культурно- просветительских, консультативно-просветительских программ для специалистов, многодетных родителей и членов их семей.

9.2.2. Около 10% многодетных семей Республики Карелия стали участниками комплексной программы «Большая семья - большая ответственность семьи, государства и общества»

9.2.3. Около 5 % многодетных семей Республики Карелия приняли участие в изучении уровня удовлетворённости родителей и детей из многодетных семей соблюдением их прав и потребностей в сферах образования, охраны здоровья и социально-экономического благополучия.

9.2.4. 10% многодетных семей - участников программы «Большая Семья» решили жизненно важные задачи по восстановлению прав семьи в сферах охраны здоровья, образования, социальной защиты, экономического благополучия и др.

9.2.5. Не менее 20 родителей из многодетных семей вошли в общественно-государственные структуры управления при региональных и муниципальных органах власти по реализации событий, проектов и программ, направленных на повышение качества жизни многодетных семей и повышения в них воспитательного потенциала родительства.

9.2.6. Готовность к просвещению и консультированию при изучении потребности в методической поддержке проявили из числа опрошенных участников анкетирования:

Многодетные родители, проживающие в семье - не менее 50%;

Многодетные родители, находящиеся в исправительном учреждении – не менее 60%

Подростки из многодетных семей - не менее 50%;

Специалисты, поддерживающие многодетные семьи - не менее 90%.

10. Основные методические материалы программы «Большая Семья», доступные для использования:

10.1. Кейс дополнительной профессиональной программы повышения квалификации «Научно-методическое обеспечение создания и реализации программ и центров родительского просвещения и консультирования», 108 часов

10.2. Кейс культурно-просветительской программы по раскрытию, проявлению и развитию воспитательного потенциала родителей многодетных семей «Многодетные родители - ответственные родители и счастливые дети» (аналитическая записка, паспорт, алгоритм программы, тематический план, сценарные планы занятий, исследовательский инструментарий, форма протокола обобщения результатов, Тетрадь семейного сотворчества «Родитель как Просветитель»)

10.3. Кейс консультативной программы по содействию в раскрытии, проявлении и развитии родительского потенциала в решении актуальных жизненных задач воспитания «От Родителя - к Родителю-Консультанту» (аналитическая записка, паспорт, алгоритм программы, тематический план, сценарные планы занятий, исследовательский инструментарий, форма протокола обобщения результатов, Дневник достижений «От Родителя – к Родителю – Консультанту»)

10.4. Кейс консультативно-просветительской программы по развитию родительского потенциала воспитания «Я – Родитель» (паспорт, алгоритм программы, тематический план, сценарные планы занятий, исследовательский инструментарий, форма протокола обобщения результатов, Творческая тетрадь развивающегося родителя «Родитель с Большой Буквы»)

10.5. Создание и реализация музейно-педагогической программы по развитию воспитательного потенциала семьи «Моя семья» (паспорт, алгоритм программы, тематический план, сценарные планы занятий, исследовательский инструментарий, Тетрадь семейного сотворчества «Мы – Любящая семья»)

Приложение 2.1.

Аннотация

дополнительной профессиональной программы повышения квалификации «Научно-методическое обеспечение создания и реализации программ и центров родительского просвещения и консультирования»

Цель программы: содействие специалистам в повышении уровня профессиональных компетенций по научно-методическому обеспечению просвещения и консультирования многодетных родителей и членов их семей

Задачи программы:

1. Способствовать специалистам, оказывающим методическую поддержку, использовать нормативные правовые и научно-методические знания в сфере родительского просвещения и консультирования в профессиональной деятельности.
2. Содействовать специалистам в развитии профессиональных компетенций и приобретении опыта разработки и реализации просветительских и консультативных программ по повышению уровня ресурсности в решении актуальных жизненных задач родителей и членов многодетных семей.
3. Создать условия для проявления участниками программ готовности и способности поддерживать, использовать и развивать ценностно-смысловой потенциал семейных и детско-

родительских отношений в рамках просвещения и консультирования.

Организационно-педагогические условия:

Создание и реализация программы состоялись с сентября по ноябрь 2019 года в объёме 108 и 50 часов.

Содержание, технологии, методы и способы программы позволяют использовать её как программу-лабораторию, позволяющую слушателям осваивать новые теоретические знания, погружаться в технологию «учение в ходе реализации практической деятельности», создавать и реализовывать консультативно-просветительские программы для методической поддержки воспитательной функции многодетных родителей и членов их семей.

Содержание программы включает:

- сведения об объёме часов, форме обучения, целях, задачах, ожидаемых результатах, кадровом, материально техническом, информационно-методическом обеспечении программы,
- учебно-тематический план и содержание программы,
- план-график стажировки,
- инструментарий самооценки готовности к освоению программы, качества и эффективности освоения программы.

Таблица 1

Учебно-тематический план

№ п/п	Наименование разделов/тем	Количество часов 108 час.	Количество часов 50 час.
1.	Модуль 1. Правовые и управленческие основы повышения уровня профессиональных компетентностей специалистов сфер образования, культуры, социального обслуживания в создании Консультационных центров поддержки семей, имеющих детей, реализующих просветительские, психолого-педагогические, методические, информационные, консультативные и др. программы повышения социальных компетенций многодетных родителей и членов их семей	14	14
1.1.	Институциональные основы поддержки семей, имеющих трех и более детей	2	2
1.2.	Нормативные правовые и научно-методические основы создания Консультационных центров поддержки семей, имеющих детей, в Российской Федерации, в том числе для многодетных родителей	4	4
1.3.	Профессиональные компетентности специалистов Консультационных центров поддержки семей, имеющих детей, реализующих просветительские, психолого-педагогические, методические, информационные, консультативные и др. программы повышения компетенций многодетных родителей и членов их семей	4	4
1.4	Индивидуальное и групповое консультирование многодетных родителей и членов их семей как продуктивная форма взаимодействия социальных партнёров воспитания с семьей в интересах развития потенциала ценностно-смысловых ориентиров детско-родительских отношений	2	2
1.5	Создание нового вида услуг осуществления родительского	2	2

	просвещения с использованием ресурсов музейной педагогики		
2.	Модуль 2. Культурно-просветительские и психолого-педагогические основы развития индивидуального, коллективного, общественного творческого потенциала многодетных родителей и членов их семей в системе родительского просвещения и консультирования	28	0
2.1.	Культурно-просветительские основы развития индивидуального, коллективного, общественного, общественно-государственного творческого потенциала многодетных родителей и членов их семей в успешном сохранении и проявлении семейных ценностей через систему родительского просвещения и консультирования	14	
2.2.	Психолого-педагогические основы развития потенциала жизнеспособности и жизнетворчества многодетных родителей и членов их семей в успешном выполнении семейных функций через систему родительского просвещения и консультирования	14	
3.	Модуль 3. Продуктивные технологии, формы и методы осуществления просвещения и консультирования многодетных родителей и членов их семей с использованием ресурсов музейной педагогики	24	0
3.1.	Технологии, формы и методы музейной педагогики в успешном сохранении семейных традиций многодетных семей через систему родительского просвещения и консультирования	12	
3.2.	Технологии, формы и методы, раскрытия и развития потенциала жизнеспособности и жизнетворчества многодетных родителей и членов их семей в успешном выполнении семейных ролей через систему просвещения и консультирования	12	
	Стажировка в профессиональной деятельности	34	28
	Итоговая аттестация	8	8
4.	Итого:	108	50

При реализации программы применяются технологии и методы:

- рефлексии и проектирования;
- осознанности, сотрудничества и сотворчества,
- проектирования и моделирования кейсов консультативных и просветительских программ,
- стажировка по апробации и реализации созданных программ,
- самооценка, самодиагностика, самоэкспертиза.

Самооценка качества, эффективности и результативности реализации программы

Слушатели программы на входе в программу, после проведения Кижской научно-практической школы, по итогам освоения программы участвуют в:

- самоэкспертизе своей готовности к осуществлению методической помощи,
- формулировании актуальных запросов на содержание дополнительного профессионального образования,
- самооценке уровня профессиональных компетентностей и ресурсности по реализации культурно-просветительской деятельности,
- самоэкспертизе качества, эффективности и результативности программы.

Ожидаемые результаты участия в программе

Категория слушателей	Вид профессиональной (трудовой) деятельности	Ожидаемые результаты. Новые компетенции
<p>Специалисты, осуществляющие или планирующие осуществлять научно-методическое обеспечение создания и реализации программ и центров родительского просвещения и консультирования многодетных родителей и членов их семей</p>	<p><i>Педагоги/ психологи/ работники организаций в сфере культуры и социального обслуживания:</i></p> <ol style="list-style-type: none"> 1. Использование современных педагогических технологий реализации компетентностного подхода в осуществлении научно - методической поддержки специалистов и методической поддержки родителей. 2. Поддержка конструктивных воспитательных усилий родителей (лиц, их заменяющих) обучающихся, привлечение семьи к решению вопросов воспитания ребенка. 3. Сотрудничество с другими педагогами и специалистами в решении воспитательных задач. 4. Использование в практике работы системного, антропологического, психолого-педагогического, культурно-исторического подходов. 5. Владение методами музейной педагогики, организации экскурсий, воссоздания культурных образцов и т.п. 	<ol style="list-style-type: none"> 1. Готовность использовать нормативные правовые и научно-методические знания в сфере родительского просвещения и консультирования в профессиональной деятельности. 2. Готовность разрабатывать и применять просветительские и консультативные программы по повышению уровня воспитательных компетенций родителей и членов многодетных семей. 3. Способность поддерживать, использовать и развивать потенциал родительского просвещения и консультирования в семейных и детско-родительских отношениях участников программ и событий.

Приложение 2.2.

Аннотация

**Консультативной программы (группового консультирования) по содействию в раскрытии, проявлении и развитии родительского потенциала в решении актуальных жизненных задач воспитания
«От Родителя - к Родителю-Консультанту»**

Цель программы:

Содействие многодетным родителям в раскрытии, проявлении и развитии потенциала родителя как родителя – консультанта, способного решать актуальные жизненные задачи воспитания и управлять качеством жизни семьи в процессе повышения качества детско-

родительских отношений и укрепления семейного благополучия.

Задачи программы:

1. Способствовать многодетным родителям и членам их семей в принятии ценности системного развития потенциала родителей многодетных семей в решении воспитательных задач через систему родительского консультирования.
2. Содействовать многодетным родителям и членам их семей в повышении уровня воспитательных компетенций в устойчивом проявлении семейных ценностей и традиций, грамотном выполнении семейных функций и ролей..
3. Создать условия для многодетных родителей в приобретении опыта раскрытия и развития ресурсного потенциала родителя – консультанта при решении ими воспитательных задач .

Организационно-педагогические условия:

Создание и апробация программы состоялись с сентября 2019 года по февраль 2020 года.

Содержание, технологии, методы и способы программы позволяют использовать её как программу индивидуального или группового консультирования. Каждая консультация длится от 45 до 90 минут (по готовности родителя/родителей). Она состоит из 4 тактов (частей) по 11/22 минуты каждый. Такты расположены в логической последовательности, взаимосвязаны между собой и ведут к определенному результату. Новая консультация – новая вершина к достижению намеченного.

Содержание программы включает:

- глоссарий основных понятий,
- методика самооценки уровня достижений в программе по результатам каждого занятия и самостоятельной работы,
- паспорт программы,
- тематический план программы,
- методические материалы для специалистов с разработкой подробного сценария проведения каждой из 7 консультаций,
- дневник достижений по раскрытию, проявлению и развитию родительского потенциала в осуществлении родителями многодетных семей в решении воспитательных задач «Родитель - Консультант», рассчитанный на 7 часов самостоятельной работы родителя с последовательным включением в выполнение заданий членов семьи,
- анкета вхождения в программу по изучению потребности и готовности к участию в программе и анкета по результатам участия в программе многодетных родителей.
- форма протокола обобщения результатов анкетирования многодетных родителей по итогам участия в программе.

Таблица 3

Тематический план консультаций

Тема консультации	Ожидаемый результат
1. Осознание родителем его актуальной жизненной задачи воспитания в семье	Родитель: 1. Знает, как выявлять воспитательные задачи в семье и определять необходимые ресурсы для их реализации. 2. Умеет формулировать потребность в решении воспитательных задач в семье. 3. Имеет навык определения рисков (значимых точек роста) для решения воспитательных задач в семье.
2. Осознание родителем ресурсов и возможностей для	Родитель: 1. Определяет и оценивает свои ресурсы в решении воспитательных задач в семье.

решения актуальной жизненной задачи воспитания в семье.	2. Умеет определять свои реальные возможности в решении воспитательных задач в семье и применять лучшие практики для их решения. 3. Стремится использовать ресурсы в условиях реальных возможностей для решения актуальной жизненной задачи в семье при осуществлении воспитательной функции и умеет составить план действий для их решения, исходя из своих ресурсов и имеющихся возможностей.
3. Осознание родителем дефицита ресурсов для решения актуальной жизненной задачи воспитания в семье и уровня продуктивности его деятельности в её решении.	Родитель: 1. Имеет навык определения критериев эффективного и качественного решения воспитательных задач в семье. 2. Может оценить продуктивность решения воспитательных задач в семье на определенном этапе. 3. Определяет лучшие практики и точки дальнейшего роста при решении воспитательных задач в семье с учётом её ресурсов и возможностей.
4. Осознание родителем способов качественного и эффективного решения актуальной жизненной задачи воспитания в семье.	Родитель: 1. Имеет опыт осознанного выбора способов решения воспитательных задач 2. Умеет определять возможный уровень достижения качества решения воспитательных задач в семье. 3. Знает способы эффективного решения воспитательных задач в семье.
5. Осознание родителем ценностей раскрытия, проявления и развития родительского потенциала для решения актуальных жизненных задач воспитания	Родитель: 1. Уверенно проявляет семейные ценности при решении воспитательных задач. 2. Ответственно осуществляет родительские функции при решении воспитательных задач. 3. Осознанно развивает родительский потенциал как ценность при решении воспитательных задач.
6. Осознание родителем ценностей раскрытия, проявления и развития потенциала семьи при решении актуальных жизненных задач воспитания	Родитель: 1. Проявляет семейные ценности: любовь, уважение, служение в отношениях с членами своей семьи при решении воспитательных задач. 2. Вдохновляет членов семьи на принятие и проявление семейных ценностей при решении воспитательных задач. 3. Поддерживает членов семьи в развитии семейного творческого потенциала при решении воспитательных задач.
7. Осознание родителем ответственности за решение актуальных жизненных задач воспитания в семье	Родитель: 1. Компетентно и своевременно решает воспитательные задачи в семье. 2. Творчески подходит к решению воспитательных задач с учетом потребностей всех членов семьи. 3. Осознанно берет ответственность за управление качеством жизни семьи.

При реализации программы применяются технологии и методы:

- рефлексии и проектирования;
- осознанности, сотрудничества и сотворчества,
- индивидуального раскрытия и развития семейного творческого потенциала и потенциала детско-

родительских отношений,

- самооценка, самодиагностика, самоэкспертиза.

Самооценка результативности и качества реализации программы:

Еженедельно многодетные родители имеют возможность с использованием методики самооценки потенциала ресурсности родителя в решении актуальных жизненных задач воспитания в семье «Радуга 7-ми встреч» фиксировать и отслеживать изменения, происходящие с многодетными родителями после участия в консультации и выполнения домашнего задания вместе с членами семьи по 4 основным показателям проявления и повышения уровня ресурсности, представленные в форме на рисунке 1:

- осознание сути актуальной жизненной задачи воспитания,
- осознание личных причин и ресурсов их разрешения,
- осознание возможности практической деятельности по их решению,
- осознанное решение актуальной жизненной задачи воспитания.

Методика

самооценки ресурсности многодетных родителей в решении актуальных жизненных задач воспитания по результатам участия в Консультативной программе



Рис. 1. Самооценка потенциала ресурсности родителя в решении актуальных жизненных задач воспитания

Цветом многодетные родители отмечают в форме самооценки «Радуга 7-ми встреч» уровень их достижений от консультации к консультации по итогам консультативной встречи и выполнения домашней работы, выбирая предварительно оценку в баллах и соответствующий цвет, прибегая к помощи консультанта.

Таблица 4

Шкала оценки, используемая в методике самооценки родителями потенциала ресурсности
родителя в решении актуальных жизненных задач воспитания
«Радуга 7-ми встреч»

Белый цвет		Нет ресурса	Решение жизненных задач воспитания не актуально
Красный цвет		Проявляется на 1 балл	Решение жизненных задач воспитания актуально, но нет мотивации к включённости в их решение
Оранжевый цвет		Проявляется на 2 балла	Решение жизненных задач воспитания актуально, но уровень ресурсности родителя ограничивается пока только наличием мотивации
Жёлтый цвет		Проявляется на 3 балла	Решение жизненных задач воспитания актуально, но уровень ресурсности родителя проявляется только в имеющемся практическом опыте своей семьи
Зелёный цвет		Проявляется на 4 балла	Решение жизненных задач воспитания актуально, уровень ресурсности родителя проявляется в имеющемся опыте своей семьи и ценностных установках на развитие воспитательного потенциала семьи
Голубой цвет		Проявляется на 5 баллов	Решение жизненных задач воспитания актуально, уровень ресурсности родителя проявляется в имеющемся опыте своей семьи, ценностных установках на развитие воспитательного потенциала семьи, приобретаемых знаниях и умениях
Синий цвет		Проявляется на 6 баллов	Решение жизненных задач воспитания актуально, уровень ресурсности родителя проявляется в имеющемся опыте своей семьи, ценностных установках на развитие воспитательного потенциала семьи, приобретённых знаниях и умениях, осознанной практике решения актуальных жизненных задач в рамках участия в Консультативной программе.
Фиолетовый цвет		Проявляется на 7 баллов	Решение актуальных жизненных задач воспитания, благодаря участию в Консультативной программе, стало осознанным. Приобретён опыт успешный опыт консультативной поддержки членов своей семьи, рода и межсемейного социума.

Ожидаемые результаты участия в программе:

1. Родители умеют компетентно и своевременно выявлять и решать актуальные жизненные задачи воспитания.
2. Родители и члены их многодетных семей творчески подходят к решению жизненных задач воспитания с учетом потребностей всех и возможностей включённости каждого в решение задач.
3. Многодетные родители осознанно берут ответственность за управление качеством жизни своей семьи и поддержки каждого её члена в раскрытии, проявлении и развитии воспитательного потенциала.
4. Многодетные родители используют в решении актуальных жизненных задач воспитания следующие ресурсы:
 - *Осознанность* на протяжении всего времени решения задачи.
 - *Готовность* действовать постоянно и последовательно при решении задачи.
 - *Компетентность* в выборе способов решения задачи.
 - *Человеколюбие* как главный принцип решения задачи.
 - *Семейные ценности* как основа развития творческого потенциала себя и семьи.

- *Саморазвитие* как фактор успешного и своевременного решения задачи.
 - *Сотрудничество* с профессионалами как гарантия результативности решения задачи.
 - *Сотворчество* по решению задачи с членами семьи и сообществами семей как условие семейного благополучия.
5. Выстроены детско-родительские и семейные отношения с близкими людьми на ценностно-смысловых основаниях.
 6. Проявлена готовность к дальнейшему сотрудничеству со специалистами и организациями, оказывающими методическую поддержку.
 7. Активно оказывается помощь нуждающимся в поддержке семьям.

Приложение 2.3.

Аннотация

Культурно-просветительской программы по раскрытию, проявлению и развитию воспитательного потенциала родителей многодетных семей «Многодетные родители - ответственные родители и счастливые дети»

Цель программы: содействие многодетным родителям и членам их семей в раскрытии, проявлении и развитии воспитательного потенциала родителей многодетных семей в решении воспитательных задач через участие в культурно-просветительской деятельности для улучшения качества детско-родительских отношений, повышения уровня семейного благополучия и социальной устойчивости семьи.

Задачи программы:

1. Способствовать многодетным родителям и членам их семей в принятии ценности системного развития родителей многодетных семей через систему родительского просвещения.
2. Содействовать многодетным родителям и членам их семей в повышении уровня воспитательных компетенций в устойчивом проявлении семейных ценностей и традиций, грамотном выполнении семейных функций и ролей.
3. Создать условия для многодетных родителей и членов их семей в приобретении опыта раскрытия, проявления и развития воспитательного потенциала родителей многодетных семей в решении воспитательных задач через участие в культурно-просветительской деятельности

Организационно-педагогические условия:

Создание и апробация программы состоялись с сентября 2019 года по март 2020 года.

Цель, содержание, технологии, методы и способы программы позволяют использовать её как программу группового просвещения. В программе последовательно чередуются технологии 3 уроков осознанности, 3 психолого-педагогических тренингов, 3 культурно-просветительских экскурсий, 3 мастер-классов, направленных на развитие родительского потенциала многодетных семей в выполнении воспитательной функции.

Содержание программы включает:

- глоссарий основных понятий,
- методика самооценки уровня достижений в программе по результатам каждого занятия и самостоятельной работы,
- памятки любящего, заботливого, здорового, трудолюбивого, ответственного, объединяющего многодетного родителя,
- паспорт программы,
- тематический план программы,

- методические материалы для специалистов с разработкой подробного сценария проведения каждого занятия, рассчитанные на 12 занятий по 90 минут с общим объёмом – 24 аудиторных академических часа.
- Тетрадь семейного сотворчества «Родитель как Просветитель» по раскрытию, проявлению и развитию воспитательного потенциала родителей многодетных семей в решении воспитательных задач для самостоятельной работы многодетных родителей в семье, рассчитанная на 24 часа,
- анкета вхождения в программу по изучению потребности и готовности к участию в программе и анкета по результатам участия в программе многодетных родителей,
- форма протокола обобщения результатов анкетирования многодетных родителей по итогам участия в программе.

Таблица 5

Тематический план Программы

№ п/п	Наименование аудиторных занятий	Наименование домашних заданий	Результат освоения программы
Уровень развития индивидуального воспитательного потенциала			
1.	Я – Семья <i>Урок осознанности</i>	Семья – это Я	<i>Участники программы:</i> 1. Осознали суть многодетности и ответственность за неё. 2. Подтвердили свою дальнейшую готовность системного развития в многодетной семье. 3. Определили и реализуют актуальные практические шаги по самостоятельному раскрытию, проявлению и развитию индивидуального воспитательного потенциала родителей многодетных семей в решении воспитательных задач в процессе участия в культурно-просветительской деятельности
2.	Здравствуй, родная Земля <i>Интерактивная экскурсия-путешествие</i>	Карта любимых мест Семьи...	<i>Участники программы</i> 1. Осознали значимость развития и укрепления семейных ценностей через изучение истории и культуры своего рода, родного края, Родины. 2. Приняли ценность духовного, культурного и исторического вклада семей в развитие городского/сельского поселения/деревни. 3. Дополнили и реализуют актуальные практические шаги по самостоятельному раскрытию, проявлению и развитию индивидуального воспитательного потенциала родителей многодетных семей в решении воспитательных задач в процессе участия в культурно-просветительской деятельности
3.	Мы Любящие родители <i>Психолого-педагогический практикум</i>	Любящий образ Большой Семьи	<i>Участники программы:</i> 1. Осознали значимость проявления безусловной родительской любви. 2. Проявили интерес к повышению психолого-педагогических компетенций в выполнении семейных ролей. 3. Дополнили и реализуют актуальные практические

			<i>шаги по самостоятельному раскрытию, проявлению и развитию индивидуального воспитательного потенциала родителей многодетных семей в решении воспитательных задач в процессе участия в культурно-просветительской деятельности</i>
4.	Семья – семья Я <i>Мастер-класс</i>	Дом для Большой Семьи	Участники программы: 1. Осознали значимость семейных традиций в многодетной семье. 2. Проявили ценность каждого в многодетной семье и её в целом, используя потенциал традиционной народной куклы. 3. Дополнили и реализуют актуальные практические шаги по самостоятельному раскрытию, проявлению и развитию индивидуального воспитательного потенциала родителей многодетных семей в решении воспитательных задач в процессе участия в культурно-просветительской деятельности
Уровень развития коллективного воспитательного потенциала			
5.	Мы – Семья <i>Урок осознанности</i>	Семья – это мы	Участники программы: 1. Осознали необходимость системного развития родителей многодетных семей. 2. Подтвердили дальнейшую готовность совместного системного развития в многодетной семье. 3. Совместно с членами семьи определили дальнейшие точки роста развития коллективного воспитательного потенциала родителей многодетных семей в решении воспитательных задач в процессе участия в культурно-просветительской деятельности
6.	Секреты Семейного Лада <i>Интерактивная экскурсия-путешествие</i>	Гостеприимный дом Семьи	Участники программы 1. Осознали необходимость дальнейшего развития и укрепления семейных ценностей через изучение истории и культуры своего рода, родного края, Родины. 2. Проявили ценность духовного, культурного и исторического вклада современного поколения в культурно-историческую судьбу своей семьи, рода, народа, государства. 3. Совместно с членами семьи определили дальнейшие точки роста развития коллективного воспитательного потенциала родителей многодетных семей в решении воспитательных задач в процессе участия в культурно-просветительской деятельности
7.	Мы – Ответственные родители <i>Психолого-педагогический практикум</i>	Семейный устав родителей многодетных семей	Участники программы: 1. Осознали необходимость проявления родительской ответственности за себя, детей и семью. 2. Проявили ценность психолого-педагогической компетентности в выполнении семейных ролей. 3. Совместно с членами семьи определили дальнейшие точки роста коллективного воспитательного

			<i>потенциала родителей многодетных семей в процессе участия в культурно-просветительской деятельности</i>
8.	Наша работа – общая Забота <i>Мастер-класс</i>	Благосостояние Большой Семьи	Участники программы: 1. Осознали необходимость сохранения и развития семейных традиций в многодетной семье. 2. Проявили ценность раскрытия, проявления и развития жизнетворческого потенциала каждого члена семьи как способ сохранения и укрепления семейных традиций. 3. Совместно с членами семьи определили дальнейшие точки роста раскрытия, проявления и развития коллективного воспитательного потенциала родителей многодетных семей в решении воспитательных задач в процессе участия в культурно-просветительской деятельности
Уровень развития общественного воспитательного потенциала			
9.	Мы вместе – Большая Семья <i>Урок осознанности</i>	Счастливы Вместе	Участники программы: 1. Приняли ценность системного развития родителей многодетных семей во взаимодействии с социальными партнёрами воспитания. 2. Подтвердили дальнейшую готовность совместного системного развития родителей многодетных семей в сотрудничестве с социальными партнёрами воспитания. 3. Стали активно полезными участниками событий, созданных совместно с социальными партнёрами и направленных на раскрытие, проявление и развитие общественного воспитательного потенциала родителей многодетных семей в решении воспитательных задач в процессе участия в культурно-просветительской деятельности.
10.	Добрая память Большой Семьи <i>Интерактивная экскурсия-путешествие</i>	Истории Семейных реликвий	Участники программы: 1. Приняли ценность дальнейшего развития и укрепления семейных ценностей как ценностно-смысловых ориентиров. 2. Определили приоритетные семейные ценности, поддерживающие достижение целей семьи, способов организации её жизнедеятельности и культуры взаимодействия в семье. 3. Стали активно полезными участниками событий, созданных совместно с социальными партнёрами и направленных на раскрытие, проявление и развитие общественного воспитательного потенциала родителей многодетных семей в решении воспитательных задач в процессе участия в культурно-просветительской деятельности
11.	Мы объединяющие Родители <i>Психолого-</i>	Рецепты Большой Семьи	Участники программы: 1. Приняли ценность любящего и ответственного объединения с детьми, членами семьи, рода, общества, государства, мира.

	<i>педагогический практикум</i>		<p>2. Успешно проявили психолого-педагогические компетентности любящего и ответственного объединения в детско-родительских отношениях.</p> <p>3. Стали активно полезными участниками событий, созданных совместно с социальными партнёрами и направленных на раскрытие, проявление и развитие общественного воспитательного потенциала родителей многодетных семей в решении воспитательных задач в процессе участия в культурно-просветительской деятельности</p>
Уровень развития общественно-государственного воспитательного потенциала			
12.	Радость Семейного Счастья <i>Мастер-класс</i>	Добрый Свет нашей Семьи	<p>Участники программы:</p> <p>1. Приняли ценность сохранения и развития семейных традиций в многодетной семье на основе развития каждого и всех вместе.</p> <p>2. Успешно проявили семейные традиции, обеспечивающие устойчивое развитие семейного творческого и воспитательного потенциала родителей многодетных семей.</p> <p>3. Стали активно полезными участниками событий, созданных совместно с социальными партнёрами и направленных на раскрытие, проявление и развитие общественно-государственного воспитательного потенциала родителей многодетных семей в решении воспитательных задач в процессе участия в культурно-просветительской деятельности</p>

При реализации программы применяются технологии и методы:

- рефлексии и проектирования;
- осознанности, сотрудничества и сотворчества,
- проектной работы и моделирования,
- интерактивные социальные коммуникации (ролевые и деловые игры, экскурсии, мастер –классы, практикумы),
- самооценка, самодиагностика, самоэкспертиза.

Самооценка результативности и качества реализации программы:

В «дорожной карте» раскрытия и развития воспитательного потенциала многодетных родителей и членов их семей еженедельно по итогам группового занятия и совместной работы в семье в рамках культурно-просветительской деятельности родители записывают результаты повышения своей потенциальности и потенциальности семьи в решении воспитательных задач.

Таблица 6

Дорожная карта

раскрытия, проявления и развития воспитательного потенциала многодетных родителей и членов их семей в решении воспитательных задач по результатам участия в Культурно-просветительской программе

Дата	Действия по развитию потенциала	Результат
	⌚ Шаг 13 (по желанию)	
	⌚ Шаг 12	
	⌚ Шаг 11	
	⌚ Шаг 10	
	⌚ Шаг 9	
	⌚ Шаг 8	
	⌚ Шаг 7	
	⌚ Шаг 6	
	⌚ Шаг 5	
	⌚ Шаг 4	
	⌚ Шаг 3	
	⌚ Шаг 2	
28.09.19	⌚ Шаг 1	
ОТВЕТСТВЕННЫЙ СТАРТ		

Пример шага 1: заинтересованно взяли старт на участие в программе.

Пример результата: поняли, что это полезно для нашего развития и решили участвовать

Ожидаемые результаты участия в программе:

Участники Программы:

1. Успешно освоили программу.
2. Приняли ценности системного развития воспитательного потенциала родителей многодетных семей в решении воспитательных задач через культурно-просветительскую деятельность.
3. Повысили уровень воспитательных компетенций в устойчивом проявлении семенных ценностей и традиций, грамотном выполнении семейных функций и ролей.
4. Приобрели полезный опыт раскрытия и развития воспитательного потенциала многодетной семьи в решении воспитательных задач.
5. Выстроили детско-родительские и семейные отношения с близкими людьми на ценностно-смысловых основаниях.
6. Проявляют готовность к дальнейшему сотрудничеству со специалистами и организациями, оказывающими методическую поддержку.
7. Активно оказывают помощь нуждающимся в поддержке семьям.

Приложение 2.4.

Аннотация

Консультативно-просветительской программы по развитию родительского потенциала воспитания «Я – Родитель»

Цель программы: содействие раскрытию, проявлению и развитию потенциала родителей, стремящихся к успешному решению воспитательных задач, находясь в условиях исправительного учреждения.

Задачи программы:

1. Способствовать родителям многодетных (возможно других) семей в принятии и устойчивом проявлении ценности осознанного родительства.
2. Содействовать родителям многодетных (возможно других) семей в повышении уровня ресурсности и воспитательных компетенций в грамотном осуществлении детско-родительских отношений.
3. Создать условия родителям многодетных (возможно других) семей в приобретении опыта раскрытия, проявления и развития индивидуального, коллективного, общественного и общественно-государственного родительского потенциала в решении воспитательных задач.

Организационно-педагогические условия:

Создание и апробация программы состоялись с сентября 2019 года по апрель 2021 года.

Программа содержит Кейс для специалистов, осуществляющих реализацию программ родительского просвещения и консультирования, рассчитанный на 12 занятий по 80 (90) минут с общим объёмом – 24 аудиторных академических часа. К программе разработана Творческая тетрадь развивающегося родителя «Родитель с Большой Буквы» для самостоятельной работы родителей с привлечением членов семей, рассчитанная на 12 занятий - 24 академических часа.

Содержание программы включает:

- глоссарий основных понятий,
- методика самооценки уровня достижений в программе по результатам каждого занятия и самостоятельной работы,
- паспорт программы,
- тематический план программы,

- методические материалы для специалистов с разработкой подробного сценария проведения каждой консультации,
- анкета - заявление и итоговая анкета по оценке качества и эффективности программы,
- тетрадь для самостоятельной работы родителей «Творческая тетрадь развивающегося родителя «Родитель с Большой Буквы»
- форма сертификата и благодарственного письма,
- презентация программы,

12 занятий программы открывают родителям возможности:

- грамотно формулировать свои родительские потребности и уметь распознавать потребности ребёнка и членов семьи;
- выявлять свои способности и ресурсы созидательного семейного служения и непрерывно развивающихся детско-родительских отношений;
- определять лучшие практики родительского проявления в семье и обществе;
- делать выбор в пользу ответственного решения воспитательных задач в своей семье и добровольной помощи другим семьям в сотрудничестве с обществом и государством.

Алгоритм программы обеспечивает последовательное сопровождение её участников в раскрытии, проявлении и развитии родительского потенциала, в том числе:

3 занятия: Актуализация родительства как важного смысла жизни - *раскрытие, проявление и развитие индивидуального потенциала родительства;*

3 занятия: Актуализация заинтересованности родителей в проявлении воспитательного потенциала в условиях принудительного содержания при решении актуальных жизненных задач воспитания в семье - *раскрытие, проявление и развитие коллективного потенциала родительства в сотрудничестве с членами семьи;*

3 занятия: Актуализация потребности родителей в дальнейшем развитии воспитательного потенциала в условиях принудительного содержания при решении актуальных жизненных задач воспитания в семье - *раскрытие, проявление и развитие общественного потенциала родительства в межсемейном социуме и сотрудничестве с обществом;*

3 занятия: Актуализация готовности настоящих и будущих родителей осознанно проявлять воспитательный потенциал в условиях принудительного содержания при решении актуальных жизненных задач воспитания в семье - *раскрытие, проявление и развитие общественно-государственного потенциала родительства в сотрудничестве с государством и обществом.*

Программа позволяет её участникам восстановить или выстроить гармоничные отношения с родными и детьми, внести в них ответственность и осознанность, научиться последовательно раскрывать и развивать свой родительский потенциал, проявляя любовь, терпение и сотворчество.

Таблица 7

Тематический план программы

№ п/п	Наименование аудиторных занятий	Результат освоения программы
1.	Я - Человек с Большой Буквы	<p><i>Участники программы:</i></p> <p><i>1. Осознали суть понятия «Я - Человек с Большой Буквы» и ответственность за проявление данного уровня развития личности.</i></p> <p><i>2. Подтвердили свою дальнейшую готовность системного развития личности в сотрудничестве с самим собой.</i></p> <p><i>3. Определили и реализуют важные практические шаги по самостоятельному раскрытию, проявлению, развитию</i></p>

		<i>индивидуального потенциала личности при решении воспитательных задач, направленных на семейное благополучие и социальную устойчивость семьи во взаимодействии с обществом и государством.</i>
2.	Я Родитель	<p><i>Участники программы:</i></p> <ol style="list-style-type: none"> <i>1. Осознали суть понятия «Я - Родитель» и ответственность за проявление данного уровня развития личности.</i> <i>2. Подтвердили свою дальнейшую готовность системного развития родительского потенциала в партнёрстве с близкими.</i> <i>3. Определили и реализуют важные практические шаги по самостоятельному раскрытию, проявлению, развитию индивидуального потенциала родителя при решении воспитательных задач, направленных на семейное благополучие и социальную устойчивость семьи во взаимодействии с обществом и государством.</i>
3.	Папа и Мама	<p><i>Участники программы:</i></p> <ol style="list-style-type: none"> <i>1. Осознали суть понятий «Папа» и «Мама» и ответственность за проявление данного уровня развития личности.</i> <i>2. Подтвердили свою дальнейшую готовность системного развития потенциала папы/мамы в сотрудничестве с членами семьи.</i> <i>3. Определили и реализуют важные практические шаги по самостоятельному раскрытию, проявлению и развитию индивидуального потенциала родителя при решении воспитательных задач, направленных на семейное благополучие и социальную устойчивость семьи во взаимодействии с обществом и государством.</i>
4.	Я - открытый родитель	<p><i>Участники программы:</i></p> <ol style="list-style-type: none"> <i>1. Осознали суть понятия «Я открытый родитель» и ответственность за проявление данного уровня развития личности и семейных отношений.</i> <i>2. Подтвердили свою дальнейшую готовность системного развития потенциала открытости у родителя в сотрудничестве с членами семьи и детьми.</i> <i>3. Определили и реализуют важные практические шаги по самостоятельному раскрытию, проявлению и развитию коллективного потенциала родителя при решении воспитательных задач, направленных на семейное благополучие и социальную устойчивость семьи во взаимодействии с обществом и государством.</i>
5.	Я - развивающийся родитель	<p><i>Участники программы:</i></p> <ol style="list-style-type: none"> <i>1. Осознали суть понятия «Я развивающийся родитель» и ответственность за проявление данного уровня развития личности и семейных отношений.</i> <i>2. Подтвердили свою дальнейшую готовность системного развития родительского потенциала в сотрудничестве с членами семьи и детьми.</i> <i>3. Определили и реализуют важные практические шаги по самостоятельному раскрытию, проявлению и развитию</i>

		<i>коллективного потенциала</i> родителя при решении воспитательных задач, направленных на семейное благополучие и социальную устойчивость семьи во взаимодействии с обществом и государством.
6.	Я - полезный родитель	Участники программы: 1. Осознали суть понятия «Я полезный родитель» и ответственность за проявление данного уровня развития личности и семейных отношений 2. Подтвердили свою дальнейшую готовность системного развития потенциала полезности у родителя в сотрудничестве с членами семьи и детьми. 3. Определили и реализуют важные практические шаги по самостоятельному развитию коллективного потенциала родителя при решении воспитательных задач, направленных на семейное благополучие и социальную устойчивость семьи во взаимодействии с обществом и государством.
7.	Я - ответственный родитель	Участники программы: 1. Осознали суть понятия «Я ответственный родитель» и ответственность за проявление данного уровня развития личности, семейных и детско-родительских отношений. 2. Подтвердили свою дальнейшую готовность системного развития потенциала ответственности у родителя в сотрудничестве с членами семьи, детьми, обществом. 3. Определили и реализуют важные практические шаги по самостоятельному раскрытию, проявлению и развитию общественного потенциала родителя при решении воспитательных задач, направленных на семейное благополучие и социальную устойчивость семьи во взаимодействии с обществом и государством.
8.	Я - уверенный родитель	Участники программы: 1. Осознали суть понятия «Я уверенный родитель» и ответственность за проявление данного уровня развития личности, семейных и детско-родительских отношений. 2. Подтвердили свою дальнейшую готовность системного развития потенциала уверенности у родителя в сотрудничестве с членами семьи, детьми, обществом. 3. Определили и реализуют важные практические шаги по самостоятельному раскрытию, проявлению и развитию общественного потенциала родителя при решении воспитательных задач, направленных на семейное благополучие и социальную устойчивость семьи во взаимодействии с обществом и государством.
9.	Я - любящий и заботливый родитель	Участники программы: 1. Осознали суть понятия «Я любящий и заботливый родитель» и ответственность за проявление данного уровня развития личности, семейных и детско-родительских отношений. 2. Подтвердили свою дальнейшую готовность системного развития потенциала любви и заботы у родителя в сотворчестве с членами

		<p>семьи, детьми, обществом.</p> <p>3. <i>Определили и реализуют важные практические шаги по самостоятельному раскрытию, проявлению, развитию общественного потенциала родителя при решении воспитательных задач, направленных на семейное благополучие и социальную устойчивость семьи во взаимодействии с обществом и государством.</i></p>
10.	Я - благодарный родитель	<p>Участники программы:</p> <p>1. <i>Осознали суть понятия «Я благодарный родитель» и ответственность за проявление данного уровня развития личности, семейных и детско-родительских отношений, решение актуальных жизненных задач воспитания.</i></p> <p>2. <i>Подтвердили свою дальнейшую готовность системного развития потенциала благодарности у родителя в сотрудничестве с членами семьи, детьми, обществом, государством.</i></p> <p>3. <i>Определили и реализуют важные практические шаги по самостоятельному раскрытию, проявлению, развитию общественно - государственного потенциала родителя при решении воспитательных задач, направленных на семейное благополучие и социальную устойчивость семьи во взаимодействии с обществом и государством.</i></p>
11.	Я - мудрый родитель	<p>Участники программы:</p> <p>1. <i>Осознали суть понятия «Я мудрый родитель» и ответственность за проявление данного уровня развития личности, семейных и детско-родительских отношений, решение актуальных жизненных задач воспитания.</i></p> <p>2. <i>Подтвердили свою дальнейшую готовность системного развития потенциала мудрости у родителя в сотворчестве с членами семьи, детьми, обществом, государством.</i></p> <p>3. <i>Определили и реализуют важные практические шаги по самостоятельному раскрытию, проявлению, развитию общественно - государственного потенциала родителя при решении воспитательных задач, направленных на семейное благополучие и социальную устойчивость семьи во взаимодействии с обществом и государством.</i></p>
12.	Я - счастливый Родитель	<p>Участники программы:</p> <p>1. <i>Осознали суть понятия «Я счастливый родитель» и ответственность за проявление данного уровня развития личности, семейных и детско-родительских отношений, решение актуальных жизненных задач воспитания.</i></p> <p>2. <i>Подтвердили свою дальнейшую готовность системного развития потенциала счастья у родителя в сотворчестве с членами семьи, детьми, обществом, государством.</i></p> <p>3. <i>Определили и реализуют важные практические шаги по самостоятельному раскрытию, проявлению, развитию общественно - государственного потенциала родителя при решении воспитательных задач, направленных на семейное благополучие и социальную устойчивость семьи во взаимодействии с</i></p>

	<i>обществом и государством.</i>
--	----------------------------------

При реализации программы применяются технологии и методы:

- рефлексии и проектирования;
- осознанности, сотрудничества и сотворчества,
- индивидуальное раскрытие и развитие семейного творческого потенциала и потенциала детско-родительских отношений,
- проектная работа и моделирование,
- интерактивные социальные коммуникации (ролевые и деловые игры, круглые столы и др.),
- самооценка, самодиагностики, самоэкспертизы.

Самооценка результативности и качества реализации программы.

В методике раскрытия и развития воспитательного потенциала многодетных родителей и членов их семей по итогам занятий и совместной работы в семье в рамках консультативно-просветительской программы родители записывают результаты повышения воспитательного потенциала родителя.

Участник программы закрашивает ячейку высоты, соответствующую проведённому занятию и выполненной самостоятельной работы, цветом, раскрывающим уровень готовности проявления воспитательного потенциала родителя. При отсутствии цветных карандашей можно записывать цвет словом.

Таблица 8

Методика

оценки уровня раскрытия, проявления и развития воспитательного потенциала родителя в решении воспитательных задач в рамках Консультативно-просветительской программы «Я - Родитель»

Дата	Достижения по развитию потенциала
	⦿ Высота 12
	⦿ Высота 11
	⦿ Высота 10
	⦿ Высота 9
	⦿ Высота 8
	⦿ Высота 7
	⦿ Высота 6
	⦿ Высота 5

	⓪ Высота 4
	⓪ Высота 3
	⓪ Высота 2
	⓪ Высота 1

Критерии самооценки

0 баллов белый	1 балл красный	2 балла оранжевый	3 балла жёлтый	4 балла зелёный	5 баллов голубой/синий
Нет намерения раскрывать потенциал ответственного родителя	Намерение развивать воспитательный потенциал ответственного родителя есть, но неустойчивое. Есть заинтересованность понять, но не достаточно ресурсов.	Намерение развивать воспитательный потенциал родителя устойчивое. Проявляется заинтересованность понять и принять. Появилась уверенность, что это необходимо.	Стабильное проявление намерения быть Человеком и Родителем с Большой Буквы. Постоянная заинтересованность в развитии воспитательного потенциала. Уверенность, что могу и буду решать воспитательные задачи.	Твёрдая уверенность в том, что быть Человеком и Родителем с Большой Буквы - это ценно. Целостное изменение себя и своей жизни для успешной социально-полезной реализации. Системное проявления заботы о Близких.	Осознанное участие родителя в решении воспитательных задач семьи. Реализация общественно значимой деятельности в поддержке родителей, стремящихся развивать свой воспитательный потенциал в сотрудничестве с обществом и государством

Ожидаемые результаты

Многодетные родители - участники Программы:

1. Успешно освоили программу.
2. Принимают и устойчиво проявляют ценности осознанного родительства.
3. Повысили уровень ресурсности и воспитательных компетенций в грамотном решении воспитательных задач.
4. Приобрели полезный опыт раскрытия, проявления и развития индивидуального, коллективного, общественного и общественно-государственного родительского потенциала в решении воспитательных задач.
5. Выстроили детско-родительские и семейные отношения с близкими людьми, основанные на ценностно-смысловых ориентациях.
6. Проявляют готовность к дальнейшему сотрудничеству со специалистами и организациями, оказывающими методическую поддержку в решении воспитательных задач.
7. Активно оказывают помощь нуждающимся в поддержке семьям.

Пример сценарного плана занятия и самостоятельной работы



Комплексная программа «Большая семья – большая ответственность семьи, государства и общества»

Консультативно-просветительская программа «Я - Родитель»

Вдохновляющая мудрость:

«Воспитание детей – это отдача особых сил, сил духовных. Человека мы создаем любовью – любовью отца к матери и матери к отцу, глубокой верой в достоинство и красоту человека»

В.А.Сухомлинский, великий советский педагог.

Занятие №2

по раскрытию, проявлению и развитию родительского потенциала

Я - родитель

Методические материалы

для специалистов и добровольцев организаций, осуществляющих реализацию программ
родительского просвещения и консультирования



Я - Родитель

Методические рекомендации

по проведению занятий Консультативно-просветительской программы

Занятие 2.

Часть 1. Паспорт события.

1. Имя события: Я - Родитель

2. Форма проведения события: групповая консультация

3. Целевая аудитория: многодетные родители, находящиеся в исправительных учреждениях, имеющие потребность в раскрытии и развитии родительского потенциала воспитания

4. Время проведения события: 80 минут

5. Цель: содействие участникам программы в осознании необходимости личностного развития для максимально возможного раскрытия своего воспитательного потенциала и актуализации родительства как важного смысла жизни.

6. Задачи:

1. Создать условия для осознания участниками программы сути понятия «Я - родитель» и ответственности за проявление данного уровня развития личности.

2. Способствовать участникам программы в подтверждении своей дальнейшей готовности системного развития родительского потенциала в сотрудничестве (сотворчестве) с близкими.

3. Содействовать участникам программы в определении и реализации важных практических шагов по самостоятельному раскрытию, проявлению, развитию индивидуального потенциала родителя в решении воспитательных задач семьи.

7. Возможное место проведения:

Просторная аудитория (актовый или конференц-залы, учебный класс) для свободного перемещения участников и возможности оборудования столами и стульями мест для совместной творческой работы в малых группах - 4/6/8 в зависимости от количества участников.

8. Ресурсное обеспечение события:

тителы урока на видеопроекторе, флипчарт/доска/стена, 2 листа блокнота флипчарта, маркеры, фломастеры, 8/16 звёзд из желтой бумаги, 8/16 полосок листов голубой бумаги формата А 4 по горизонтали, бумажный скотч, стикеры по количеству участников, ручки, конверты, листы формата А5 для письма, подборка спокойных и жизнерадостных музыкальных произведений, фотоаппарат для съемок занятия.

9. Ожидаемый результат:

1. Не менее 90% участников программы осознали суть понятия «Я - родитель» и ответственность за проявление данного уровня развития личности.

2. Не менее 80% участников программы подтвердили свою дальнейшую готовность системного развития родительского потенциала в сотрудничестве (сотворчестве) с близкими.

3. Не менее 70% участников программы определили и реализуют важные практические шаги по самостоятельному раскрытию, проявлению, развитию индивидуального потенциала родителя в решении воспитательных задач семьи.

10. Соавторы события: Антошко Е.А., Мамаев А.В., Нечаев М.В., Кутузова А.В., Рождествин А.И., Рудак В.П., Соколов П.А., Башев М.А., Смирнова Т.А., Д.Москевичус

Часть II. Содержание события (ход консультации)

Время	Содержание	Пояснения
	Такт 1. Осознание сути понятия «Я родитель» и ответственности за проявление данного уровня развития личности	

20 мин.	<p><i>Ведущие</i> приветствуют участников и выражают радость возможности быть вместе. Представляются, называют тему занятия, форму проведения. И высказывают просьбу активно включаться в совместную работу, чтобы общение получилось комфортным, а сотрудничество полезным.</p> <p><i>Ведущие</i> предлагают начать с разминки, приглашая участников стать в круг и передавая по кругу мячик (резиновый или мягкий), называть одно лучшее качество характера, помогающее быть настоящим родителем, которое есть или было (если уже ушли из жизни) у наших родителей, прародителей, родственников, друзей семьи, являющихся родителями.</p> <p><i>Пример:</i> Можно каждому участнику начинать фразу так: мой/моя (отец, мама, дед, бабушка, дядя, друг...) – настоящий родитель, потому что он/она всегда любят/любили...</p> <p><i>Ведущий</i> благодарит за открытость, добрую память о своих близких, которые могли быть для нас примером настоящего родительства, Отмечает, что может быть что-то не получилось у наших родителей или родителей в нашем роду, но у нашего поколения есть шанс в благодарность им за нашу жизнь исправить ошибки рода и лучшим образом проявиться в родительстве.</p> <p><i>Ведущий</i> предлагает приступить к выполнению программы занятия.</p> <p><i>Творческое задание 1. Автопортрет Я - Родитель.</i></p> <p><i>Ведущий</i> разъясняет участникам необходимость каждому создать индивидуальный автопортрет «Я - Родитель». Создание автопортрета важно совершить абсолютно молча, без использования частей тела человека или животного, образа земного сердца и слов. Инструкция: каждый, мысленно проговаривая фразу «Я - родитель», представляет образ – ассоциацию, которая возникает и символично зарисовывает её на листе бумаги.</p> <p><u>Участники создают автопортреты.</u></p> <p><i>Творческое задание 2. «Вы - родитель»</i></p> <p><i>Ведущий</i> предлагает найти себе пару для дальнейшей совместной работы и объединиться. Если есть возможность, важно выбрать человека, которого Вы лучше знаете.</p> <p><u>Участники объединяются в пары.</u></p> <p><i>Ведущий</i> предлагает участникам раскрыть суть образа «Я – родитель», отражённого в автопортрете другого участника: по каким признакам видно, что это на этом рисунке изображён автопортрет именно родителя.</p> <p><u>Участники рассказывают друг другу, что они видят в образе созданном напарником.</u></p> <p><i>Ведущий</i> благодарит участников за совместную деятельность, желание распознать суть понятия «Я - родитель» и поддержку друг друга.</p>	<p><i>В начале звучит спокойная инструментальная музыка</i> <i>На проекторе - титул занятия</i> Листы формата А4 по количеству участников, цветные карандаши и фломастеры</p>
Такт 2. Осознание участниками события индивидуального уровня проявления качеств настоящего родителя		
20 мин.	<p><i>Ведущий</i> предлагает воспользоваться упражнением, которое провели в начале занятия, только теперь по кругу каждый участник программы называет качество настоящего (будущего) родителя, которое есть у них, начиная словами:</p>	Лист флипчарта, стикеры по количеству

	<p>Я - настоящий родитель, потому что ... Пример: умею прощать, благодарить, поддерживать... <i>Ведущий</i> благодарит участников и предлагает продолжить совместную деятельность по исследованию потенциала родительства. <i>Творческое задание 1. Качества характера настоящего родителя.</i> <i>Ведущий</i> просит участников оставаться в тех же парах и найти совместно три качества, которые, по мнению участников, характеризуют настоящего родителя. <u>Участники находят в парах 3 качества настоящего родителя и записывают на полоски из бумаги.</u> <i>Ведущий</i> предлагает участникам по очереди проявить качества характера настоящего родителя, выделенные в парах, и расположить на флипчарте/доске в столбец. <i>Пример:</i> Любовь Ответственность Трудолюбие Честность <i>Ведущий</i> после того, когда участниками проявлены все возможные качества, задаёт вопрос: а есть качества, которые должны здесь быть, а мы их не назвали. При необходимости дополняют вместе с участниками и записывают со вторым <i>Ведущим</i> состав качеств. <i>Творческое задание 2. Рейтингование черт характера</i> <i>Ведущий</i> предлагает участникам оценить насколько в нём проявлены качества настоящего родителя. Участникам выдаются стикеры по 5 штук. <i>Ведущий</i> просит определить те 5 качеств характера, которые больше всего проявляются у участников программы как у настоящих родителей. <u>Участники оценивают насколько в них проявлены качества настоящего родителя, наклеивая стикеры на название качеств.</u> <i>Ведущий</i> оставляет в левом столбце только 8 качеств характера настоящего родителя, в пользу которых больше всего сделано выборов, и фиксирует создание коллективного портрета настоящего родителя, имеющего очень важные черты характера, позволяющие родителям многодетным родителям быть настоящими родителями. И аккуратно переносит полоски бумаги на правую сторону флипчарта/доски с качествами, которые набрали меньше всего выборов. Фиксируя одно/два качества, которое набрало меньше всего выборов участников. <i>Ведущий</i> благодарит участников за полезную совместную работу.</p>	ву участников – 5 каждому
Такт 3. Осознание ценности лучших практик системного развития себя как родителя		
20 мин.	<p><i>Ведущий</i> приглашает участников к проявлению лучших практик развития потенциала родительства <i>Творческое задание 1.</i> Найти примеры практик восполнения недостающих черт настоящего родителя через пример в природе. Пример: соавторы урока, проектируя и апробируя занятие, выявили недостающее качество настоящего родителя – щедрость и нашли</p>	Листы А 4, простые карандаши

	<p>следующие примеры проявления щедрости в природе: Щедрость – безусловное дарение – природа делится с человеком определёнными урожаями в определённое время года; Щедрость – надежда - природа посылает надежду на улучшение погоды, солнечных дней, тепла и др. Щедрость – поддержка - природа поддерживает человека возможностями развиваться (наблюдение, исследование, экспедиция и т.д.) Щедрость - урок, природа даёт строгие уроки небрежного отношения с водой, лесами, горами и др. Щедрость – бескорыстие, природа отдаёт и не ждёт благодарности. <i>Ведущий</i> предлагает участникам объединиться в пары и найти лучшие практики проявления недостающих качеств характера настоящего родителя через пример в природе. <u>Участники обсуждают в парах, находят пример в природе и предлагают способ, использования данной практики для повышения уровня потенциала недостающего качества.</u> <i>Творческое задание 2. Практика действия.</i> <i>Ведущий</i> предлагает участникам в прежних парах попрактиковаться в проявлении качеств настоящего родителя через тот способ, который они выбрали как самую полезную практику для развития определённого качества. <i>Пример:</i> щедрость как поддержка. Участник обращается к участникам со словами вдохновения и выражает уверенность, что у них всё задуманное получится, важно иметь веру и надежду. <u>Участники в парах проявляют способ раскрывающий или развивающий потенциал слабо проявленного качества личности.</u> <i>Ведущий</i> поддерживает участников и помогает им выбрать более полезную практику и проявить практику в рамках занятия. Благодарит за совместную деятельность.</p>	
Такт 4. Осознание необходимости проявления готовности и важных практических шагов системного самостоятельного развития как родителя и проявления ответственности за проявление данного уровня развития личности		
20 мин.	<p><i>Творческое задание 1. Практика «Телефонный разговор»</i> <i>Ведущий</i> предлагает участникам попрактиковаться в развитии недостающего качества личности в рамках имитируемого телефонного разговора с близкими людьми. Задание важно выполнить по очереди. Участник 1 просит партнёра выступить в качестве члена семьи, которому он звонит, определяя ему роль: отец, мама, дочь, сын, тетя... Для звонка даётся 2 минуты. <u>Участники по очереди выполняют задание.</u> <i>Ведущий</i> следит за временем и точностью выполнения задания, поддерживая участников. После выполнения задания просит участников поделиться своими ощущениями и осознанием, которые пришли во время и после практики «телефонный звонок», отвечая на вопросы: <i>что было трудно делать, какие возникли чувства и мысли, что стало понятно.</i> <u>Участники делятся впечатлением (если количество участников больше</u></p>	Листы формата А, простые карандаши

12 человек, можно оставить в парах или объединиться в «четвёрки»).

Ведущий разъясняет участникам правила использования практики телефонного звонка в жизни, по которым можно грамотно выстроить разговор с близкими людьми для сохранения, поддержки или улучшения отношений с ними.

Творческое задание 2. Алгоритм «Телефонного разговора»

Ведущий предлагает участникам объединиться в группы по 4 человека и просит определить 5 основных правил эффективного телефонного звонка.

Участники проявляют 5 основных правил телефонного звонка и вместе обсуждают.

Ведущий вместе с Участниками обобщают полученные правила и вырабатывают единые правила, фиксируя правила на доске/флипчарте, а участники записывают в Тетради для самостоятельной работы.

Правила совершения телефонного звонка

Правило 1	
Правило 2	
Правило 3	
Правило 4	
Правило 5	

Пример правил, разработанных соавторами занятия:

Правило 1	Предусмотреть временные возможности свои и участника отношений для телефонного разговора;
Правило 2	Предусмотреть примерный план разговора
Правило 3	<u>Иметь доброе намерение и совершать разговор в спокойном настроении</u>
Правило 4	Проявлять уважительное отношение к участнику разговора
Правило 5	Поддерживать созидательность/ полезность разговора

Далее *Ведущий* предлагает участникам выработать примерный план-алгоритм телефонного разговора, состоящий из 5 составляющих и возможных фраз.

Участники проявляют план - алгоритм телефонного разговора и также вместе с *Ведущим* приходят к единому понимаю основных составляющих.

План-алгоритм телефонного звонка

Шаги	Действия	Ключевые фразы	
Шаг 1			
Шаг 2			
Шаг 3			
Шаг 4			
Пример плана-алгоритма, разработанного соавторами занятия:			
Шаги	Действия	Ключевые фразы	
Шаг 1	Приветствие участника телефонного разговора и выражение радости от возможности разговаривать по телефону	«Здравствуй, дорогой сердцу человек». «Я очень рад, что у меня есть возможность с тобой поговорить».	
Шаг 2	Проявление интереса - поддержки к жизни участника телефонного разговора	«Как поживаешь, всё ли у тебя хорошо, получается ли хорошо учиться?»	
Шаг 3	Краткий рассказ о последних событиях своей жизни (если уместно) и, если есть просьба, выражение просьбы или обращение с вопросом?	«У меня тоже всё спокойно/радостно/оптимистично... Здоровье не подводит, работаю/учусь с настроением, с ответственностями справляюсь. Уверен/надеюсь, что скоро увидимся».	
Шаг 4	Благодарение и выражение надежды на продолжение отношений и возможностей созваниваться:	«Спасибо, что уделил мне время», «Если ты не против, я снова позвоню или буду рад твоему звонку»	
<i>Ведущий</i> благодарит участников за важную совместную деятельность, выражает надежду, что она была полезна, и разъясняет задание для самостоятельной работы.			

Часть III. Авторские рекомендации, пояснения и вдохновения:

1. Ведущим до проведения занятия важно самим выполнить творческие задания для лучшего осознания темы и успешной поддержки участников.
2. Ценно верить в высокий индивидуальный и коллективный творческий потенциал каждого.
3. Необходимо бережно и безопасно провести участников занятия к осознанию ценности быть родителем.
4. При использовании цветных карандашей, фломастеров и маркеров рекомендуем не использовать черный цвет, чтобы не провоцировать участников на отражение негативных эмоций, впечатлений, отображений подсознания и др.
5. При создании образов предложить участникам не рисовать тела людей и животных, используемый в социуме образа сердца, поясняющих слов, чтобы выйти из ментальных стереотипов и проявить образ в более чистом и возвышенном состоянии психики и сознания.
6. Ведущим программы, учитывая её насыщенность и протяженность во времени, возраст и социальный статус участников важно создать доброжелательную атмосферу (возможно предусмотреть угощение фруктами/печеньем/ конфетами участников).
7. При участии в занятии детей и взрослых:

- можно создать отдельные группы взрослых участников, если им трудно себя удержать в активности рядом с детьми;
- актуально тогда 3 такта работать в своей части пространства, если количество групп больше четырёх и время проведения занятия только 40 минут. При увеличении времени до 80 минут можно работать всем вместе.

Часть IV. Самостоятельная работа в рамках занятия

Самостоятельная работа предложена в Творческой тетради развивающегося родителя «Родитель с Большой Буквы» и состоит из творческих заданий, позволяющих участнику программы:

- ещё больше познать суть понятия «Я родитель»,
- провести самооценку уровня проявления родительства, выбрав из 10 представленных ступеней развития родительского потенциала ту, которая наиболее уверенно проявляется в настоящее время и последующую, которая может стать точкой родительского роста,
- проявить лучшие практики, которые знает участник и близкий для него круг людей, для реализации себя как родителя на выбранной ступени раскрытия, проявления и развития своего родительского потенциала и на последующей – точке родительского роста.

С целью проявления готовности участника программы осознанно действовать предлагается совершить реальный телефонный звонок (детям/родителям/супруге), выдержав в звонке его важные составляющие. *В приложении к домашнему заданию размещён рассказ российского детского писателя и сценариста Сергея Георгиева «Телефонный звонок».*

По завершении самостоятельной работы предлагается оценить уровень раскрытия, проявления и развития родительского потенциала на второй Вершине Методики оценки и записать себе слова - вдохновения о полезности осознания своих ресурсов и возможностей быть настоящим родителем.

4. Оформление самостоятельной работы для участников консультативно-просветительской программы «Я - Родитель» к занятию 2 «Я Родитель».



Комплексная программа «Большая семья – большая ответственность семьи, государства и общества»
Консультативно-просветительская программа по развитию родительского потенциала «Я - Родитель»

*Вдохновляющая мудрость:
«Воспитание детей – это отдача особых сил, сил духовных. Человека мы создаем любовью – любовью отца к матери и матери к отцу, глубокой верой в достоинство и красоту человека»
В.А.Сухомлинский, великий советский педагог.*

Самостоятельная работа
к занятию №2
по раскрытию, проявлению и развитию
родительского потенциала

Я - Родитель

Творческая тетрадь развивающегося родителя
«Родитель с Большой Буквы»



Я - Родитель

Самостоятельная работа участников программы по развитию родительского потенциала в рамках занятия «Я - Родитель»

Уважаемые родители, предлагаем Вам выполнить самостоятельную работу в продолжение начатой совместной работы на занятии для проявления уверенности в своих намерениях быть настоящим родителем.

Творческое задание 1. Познание сути понятия «Я родитель»

Предлагаем Вам поразмышлять и в письменной форме продолжить 2 утверждения:

Для меня пример родителя - это

Я понял, что родитель - это

Благодарим Вас за выполнение задания, желаем вдохновения действовать дальше.

Творческое задание 2. Самодиагностика себя как родителя.

Предлагаем Вам провести самодиагностику себя как родителя. Выберите, пожалуйста, на предлагаемой шкале ступень, которая соответствует раскрытию (проявлению, развитию) Вашего родительского потенциала на настоящий период времени. Отметьте, пожалуйста, выбранную ступень символом или цветом, или подчёркиванием.

↑
10. Осознанно осуществляюсь как Родитель-служитель, помогая другим детям и родителям
↑
9. Проявляю в родительстве безусловную и бескорыстную Любовь
↑
8. Радостно как родитель делаю всё, что необходимо, для своих детей
↑
7. Ищу и расширяю новые возможности заботиться о детях
↑
6. Проявляю постоянную заботу о детях
↑
5. Начинаю действовать в интересах детей
↑
4. Имею возможности сделать полезное детям
↑
3. Намерен (а) сделать полезное для детей

↑
2. Думаю, что можно сделать полезного для детей
↑
1. Думаю о детях

Творческое задание 3. Лучшие практики раскрытия, проявления и развития потенциала родителя. Проявите, пожалуйста, лучшие практики, которые знаете Вы и близкий круг людей для реализации себя как родителя на выбранной Вами ступени раскрытия, проявления и развития своего родительского потенциала и на последующей – точке Вашего родительского роста.

Пример:

Ступень: 4

Лучшие практики:

Имею возможности сделать полезное детям

1. Реально осознаю свои возможности сделать полезное детям.
2. Имею ресурсы для осуществления полезного: хочу быть хорошим родителем, могу быть примером жизнестойкости и жизнеспособности, имею физическое и психическое здоровье, имею постоянную работу, проявляю социальные компетентности в жизненной реализации, имею постоянный материальный достаток, имею востребованность в семье, профессии, обществе и др.
3. Имею отношение к детям вообще и своим в частности: детей люблю; понимаю, что важно помогать; стремлюсь участвовать в их жизни.

Ваш выбор ступени:

<u>Ступень:</u>	<u>Лучшие практики:</u>
	1.
	2.
	3.

Ступень - точка Вашего родительского роста:

<u>Ступень:</u>	<u>Лучшие практики:</u>
	1.
	2.
	3.

--	--

Благодарим, Вы выполнили очень важную работу для развития родительского потенциала. Верьте в себя.

Творческое задание 4. Вдохновение на действия по раскрытию, проявлению и развитию потенциала родителя.

Практика «Телефонный звонок»

Запишите, пожалуйста, проявленные вместе с ведущими на занятии основные правила совершения телефонного звонка или уточните их своими.

5 основных правил телефонного звонка

Правило 1	
Правило 2	
Правило 3	
Правило 4	
Правило 5	

Пример правил, разработанных соавторами занятия:

Правило 1	предусмотреть временные возможности свои и участника отношений для телефонного разговора
Правило 2	предусмотреть примерный план разговора
Правило 3	иметь доброе намерение и совершать разговор в спокойном настроении
Правило 4	проявлять уважительное отношение к участнику разговора
Правило 5	поддерживать созидательность/ полезность разговора

Создайте, пожалуйста, примерный план-алгоритм телефонного звонка.

Примерный план-алгоритм телефонного разговора, который Вы планируете совершить

Шаги	Действия	Ключевые фразы
Шаг 1		
Шаг 2		
Шаг 3		

Шаг 4		
-------	--	--

Пример плана-алгоритма, разработанного соавторами занятия:

Шаги	Действия	Ключевые фразы
Шаг 1	Приветствие участника телефонного разговора и выражение радости от возможности разговаривать по телефону	«Здравствуй, дорогой сердцу человек». «Я очень рад, что у меня есть возможность с тобой поговорить».
Шаг 2	Проявление интереса - поддержки к жизни участника телефонного разговора	«Как поживаешь, всё ли у тебя хорошо, получается ли хорошо учиться?»
Шаг 3	Краткий рассказ о последних событиях своей жизни (если уместно) и, если есть просьба, выражение просьбы или обращение с вопросом?	«У меня тоже всё спокойно/радостно/оптимистично...Здоровье не подводит, работаю/учусь с настроением, с ответственностями справляюсь. Уверен/надеюсь, что скоро увидимся».
Шаг 4	Благодарение и выражение надежды на продолжение отношений и возможностей созваниваться:	«Спасибо, что уделил мне время», «Если ты не против, я снова позвоню или буду рад твоему звонку»

Используйте, пожалуйста, правила и алгоритм телефонного звонка, разработанные Вами и совершите телефонный звонок детям/родителям/супруге как родителю Ваших детей.

После звонка проанализируйте, пожалуйста, опыт совершения звонка по разработанным правилам и плану-алгоритму.

Развитие родительского потенциала в процессе совершения телефонных звонков

Возможный исход звонка	Действия, предложенные соавторами занятия	Ваши действия
Никто не ответил 	Принять данную ситуацию и нацелиться на мотивацию достижения успеха. Возможно пока использовать способ общения с односторонней связью (письмо, смс, открытка, посылка, видео/аудио обращение и др.) Обратиться за поддержкой к другу/родственнику,/психологу/специалисту по воспитательной работе и др.)	
Контакт есть, но не всё удалось осуществить	Это уже значимый результат. Необходимо продолжать развивать взаимоотношения,	

	искать подход, работать над важными родительскими качествами.	
Контакт есть, всё удалось осуществить 	Важно стремиться повышать свой родительский потенциал, регулярно поддерживать отношения, звонить чаще.	
Разговор превзошел ожидания 	Телефонный звонок – ценный способ поддерживать отношения. Важно подумать о том, что полезного можно сделать для детей, кроме того, что звонить.	

В приложении к самостоятельной работе Вы сможете познакомиться с рассказом о телефонном звонке, который поможет Вам осознать ценность телефонного разговора для Вас и Ваших близких.

Творческое задание 5. Самооценка уровня раскрытия, проявления и развития родительского потенциала

Предлагаем Вам после участия в занятии и выполнении самостоятельной работы подумать и записать себе слова - вдохновения о полезности осознания своих ресурсов и возможностей быть родителем:

А далее на странице 4 Творческой тетради развивающегося родителя «Родитель с Большой Буквы» отметьте, пожалуйста, цветным карандашом уровень проявленности в Вас родителя на второй вершине Методики самооценки развития родительского потенциала. Для этого внимательно изучите шкалу, выберите цвет и закрасьте ячейку Вершины 2 соответствующим цветом.

Благодарим за сотворчество. Желаем возрастать в Родительстве.

Приложение - Вдохновение.

*Рассказ российского детского писателя и сценариста Сергея Георгиева «Телефонный звонок»
(представлен в творческой тетради «Я - Родитель с Большой Буквы»)*

ПРИЛОЖЕНИЕ 4

Инструментарий оценки/самооценки участниками консультативно-просветительских программ потребностей и готовности к участию/осуществлению методической помощи и её результативности

Приложение 4.1.

**Анкета для многодетных родителей Республики Карелия
с целью изучения потребности и готовности включения в методическую поддержку по
решению воспитательных задач**

Цель: выявление основных потребностей многодетных родителей в родительском просвещении и консультировании, повышении воспитательных компетенций в детско-родительских отношениях через взаимодействие с обществом и государством.

1. Ответьте, пожалуйста, на вопросы о социальных статусах Вас и Вашей семьи

1.	<i>Пол:</i> Мужской; Женский.	2.	<i>Возраст:</i> до 35 лет; с 36 до 50 лет; старше 50 лет.
3.	<i>Трудоустроенность:</i> Да, отец; Да, мать; Нет.	4.	<i>Количество детей в семье до 21 года:</i> 3 детей; 4 детей; 5 детей и более.
5.	<i>Инвалидность у родителей:</i> Да, отец; Да, мать; Нет.	6.	<i>Инвалидность у детей:</i> Да: 1 ребёнок; 2 ребёнка; 3 ребёнка и более; <input type="checkbox"/> Нет.
7.	<i>Количество детей до 21 года, проживающих в Вашей семье:</i> Кровные; Усыновленные; Опекаемые; Приемные.	8.	<i>Уровень достигнутого Вами образования:</i> Среднее общее (11 класс); Основное общее (9 класс); Начальное профессиональное; Среднее профессиональное; Неоконченное высшее; Высшее профессиональное;

		Другое (укажите):
9.	<i>Правовой статус семьи:</i>	
	в юридическом браке; в церковном браке; в юридическом, и церковном браке; отношения не зарегистрированы; в разводе, детей воспитывает мать; в разводе, детей воспитывает отец;	мать-одиночка; отец-одиночка; мать-вдова; отец-вдовец другое (укажите):

II. Ответьте, пожалуйста, на вопросы о ценностях и ресурсах воспитания в многодетной семье (отметьте всё значимое):

- Какие ценности помогают Вам как родителю ответственно решать воспитательные задачи?
любовь к близким;
доброжелательность;
ответственность;
трудолюбие;
честность;
уважение к старшим;
милосердие;
щедрость;
оптимистичность;
постоянное саморазвитие и самосовершенствование;
другое (укажите):

II. Ответьте, пожалуйста, на актуальные для Вас как родителей вопросы по повышению уровня воспитательного потенциала детско-родительских отношений (отметьте всё значимое):

- Что более всего заботит Вас в семье на данный момент?
Низкий материальный доход;
Здоровье детей;
Качество получаемых образовательных услуг детьми;
Качество получаемых образовательных услуг родителями;
Организация качественного досуга;
Отсутствие возможности совместного выезда на отдых;
Отсутствие возможности совместного выезда на лечение;
Уровень жилищных условий;
Транспортная доступность социальных услуг;
Профессиональная самореализация родителей;
Выполнение воспитательной функции;
Проявление психолого-педагогических компетентностей в отношениях с другими;
Информационная безопасность детей;
Распределение обязанностей в семье;
Оказание первой помощи в экстренных ситуациях;
Другое (укажите):

2. *Выберите способы, которые помогают Вам повышать уровень воспитательного потенциала детско-родительских отношений:*

Знакомлюсь с полезными материалами на Интернет-ресурсах;;

Читаю время от времени отдельные книги и статьи по воспитанию;

Посещаю специально организованные для родителей консультативно-просветительские события в организациях сфер (подчеркните, пожалуйста, необходимое):

образования (школа, детский сад, организация дополнительного образования) культуры

социального обслуживания

социально-ориентированных некоммерческих организаций (общественная организация, благотворительный фонд);

Постоянно изучаю специальные материалы для родителей

Являюсь консультантом родителей и членов семей

Являюсь руководителем программ просвещения родителей и членов семей

Пока не имею опыта повышения уровня своего воспитательного потенциала детско-родительских отношений

Затрудняюсь ответить;

Другое (укажите):

III. Ответьте, пожалуйста, на вопросы о качестве Вашего сотрудничества с обществом и государством как многодетного родителя в решении актуальных задач воспитания (отметьте, пожалуйста, организации, которые повлияли наибольшим образом):

1. *Взаимодействие с социальными партнёрами (органы власти, образовательные, медицинские, социальные, культурные, общественные, религиозные организации и др.) по развитию Вашего потенциала как родителя и Вашей семьи повлияло на:*

Повышение уровня реализации воспитательной функции как многодетного родителя и как следствие улучшение детско-родительских отношений:

региональные органы власти (Законодательное собрание, министерства, ведомства);

органы местного самоуправления (администрация городского округа, муниципального района, городского/сельского поселения);

образовательные организации (школы, детские сады, учреждения дополнительного образования);

медицинские организации;

организации социального обслуживания;

культурные организации,

социально ориентированные некоммерческие организации;

религиозные организации;

коммерческие организации;

представители социума (родственники, соседи, коллеги по работе, друзья)

другое (укажите):

Готовность Вас как многодетного родителя помогать другим семьям и детям в воспитании через участие в деятельности общественных организаций или сотрудничество с ними:

региональные органы власти (Законодательное собрание, министерства, ведомства);

органы местного самоуправления (администрация городского округа, муниципального района, городского/сельского поселения);

образовательные организации (школы, детские сады, учреждения дополнительного образования);

медицинские организации;

организации социального обслуживания;

культурные организации,

социально ориентированные некоммерческие организации;

религиозные организации;
 коммерческие организации;
 представители социума (родственники, соседи, коллеги по работе, друзья)
 другое (*укажите*):

Готовность Вас как многодетного родителя сотрудничать с государством (органами власти, государственными и муниципальными организациями) в интересах воспитания детей:

региональные органы власти (Законодательное собрание, министерства, ведомства);
 органы местного самоуправления (администрация городского округа, муниципального района, городского/сельского поселения);
 образовательные организации (школы, детские сады, учреждения дополнительного образования);
 медицинские организации;
 организации социального обслуживания;
 культурные организации,
 социально ориентированные некоммерческие организации;
 религиозные организации;
 коммерческие организации;
 представители социума (родственники, соседи, коллеги по работе, друзья)
 другое (*укажите*):

IV. Вы скажите, пожалуйста, Ваши предложения по развитию своего родительского потенциала воспитания и улучшению просвещения и консультирования многодетных родителей (отметьте всё значимое):

1. *Нуждается ли Вы в повышении воспитательного потенциала детско-родительских отношений ?*
 Да.
 Нет.
2. *Определите наиболее актуальные темы для повышения Ваших воспитательных компетенций:*
 Правовая грамотность;
 Финансовая грамотность;
 Информационная грамотность;
 Социокультурная грамотность;
 Психолого-педагогическая грамотность;
 Духовно-нравственная грамотность;
 Семейные отношения;
 Семейное воспитание;
 Семейная самореализация;
 Знание возрастной физиологии;
 Оказание первой помощи в экстренных ситуациях;
 Другое (*укажите*):
3. *Готовы ли Вы принять участие в реализации программ родительского просвещения и консультирования в качестве:*
 участника событий на уровне организации;
 участника событий, проектов и программ на уровне организации;
 участника событий, проектов и программ на местном уровне (город/село/посёлок/деревня);
 участника событий, проектов, программ в муниципальном районе/городском округе;
 участника событий, проектов, программ в Республике Карелия;
 соорганизатора событий, проектов, программ на уровне организации

соорганизатора событий, проектов, программ на местном уровне (город/село/посёлок/деревня);

соорганизатора событий, проектов, программ в муниципальном районе/городском округ;

соорганизатора событий, проектов, программ на региональном уровне;

соорганизатора событий, проектов, программ на федеральном уровне.

Другое (укажите):

4. *Выскажите, пожалуйста, пожелания и рекомендации организаторам событий, проектов и программ родительского просвещения и консультирования:*
5. *Укажите, пожалуйста, адрес электронной почты или ID в социальной сети для связи, если Вы хотите быть активным участником программ родительского просвещения и консультирования*

Приложение 4.2.

Анкета интервьюирования многодетных родителей в исправительных учреждениях УФСИН России по Республике Карелия с целью изучения потребности и готовности включения в методическую поддержку по решению воспитательных задач

Цель: выявление основных потребностей многодетных родителей, находящихся в исправительных учреждениях, в развитии своего потенциала и формирование запроса на методическую поддержку в решении воспитательных задач в семье.

1. Ответьте, пожалуйста, на вопросы о социальных статусах Вас и Вашей семьи

1.	<i>Пол:</i> Мужской; Женский.	2.	<i>Возраст:</i> до 35 лет; с 36 до 50 лет; старше 50 лет.
3.	<i>Трудоустроенность:</i> Да, отец; Да, мать; Нет.	4.	<i>Количество детей в семье до 21 года:</i> 3 детей; 4 детей; 5 детей и более.
5.	<i>Инвалидность у родителей:</i> Да, отец; Да, мать; Нет.	6.	<i>Инвалидность у детей:</i> Да: 1 ребёнок; 2 ребёнка; 3 ребёнка и более; <input type="checkbox"/> Нет.
7.	<i>Количество детей до 21 года, проживающих в Вашей семье:</i> Кровные; Усыновленные; Опекаемые;	8.	<i>Уровень достигнутого Вами образования:</i> Среднее общее (11 класс); Основное общее (9 класс); Начальное профессиональное; Среднее профессиональное;

	Приемные.		Неоконченное высшее; Высшее профессиональное; Другое (<i>укажите</i>):
9.	<i>Правовой статус семьи:</i>		
	в юридическом браке; в церковном браке; в юридическом, и церковном браке; отношения не зарегистрированы; в разводе, детей воспитывает мать; в разводе, детей воспитывает отец;		мать-одиночка; отец-одиночка; мать-вдова; отец-вдовец другое (<i>укажите</i>):

II. Ответьте, пожалуйста, на вопросы о ценностях воспитания в многодетной семье (отметьте всё значимое):

1. *Какие ценности помогают Вам быть хорошим родителем?*
 - доброжелательность;
 - ответственность;
 - готовность к изменениям;
 - трудолюбие;
 - постоянное саморазвитие и самосовершенствование;
 - оптимистичность;
 - дружелюбие;
 - честность;
 - щедрость;
 - уважение к старшим;
 - любовь к близким;
 - другое (*укажите*):

III. Ответьте, пожалуйста, на актуальные для Вас как родителя вопросы по развитию потенциала детско-родительских отношений в воспитании:

1. *Как Вы повышаете свой родительский потенциал воспитания?*
 - регулярное общение с детьми;
 - регулярное общение с другими членами семьи;
 - чтение специальной литературы, газет, журналов;
 - просмотр специальных теле- и видео-передач;
 - общение с членами отряда и друзьями по вопросам воспитания;
 - воспитательные беседы с сотрудниками исправительного учреждения;
 - занятия по развитию психолого-педагогических компетенций проживания в условиях исправительного учреждения;
 - занятие в специальной школе для родителей, находящихся в исправительном учреждении, и поддерживающих отношения с детьми и семьями;
 - участие в деятельности религиозной общины;
 - участие в деятельности творческих коллективов;
 - другое (*укажите*):
2. *Что более всего заботит Вас в семье на данный момент?*
 - здоровье детей;
 - здоровье жены и родителей;

- своё здоровье;
- низкий материальный доход семьи;
- невозможность материально помогать семье;
- отсутствие возможности постоянно общаться с членами семьи (родителями, женой, братьями, сёстрами и т.п.)
- отсутствие возможности постоянно общаться с детьми;
- отсутствие возможности влиять на воспитание детей, находясь в исправительном учреждении;
- не умение воспитывать детей на расстоянии;
- другое (укажите):

IV. Ответьте, пожалуйста, на вопросы об уровне удовлетворённости качеством методической поддержки Вас как родителя:

1. *Удовлетворены ли Вы качеством поддержки Вас как родителя в исправительном учреждении:*
 - да, вполне;
 - частично;
 - нет;
 - не получаю психолого-педагогической поддержки;
 - затрудняюсь ответить
2. *Вам больше всего полезно, когда поддержка оказывается как:*
 - беседа с сотрудником, осуществляющим воспитательные функции,
 - индивидуальная беседа с психологом,
 - специально организованный психолого-педагогический тренинг,
 - образовательное/просветительское занятие по повышению родительских компетенций в воспитании,
 - диагностика/оценка Ваших психолого-педагогических и родительских компетенций,
 - встреча с родными и детьми,
 - разговор с детьми по телефону/видеоскайпу,
 - написание письма или поздравления детям,
 - другое (укажите):

V. Выскажите, пожалуйста, Ваши предложения по повышению уровня воспитательного потенциала детско-родительских отношений при решении воспитательных задач:

1. *Нуждаетесь ли Вы в консультировании и просвещении по повышению воспитательного потенциала детско-родительских отношений при решении воспитательных задач?*
Да
Нет
2. *Определите наиболее актуальные темы для Вашего совершенствования как родителя в воспитании:*
 - правовая грамотность;
 - финансовая грамотность;
 - информационная грамотность;
 - социокультурная грамотность;
 - психолого-педагогическая грамотность;
 - духовно-нравственная грамотность;
 - семейные отношения;
 - семейное воспитание;

- семейная самореализация;
- другое (укажите):

VI. Выкажите, пожалуйста, пожелание Вашему ребёнку/Вашим детям:

--

Приложение 4.3..

Анкета для специалистов с целью изучения потребности и готовности оказания методической поддержки родителей многодетных семей в решении воспитательных задач

Цель: определение готовности специалистов к оказанию методической поддержки родителям многодетных семей в решении воспитательных задач по развитию воспитательного потенциала детско-родительских отношений.

I. Ответьте, пожалуйста, на вопросы о Вашем социальном статусе

1.	<i>Пол:</i> Мужской; Женский.	6.	<i>Ваше семейное положение:</i> женат/замужем имею детей имею статус родителей многодетных семей холост/ не замужем разведен (а) вдова/вдовец другое (укажите):
2.	<i>Возраст:</i> до 35 лет; с 36 до 50 лет; старше 50 лет.	7.	<i>Профессиональная специализация:</i> Психологическая Педагогическая Социальная Юридическая Медицинская Другое (укажите):
3.	<i>Профессиональная образование:</i> Среднее профессиональное образование Неоконченное высшее; Высшее профессиональное: специалист Высшее профессиональное: бакалавр; Высшее профессиональное: магистр; Высшее профессиональное: исследователь; Другое (укажите):	8.	<i>Занимаемая должность:</i> руководитель организации
4.	<i>Сфера профессиональной самореализации:</i> образование;		

	социальное обслуживание; культура; социально ориентированная некоммерческая организация другое (<i>укажите</i>):		педагог/преподаватель социальный педагог психолог логопед дефектолог социальный работник другое (<i>укажите</i>):
5.	<i>Стаж работы в системе просвещения и консультирования родителей, в том числе многодетных</i> до 3 лет от 4 до 10 лет от 11 лет до 20 лет от 21 года и выше	9.	<i>Количество часов в неделю, которое Вы уделяете просвещению и консультированию многодетных родителей:</i> до 4 часов; от 4 до 8 часов; свыше 8 часов другое (<i>укажите</i>):

II. Ответьте, пожалуйста, на вопросы о ресурсах родителей многодетных семей в решении воспитательных задач (отметьте всё значимое):

- Какие ценности помогают многодетным родителям решать ответственно воспитательные задачи?
любовь к близким;
доброжелательность;
ответственность;
трудолюбие;
честность;
уважение к старшим;
милосердие;
щедрость;
оптимистичность;
постоянное саморазвитие и самосовершенствование;
другое (*укажите*):
- Оцените уровень воспитательных компетенций многодетных родителей при решении воспитательных задач и улучшению детско-родительских отношений:
Отлично;
Хорошо;
Удовлетворительно;
Неудовлетворительно.
- Есть ли у родителей опыт повышения воспитательных компетенций и участия в родительском просвещении и консультировании?
Нет, пока не обладают таким опытом;
Читают время от времени отдельные книги и статьи;
Постоянно изучают специальные материалы для родителей;
Знакомятся с полезными материалами на Интернет-ресурсах;
Знакомятся с полезными материалами в библиотеке (ах);
Посещают специально организованные для родителей события в организациях сферы:
| образования (школа, детский сад, организация дополнительного образования);
| культуры;
| социального обслуживания;

- | социально ориентированных некоммерческих организаций (общественная организация, благотворительный фонд).
- | религиозных организаций
- Являются соруководителями программ просвещения родителей и членов семей
- Являются консультантами родителей и членов семей
- Другое (укажите):

III. Ответьте, пожалуйста, на актуальные для Вас как специалиста вопросы по методической поддержке родителей и членов многодетных семей в решении воспитательных задач

1. *По каким актуальным вопросам жизнедеятельности родителей многодетных семей чаще всего обращаются к Вам за помощью и поддержкой многодетные родители?*
 - Низкий материальный доход;
 - Здоровье детей;
 - Качество получаемых образовательных услуг детьми;
 - Качество получаемых образовательных услуг родителями;
 - Организация качественного досуга;
 - Отсутствие возможности совместного выезда на отдых;
 - Отсутствие возможности совместного выезда на лечение;
 - Уровень жилищных условий;
 - Транспортная доступность социальных услуг;
 - Профессиональная самореализация родителей;
 - Решение воспитательных задач;
 - Проявление психолого-педагогических компетентностей в отношениях с другими;
 - Информационная безопасность детей;
 - Распределение обязанностей в семье;
 - Оказание первой помощи в экстренных ситуациях;
 - Другое (укажите):
2. *Вы раскрыли родителям возможности повышения уровня решения ими воспитательных задач за последние 3 года?*
 - Через отношения с детьми;
 - Через отношения с родственниками;
 - Через отношения с другими родителями
 - Занятие физической культурой и спортом
 - Чтение литературы, газет, журналов;
 - Просмотр теле- и видео-передач;
 - Участие в Интернет – сообществах и социальных сетях;
 - Посещение библиотек, театров, выставок, концертов;
 - Участие в деятельности общественной организации;
 - Участие в деятельности религиозной общины;
 - Участие в деятельности творческих коллективов;
 - Участие в деятельности семейных и родительских клубов;
 - Участие в деятельности семейных и родительских школ;
 - Совместные занятия или отдых с детьми;
 - Повышение компетентностей на образовательных и просветительских Интернет-порталах;
 - Участие в организуемых Вашей организацией семейных и родительских событиях
 - Самообразование;

Получение основного или дополнительного образования:

Другое (*укажите*):

IV. Ответьте, пожалуйста, на вопросы о качестве сотрудничества общества и государства в решении воспитательных задач многодетных родителей и их семей (отметьте всё значимое):

1. *Дайте оценку значению просвещения и консультированию родителей в социальной жизни:*

Это эффективный и надёжный способ решения многих проблем общества и государства;

Это способ вовлечь родителей в процессы образования и воспитания детей;

Это способ профилактики семейного неблагополучия, повышения психологического комфорта в семьях;

Это возможность поддержки и помощи тех родителей, которые и так что-то знают и умеют;

Это неэффективное очередное расходование ресурсов вместо решения конкретных социальных проблем;

Затрудняюсь ответить

Другое (*укажите*):

2. *Взаимодействие с какими социальными партнёрами (органы власти, образовательные, медицинские, социальные, культурные, общественные, религиозные организации и др.), по развитию родительского потенциала наиболее развито в Вашем муниципальном образовании (отметьте, пожалуйста, организации, которые влияют наибольшим образом).*

В повышении уровня решения воспитательных задач многодетного родителя и как следствие улучшение детско-родительских отношений:

региональные органы власти (Законодательное собрание, министерства, ведомства);

органы местного самоуправления (администрация городского округа, муниципального района, городского/сельского поселения);

образовательные организации (школы, детские сады, учреждения дополнительного образования);

медицинские организации;

организации социального обслуживания;

культурные организации,

социально ориентированные некоммерческие организации;

религиозные организации;

коммерческие организации;

представители социума (родственники, соседи, коллеги по работе, друзья)

другое (*укажите*):

В проявлении готовности многодетных семей помогать другим семьям и детям через участие в деятельности общественных организаций или сотрудничество с ними:

региональные органы власти (Законодательное собрание, министерства, ведомства);

органы местного самоуправления (администрация городского округа, муниципального района, городского/сельского поселения);

образовательные организации (школы, детские сады, учреждения дополнительного образования);

медицинские организации;

организации социального обслуживания;

культурные организации,

социально ориентированные некоммерческие организации;

религиозные организации;

коммерческие организации;

представители социума (родственники, соседи, коллеги по работе, друзья)

Консультант индивидуальных и групповых консультаций;
 Преподаватель в программах родительского просвещения Центра поддержки семей, имеющих детей на базе своей организации;
 Преподаватель в программах родительского просвещения Центра поддержки семей, имеющих детей на базе муниципалитета;
 Руководитель программы родительского просвещения и консультирования;
 Руководитель Семейной школы (клуба, объединения и др.)
 Руководитель Консультационного центра поддержки семей, имеющих детей

Затрудняюсь ответить;

Другое (укажите):

4. *Определите наиболее актуальные темы повышения воспитательных компетенций родителям многодетных семей в решении воспитательных задач в процессе оказания методической поддержки:*
- Правовая грамотность;
 Финансовая грамотность;
 Информационная грамотность;
 Социокультурная грамотность;
 Психолого-педагогическая грамотность;
 Духовно-нравственная грамотность;
 Семейные отношения;
 Семейное воспитание;
 Семейная самореализация;
 Знание возрастной физиологии;
 Оказание первой помощи в экстренных ситуациях;
 Другое (укажите):
5. *Как часто Вы готовы уделять время организации родительского просвещения и консультирования:*
- | | |
|-------------------------------------|---|
| <i>При условии оплаты труда:</i> | <i>При условии добровольной безвозмездной деятельности:</i> |
| <i>совсем не готов (а);</i> | <i>совсем не готов (а);</i> |
| <i>до 4 часов в месяц;</i> | <i>до 4 часов в месяц;</i> |
| <i>от 5 и более часов в месяц;</i> | <i>от 5 и более часов в месяц;</i> |
| <i>до 4 часов в неделю;</i> | <i>до 4 часов в неделю;</i> |
| <i>от 5 и более часов в неделю;</i> | <i>от 5 и более часов в неделю;</i> |
| <i>до 4 часов в день</i> | <i>до 4 часов в день</i> |
| <i>от 5 и более часов в день;</i> | <i>от 5 и более часов в день;</i> |
| <i>другое (укажите):</i> | <i>другое (укажите):</i> |
6. *Какие темы в повышении Ваших профессиональных компетенций по осуществлению родительского просвещения и консультирования многодетных семей наиболее важны:*
- Развитие правового потенциала осуществления родительского просвещения и консультирования;
 Развитие научно-методического потенциала сопровождения родительского просвещения и консультирования;
 Развитие управленческого потенциала осуществления родительского просвещения и консультирования;
 Развитие психолого-педагогического потенциала осуществления родительского просвещения и консультирования;
 Развитие социокультурного потенциала осуществления родительского просвещения и

консультирования;

Развитие информационно-коммуникационного потенциала осуществления родительского просвещения и консультирования;

Развитие акмеологического потенциала (достижения наивысшего мастерства в жизни и профессии) осуществления родительского просвещения и консультирования;

Развитие экспертного потенциала осуществления родительского просвещения и консультирования;

Другое (укажите):

7. *Выскажите, пожалуйста, рекомендации организаторам событий, проектов и программ родительского просвещения и консультирования многодетных семей в социально ориентированных некоммерческих организациях:*
 - 1.
 - 2.
 - 3.
8. *Выскажите, пожалуйста, рекомендации многодетным родителям в решении воспитательных задач*
 - 1.
 - 2.
 - 3.
9. *Укажите, пожалуйста, адрес электронной почты или ID в социальной сети для связи, если Вы хотите быть активным участником программ родительского просвещения и консультирования*

Приложение 4.4.

Анкета для сотрудников исправительных учреждений УФСИН России по Республике Карелия, оказывающих поддержку родителям, отбывающим наказания

Цель: выявление потребности сотрудников УФСИН России по Республике Карелия, работающих с многодетными родителями, в повышении уровня психолого – педагогических компетенций для осуществления методической поддержки родителей.

1. Укажите, пожалуйста, общий стаж работы в УИС:

- до 3 лет
- от 3 до 10 лет
- от 10 лет до 20 лет
- свыше 20 лет

2. Отметьте, пожалуйста, какие дополнительные знания, навыки, умения Вы хотели приобрести для повышения эффективности взаимодействия со спецконтингентом? (нужное подчеркнуть):

- расширение уровня психолого-педагогических знаний, умений и навыков;
- знания по профилактике эмоционального выгорания и конструктивного преодоления

профессиональных кризисов;

- умения использовать психолого-педагогическую информированность в работе с осуждёнными;
- умения правильно интерпретировать поведение и состояние осуждённых, их индивидуально-личностные характеристики;
- умения выбирать рациональный способ общения, выстраивать продуктивные отношения;
- умения целесообразно управлять собственным поведением, поведением других и ситуацией в целом;
- способность психологически грамотно и педагогически целесообразно воздействовать на осуждённых в течение длительного времени;
- способность формулировать запрос на психологическую помощь в решении профессиональных задач и личностных проблем;
- другое (*укажите*):

3. Оцените, пожалуйста, уровень проявления своих психолого-педагогических компетентностей (оцените от 0 до 5 баллов, где 0 - «совсем нет компетентностей», 5- «уровень компетентностей высокий»):

3.1. психологических:

0 баллов __, 1 балл __, 2 балла __, 3 балла __, 4 балла __, 5 баллов __

3.2. педагогических:

0 баллов __, 1 балл __, 2 балла __, 3 балла __, 4 балла __, 5 баллов __

4. Отметьте уровень осознанной необходимости в повышении уровня своих психолого-педагогических компетентностей (оцените от 0 до 5 баллов, где 0 - «совсем нет потребности», 5- «потребность значительна»):

0 баллов __, 1 балл __, 2 балла __, 3 балла __, 4 балла __, 5 баллов __

Приложение 4.5.

Анкета для подростков из многодетных семей в возрасте от 14 до 18 лет

Цель: выявление основных потребностей детей из многодетных семей в улучшении отношений с родителями и членами семьи, повышении их ценностно-смыслового потенциала в многодетной семье, формировании воспитательных компетенций

I. Ответьте, пожалуйста, на вопросы о Вашем социальном статусе и статусе Вашей семьи (отметьте в каждом разделе только один ответ):

1.	Ваш пол: Мужской Женский	2.	Ваш возраст: 14-15 лет 16 – 18 лет	3.	Трудоустроенность Ваших родителей: Да, оба родителя Да, отец Да, мать Нет
4.	Количество детей в Вашей семье до 21 года: 3 детей 4 детей 5 детей и более	5.	Дети, проживающие в семье: кровные усыновлённые опекаемые приёмные	6.	Получение Вами образования: Да обучаюсь, общее, класс (5-11 классы) Да, обучаюсь, среднее профессиональное (техникумы/колледжи)

					Да, обучаюсь, высшее профессиональное Нет, не обучаюсь, работаю Нет, не обучаюсь и не работаю по состоянию здоровья Нет, не обучаюсь и не работаю
7.	<i>Правовой статус семьи. Ваши родители состоят:</i>				
	в юридическом браке				мать-одиночка
	в церковном браке				отец-одиночка
	в юридическом, и церковном браке				мать-вдова
	отношения не зарегистрированы				отец-вдовец
	в разводе, детей воспитывает мать				затрудняюсь ответить
	в разводе, детей воспитывает отец				другое (укажите):

II. Ответьте, пожалуйста, на вопросы о ресурсах воспитательных отношений в Вашей многодетной семье (отметьте всё значимое):

- Какие ценности помогают Вам и Вашим родителям выстраивать детско-родительские отношения?
любовь к близким
доброжелательность
ответственность
трудолюбие
честность
уважение к старшим
милосердие
щедрость
оптимистичность
постоянное саморазвитие и самосовершенствование
другое (укажите):
- Оцените, пожалуйста, словесно качество отношений в Вашей семье между её членами (братья/сёстры, бабушки/дедушки, тёти/дяди и др.):

- Как Вы считаете, умеете ли Вы выстраивать положительные отношения с родителями:
Да
Нет
Отчасти
- Как Вы считаете, умеете ли Вы выстраивать положительные отношения с членами семьи (братья/сёстры, бабушки/дедушки, тёти/дяди и др.)
Да
Нет
Отчасти
- Как Вы считаете, умеете ли Вы в случае конфликта в отношениях искать пути примирения с близкими:

Да
Нет
Отчасти

6. *Как Вы считаете, умеете ли Вы помогать близким преодолевать конфликты в отношениях:*

Да
Нет
Отчасти

III. Ответьте, пожалуйста, на актуальные для Вас как члена многодетной семьи вопросы по организации жизни семьи (отметьте всё значимое):

1. *Что более всего заботит Вас в семье на данный момент?*

Низкий материальный доход
Здоровье детей
Здоровье родителей
Качество получаемых образовательных услуг детьми
Качество получаемых образовательных услуг родителями
Организация качественного досуга
Отсутствие возможности совместного выезда на отдых
Отсутствие возможности совместного выезда на лечение
Уровень жилищных условий
Транспортная доступность социальных услуг
Профессиональная самореализация родителей
Выполнение воспитательной функции всеми членами семьи
Проявление психолого-педагогических компетентностей в отношениях с другими
Информационная безопасность детей
Распределение обязанностей в семье
Оказание первой помощи в экстренных ситуациях
Другое (укажите):

2. *Рассматриваете ли Вы возможность стать в будущем многодетным родителем?*

Да
Нет
Другое:

Затрудняюсь ответить:

Обоснуйте, пожалуйста, Ваш ответ:

IV. Ответьте, пожалуйста, на вопросы о качестве сотрудничества Вашей семьи в решении воспитательных задач с обществом и государством:

1. *Являлись ли Ваши родители участниками просветительских или консультативных программ?*

Да
Нет
Затрудняюсь ответить

2. *Для тех, кто ответил, Да.*

Знаете ли Вы: в какой программе участвовал родитель и в какой организации:

Да
Нет

Затрудняюсь ответить

Помогали ли Вы родителям участвовать в программе:

Да

Нет

Затрудняюсь ответить

Изменились ли отношения детей и родителей в Вашей семье после участия родителя/родителей в программе:

Да, в лучшую сторону

Да, в худшую сторону

Не изменились

Затрудняюсь ответить

Изменились ли семейные отношения с другими членами семьи в Вашей семье после участия родителя/родителей в программе:

Да, в лучшую сторону

Да, в худшую сторону

Не изменились

Затрудняюсь ответить

3. *Готовы ли Вы принять участие в реализации просветительских и консультативных программ по вопросам: детско-родительских отношений семейных отношений семейного воспитания нет*
4. *Выскажите, пожалуйста, пожелания и рекомендации организаторам событий, проектов и программ для подростков и молодежи по вопросам семейных отношений, семейного воспитания, семейной реализации:*

Приложение 4.6.

Анкета самооценки выпускником дополнительной профессиональной программы повышения квалификации «Научно-методическое обеспечение создания и реализации программ и центров родительского просвещения и консультирования» результативности участия в ней

Цель: изучение уровня результативности повышения специалистами профессиональных и воспитательных компетенций по осуществлению методической поддержки родителей многодетных семей в решении воспитательных задач в системе просвещения и консультирования.

1. Оцените, пожалуйста, качество участия в дополнительной профессиональной и реализации консультативной/ культурно-просветительской программ, отметив соответствующим баллом.

Шкала оценки: от 0 – до 10 баллов, где

0 – качество не проявлено;

1-3 – низкий уровень – качество незначительно соответствует ожиданиям, потребностям, возможностям;

4 – 6 – средний уровень - качество в большей мере соответствует ожиданиям, потребностям, возможностям;

7-10 – высокий уровень – качество в полной мере соответствует ожиданиям, потребностям, возможностям.

Показатели результативности	Дополнительная профессиональная программа	Консультативная программа	Культурно-просветительская программа
Качество содержания дополнительной профессиональной/консультативной/просветительской программ			
Информационно-методическое оформление материалов дополнительной профессиональной/консультативной/культурно-просветительской программ			
Доброжелательность и внимательность, специалистов, оказываемых Вам научно-методическую поддержку в реализации дополнительной профессиональной/консультативной/просветительской программ			
Удовлетворённость качеством Вашей включённости в осуществление дополнительной профессиональной/консультативной/просветительской программ			
Удовлетворённость качеством условий оказания Вам научно-методической поддержки при участии в дополнительной профессиональной и реализации консультативной/ культурно-просветительской программ			
Удовлетворённость качеством достижений при участии в дополнительной профессиональной и реализации консультативной/ культурно-просветительской программ			
Итого (среднее значение в баллах)			
% от максимально возможных 10 баллов			

2. Оцените, пожалуйста, уровень Вашей ресурсности после участия в дополнительной профессиональной и осуществления консультативной/ культурно-просветительской программ соответствующим баллом.

Шкала оценки: от 0 – до 10 баллов, где

0 – ресурсность не проявлена;

1-3 – низкий уровень – ресурсность незначительно проявлена;

4 – 6 – средний уровень - ресурсность проявлена в большей мере;

7-10 – высокий уровень – ресурсность проявлена в полной мере.

Компетенции	Дополнительная профессиональная программа	Консультативная программа	Культурно-просветительская программа

Я люблю образовываться (просвещаться) и быть открытым для нового			
Я имею системный опыт повышения своей родительской ресурсности в системе просвещения			
Я имею системный опыт повышения своей родительской ресурсности в системе консультирования			
Я имею системный опыт осуществления просвещения многодетных родителей			
Я имею системный опыт осуществления консультирования многодетных родителей			
Я имею системный опыт осуществления просвещения и консультирования детей и членов семей (за исключением родителей)			
Я являюсь руководителем/ соруководителем постоянно действующей Школы для многодетных родителей в организации... (краткое наименование)			
Я являюсь руководителем /соруководителем структурного подразделения организации «Консультативный центр поддержки семей, имеющих детей» (может быть другое название – напишите, пожалуйста)			
Я имею успешный опыт научно-методического обеспечения создания и реализации программ и центров родительского просвещения и консультирования			
Я готов (а) дальше повышать свой уровень ресурсности для поддержки многодетных семей			
Итого (среднее значение в баллах)			
% от максимально возможных 10 баллов			

3. Оцените, пожалуйста, уровень качества детско-родительских отношений в Ваших семьях до и после участия в программе методической поддержки родителей многодетных семей в решении воспитательных задач

Шкала оценки: от 0 – до 10 баллов, где

0 – качество не проявлено;

1-3 – низкий уровень – качество незначительно соответствует ожиданиям, потребностям, возможностям;

4 – 6 – средний уровень - качество в большей мере соответствует ожиданиям, потребностям, возможностям;

7-10 – высокий уровень – качество в полной мере соответствует ожиданиям, потребностям, возможностям.

№ п/п	Показатели детско-родительских отношений по критерию ценностно-смысловых ориентаций	На старте в программу	По итогам участия в программе
1.	Общая атмосфера семьи, состояние детско-родительских отношений		
2.	Готовность и способность к рефлексии, то есть к решению задач на смысл (актуальных жизненных задач, основанных на		

	ценностно-смысловых ориентирах семьи) и на этой основе:		
2.1.	Выявлять реальные ценностно-смысловые потребности членов семьи		
2.2.	Определять совместно с членами семьи единые ценностно-смысловые ориентиры воспитания в семье		
2.3.	Самостоятельно формулировать и решать актуальную задачу на смысл		
2.4.	Формулировать и решать актуальную воспитательную «задачу на смысл» с включением членов семьи		
2.5.	Выстраивать позитивные отношения между поколениями старших и младших членов семьи		
2.6.	Предупреждать возникновение конфликтов, возникающих как нарушение единых ценностно-смысловых установок семьи в воспитании		
2.7.	Снимать конфликты в собственных детско-родительских отношениях		
2.8.	Включаться и разрешать конфликты между старшими, средними, младшими детьми		
2.9.	Стимулировать самостоятельность детей в ценностно-смысловом развитии личности и решении задач на смысл		
2.10	Обеспечивать актуальность ценностно-смысловых ресурсов и минимизацию рисков семейного благополучия		
	Итого (среднее значение в баллах)		
	% от максимально возможных 10 баллов		

4. Сформулируйте, пожалуйста, ценности, которые позволяют многодетной семье жить благополучно и быть социально устойчивой во взаимодействии с обществом и государством:

5. Выскажите, пожалуйста, свои пожелания или комментарии по результативности осуществления дополнительной профессиональной программы и возможных перспективах сотрудничества:

Анкета - заявление многодетного родителя при поступлении в консультативно-просветительскую программу

Цель: сбор необходимой информации об участнике программы и его запроса на методическую поддержку в системе консультирования и просвещения.

№	Возможные сведения о себе и своей семье	Фактические данные
Персональные данные участника		
1.	Ф.И.О.	
2.	Статус в семье	
3.	Возраст, дата рождения	
4.	Постоянное место работы (учебы) (полное наименование организации), должность/статус	
5.	Уровень образования	
6.	Участие в родительских и семейных клубах, школах для родителей/ прародителей	
7.	Участие в консультативных/ просветительских программах прежде	
8.	Наличие консультанта/наставника в системе семейных отношений, семейного воспитания, семейной самореализации, кто он, как давно Вы вместе?	
9.	Персональные контакты (телефон, электронная почта)	
10.	<p>Потребность участвовать в программах по повышению уровня воспитательных компетенций в детско-родительских отношениях</p> <p><i>Просим подчеркнуть выбранную программу (услугу):</i></p>	<p><i>Творческие события;</i></p> <p><i>Консультирование;</i></p> <p><i>Диагностика;</i></p> <p><i>Патронирование – адресная помощь семьям;</i></p> <p><i>Семейное сопровождение по развитию воспитательной компетенции;</i></p> <p><i>Просветительские программы по семейному воспитанию;</i></p> <p><i>Социально-педагогические/ социально/психологические программы по развитию семейного и родительского потенциала;</i></p> <p><i>Психолого-педагогические программы по повышению уровня родительского и семейного потенциала;</i></p> <p><i>Дополнительные общеразвивающие программы для взрослых и детей по развитию потенциала семейного образа жизни</i></p> <p><i>другое (укажите):</i></p>
Самоанализ настроения участника программ на получение методической поддержки		
1.	На какие вопросы Вы бы хотели получить ответ, участвуя в программе?	
2.	Что бы Вы хотели научиться делать,	

	участвуя в программе?	
3.	Ваша главная цель в семейном воспитании?	
Сведения о семье		
1.	Ваша семья по составу <i>Просим подчеркнуть в соответствии со статусом:</i>	<i>Нужное подчеркнуть:</i> Полная/неполная семья: - не имеющая детей; - с 1 и 2 детьми; - с 3 и более детьми (многодетная): ... ребёнка/детей - с детьми с ограниченными возможностями здоровья ... ребёнка/детей – с детьми с инвалидностью: ... - опекунская: ... ребёнка/детей - с приемными детьми: ... ребёнка/детей - многопоколенная (совместное проживание 3 и более поколений) - другое (<i>укажите</i>):
2.	Данные о детях участника: фамилия, имя/ возраст/статус (если участвует в программе)	
3.	Приложение	Согласие на обработку персональных данных

Приложение 4.8.

Анкета самооценки многодетным родителем, проживающим в семье/ исправительном учреждении, результативности Консультативно-просветительских программ

Цель: оценка результативности реализации программы, уровня развития и проявления воспитательных компетенций родителей в выстраивании детско-родительских отношений, полезность для родителей многодетных семей.

1. Оцените, пожалуйста, качество реализации Консультативно-просветительской программы

Шкала оценки: от 0 – до 10 баллов, где

0 – качество не проявлено;

1-3 – низкий уровень – качество незначительно соответствует ожиданиям, потребностям, возможностям;

4 – 6 – средний уровень - качество в большей мере соответствует ожиданиям, потребностям, возможностям;

7-10 – высокий уровень – качество в полной мере соответствует ожиданиям, потребностям, возможностям.

№ п/п	Показатели	Баллы
1.	Задания, упражнения и т.д., предложенные во время консультаций и	

	самостоятельной работы интересны и полезны	
2.	Понятность оформления заданий в Тетради для самостоятельной работы	
3.	Доброжелательность, внимательность, понятность разъяснений Консультантов, оказываемого Вам методическую поддержку	
4.	Удовлетворённость качеством условий оказания консультативной услуги	
5.	Удовлетворённость уровнем Вашей включённости в осуществление Консультативной программы	
6.	Удовлетворённость качеством результата участия Вами в Консультативной программе	
	Итого среднее значение в баллах	

2. Оцените, пожалуйста, уровень воспитательных компетенций и ресурсов в решении воспитательных задач Вас как осознанного родителя до и после участия в Консультативно-просветительской программе

Шкала оценки: от 0 – до 10 баллов, где

0 – воспитательные компетенции и ресурсность не проявлены;

1-3 – низкий уровень – воспитательные компетенции и ресурсность проявлены не значительно;

4 – 6 – средний уровень - воспитательные компетенции и ресурсность проявлены в большей мере;

7-10 – высокий уровень – воспитательные компетенции и ресурсность проявлены в полной мере.

№ п/п	Показатели	До участия в программе баллы	По итогам программы баллы
1.	Умение формулировать потребность в решении воспитательных задач		
2.	Выявление ресурсов и возможностей в решении воспитательных задач		
3.	Определение дефицита ресурсов в решении воспитательных задач		
4.	Проявление способов качественного и эффективного решения воспитательных задач		
5.	Принятие и проявление ценностей раскрытия и развития воспитательного потенциала лично родителя при решении воспитательных задач		
6.	Принятие и проявление ценностей раскрытия и развития воспитательного потенциала семьи в целом при решении воспитательных задач		
7.	Проявление родительской ответственности при решении воспитательных задач в семье совместно с обществом и государством		
	Итого среднее значение в баллах		

3. Оцените, пожалуйста, уровень результативности решения воспитательных задач в интересах семейного благополучия до и после участия Вас и членов Вашей семьи в Консультативно-просветительской программе, поставив в ячейке количество баллов, соответствующих цифре Вашего выбора.

Шкала оценки: от 0 – до 10 баллов, где

- 0 – решение воспитательных задач осуществляется нерезультативно;
 1-3 – низкий уровень – решение воспитательных задач осуществляется, но незначительно;
 4 – 6 – средний уровень - решение воспитательных задач осуществляется, но не в полной мере;
 7-10 – высокий уровень – решение воспитательных задач осуществляется эффективно.

№ п/п	Показатели	До участия в программе баллы	По итогам программы баллы
1.	Улучшение качества отношений и атмосферы в семье		
2.	Объединение родителем – участником программы членов семьи в решении воспитательных задач		
3.	Поддержка членов семьи в раскрытии, проявлении и развитии творческого потенциала друг друга и семьи		
4.	Совместное повышение воспитательных компетенций для повышения семейного благополучия		
5.	Выстраивание любящих отношений с родственниками		
6.	Помощь нуждающимся членам семьи или семьям в качестве семейного наставника		
7.	Объединение с другими семьями для совместного решения жизненно важных задач семей (общественные организации, объединения и др.)		
8.	Объединение с государством для решения жизненно важных задач семей (советы, комиссии и др.)		
	Итого среднее значение в баллах		

4. Сформулируйте, пожалуйста, семейные ценности, которые осознанно приняты Вами после участия в Консультативно-просветительской программе и позволяют Вам и Вашей семье результативно решать воспитательные задачи, жить благополучно и активно сотрудничать с обществом и государством в интересах детей и семей:

5. Выскажите, пожалуйста, свои пожелания или комментарии по результативности осуществления Консультативно-просветительской программы и возможных перспективах сотрудничества с нами: